

العنوان:	فكرة التماثل والاتزان في العمارة الإسلامية عرض للاتجاهات الحديثة في الثنائية في العمارة الإسلامية
المصدر:	مجلة الإتحاد العام للآثاريين العرب
الناشر:	الإتحاد العام للآثاريين العرب
المؤلف الرئيسي:	الكحلاوي، محمد محمد
المجلد/العدد:	ع1
محكمة:	نعم
التاريخ الميلادي:	2000
الشهر:	يناير
الصفحات:	151 - 259
رقم MD:	847379
نوع المحتوى:	بحوث ومقالات
قواعد المعلومات:	HumanIndex
مواضيع:	العمارة الإسلامية، التماثل والاتزان، الفن المعماري، الفنون الزخرفية، العمائر الدينية
رابط:	http://search.mandumah.com/Record/847379

فكرة التماثل والاتزان في العمارة الإسلامية عرض للاتجاهات الحديثة في الثنائية في العمارة الإسلامية أ.د. محمد محمد الكحلوي*

المدلول في الثنائية :

يهتم موضوع هذا البحث بأبراز ملامح فكرة الثنائية في العمارة الإسلامية ويوضح مفهومها الفني و الجمالي والعقائدي في مخططات العمارات الدينية و المدنية .
وفي الحقيقة أن كلمة الثنائية " Duality Or duality"¹ ليست مصطلحاً دارجاً في العمارة ، بل وليس لها تعريف فني لدى المعمارين ، ولكن ينطبق مدلولها اللغوي ، مع التوصيف الفني لعدة مصطلحات فنية منها التماثل "Symetrie"² التناظر "Symetrie"³ " والتناظم "Reyularte"⁴ والتكرار "⁵ La Repetition " والاتزان " Balance "⁶ وهذه المصطلحات تستخدم في التوصيف الفني لإبراز القيم الجمالية في الفن المعماري أو الفن الزخرفي .

مقدمة :

هذا البحث يعالج درباً من دروب القيم الجمالية في العمارة الإسلامية ومن الجدير بالذكر أن منبت هذه القيم قد خضع لعدة مؤثرات بيئية وعقائدية ، تشعب بها المعماريون المسلمون إلي جانب العامل الديني وأثره في توحيد رقعة واسعة امتدت من أواسط آسيا شرقاً إلي المحيط الأطلسي غرباً ، ووصلت بلاد الأندلس شمالاً⁷ فشملت بذلك أمماً عديدة ذات سمات مختلفة وبالتالي أمكن التمييز بين عمارة إسلامية في مصر ، وعمارة إسلامية في تركيا ، وأخري في بلاد فارس أو في بلاد الأندلس أو في الهند... إلخ

• أستاذ الآثار والعمارة الإسلامية - كلية الآثار - جامعة القاهرة .

1 - جاءت هذه الكلمة في قواميس اللغة بمعنى ثنائية التضاد أي الخير والشر أو ذو الطبيعتين.
أنظر :

The Oxford english dictionary, 1994p219

وأنظر :

The American Heritage dictionary Of The english Lanaguage , third edition,1992

وأنظر :

Aristol , "Politics "translated , by Benjamin Jowiett. 1991

وجاءت في نفس المعنى " dualism " أنظر

David " E " stannard , shrinking history : On freud and the failure of psychohistory ,1980

2 - التماثل هو الإتزان المطلق الموفق للعناصر التشكيلية في التكوين أو هو التكرار المطابق و المعكوس لمجموعه من عناصر معمارية أو زخرفية بالنسبة لمحور ما . يحيي حمودة : التشكيل المعماري ، دار المعارف 1990 م ص 153 .

3 - هو تناوب عنصران متكرران مع عنصر آخر شريطة أن يكون العنصرين المتكررين متماثلين أنظر عفت يحيي حمودة : نظريات وقيم الجمال المعماري دار المعارف 1981 ص 214

4 - تعريفه هو التساوي الخارجي الناتج من التكرار المستمر لعنصر واحد معين. ألقت : نظريات ص213 .

5 التكرار هو التتابع المستمر لنفس العنصر المتشابه معه في الشكل والأبعاد ، حمودة : التشكيل ص 140 .

6 - الاتزان هو تحقيق الاتزان بين الكتلة والحجوم في الإنشاء الواحد بحيث تكون طريقة توزيع هذه الكتل بشكل متناسب ومتناسق أنظر مصطفى غريب مصطفى : ظوابط ومؤشرات لغة الشكل والتشكيل المعماري والعمراني مع ذكر خاص لحالة مدينة القاهرة رسالة ماجستير - غير منشورة - كلية الهندسة - جامعة القاهرة 1996 م ص 142 .

7 - صلاح الدين البحيري : عالمية الحضارة الإسلامية ومظاهرها في الفنون حوليات كلية الآداب - جامعة الكويت الرسالة الثانية عشر في التاريخ 1402 هـ / 1982 م .

ومع هذا فقد ظل الانتماء الإسلامي رائداً ومرشداً للفكر المعماري المحلي لتلك الأقطار والذي اتسم دائماً بالروح والطابع والعقيدة الإسلامية⁸ ونضجت معها القيم الجمالية في العمارة الإسلامية، وتوحدت مميزاتها في طرز العمارة في شرق العالم الإسلامي وغربه، والفضل في ذلك يرجع إلي اهتمام المعماريين المسلمين بمبدأ استخدام النسبة والتناسب في أعمالهم الفنية وذلك تكيفاً مع حكمة الخالق في خلقه، ومسترشداً بما في الكون من تناظم واتزان، وقد عبرت عن ذلك وأفاضت مجموعة أخوان الصفا⁹ في شرح النسبة فقالوا " أعلم أن النسبة علي ثلاثة أنواع أما بالكمية، وأما بالكيفية، وأما بهما جميعاً فالتى بالكمية يقال لها نسبة عددية، والتي بالكيفية يقال لها نسبة هندسية والتي بهما جميعاً يقال لها نسبة تأليفية موسيقية¹⁰ " أما عن استخدام النسب في الأعمال الفنية فقالوا: " أن حكم المصنوعات وأتقن المركبات وأحسن المؤلفات ما كان تركيب بنيتها وتأليف أجزائه علي النسب الأفضل، والنسب الفاضلة هي المثل، المثل ونصف والمثل والثالث والمثل والربع والمثل والثلث¹¹ .

أي أن النسب 1:1، هذه هي النسب التي ارتضاها ذوق المعماري والفنان المسلم، وقد عرض أخوان الصفا تطبيقاً لهذه النسب من خلال صورة جسم الإنسان، وأضحوا تفاصيل هذا التناسب بين جميع أعضاء الجسم فقالوا: " أن الباري ﷻ جعل طول قامة الإنسان مناسباً لعرض جثته وطول ذراعية مناسبة لطول ساقيه وطول رقبته مناسباً لطول عمود ظهره.... إلخ فإذا تأملت واعتبرت كل عضو من أعضاء بدن الإنسان وجدته مناسباً لكل عضو من أعضاء الجسد بنسبة أخرى لا يعلم كنه معرفتها إلا الله جل ثنائه الذي خلقها وصورها¹² .

وقد أعطي أخوان الصفا مثلاً نموذجياً لذلك تطبيقاً علي جسم الطفل الرضيع فقالوا: " إن الصغار من المواليد يكونون ألطف بنيه وأظرف شكلاً وصورة لقرب عهده من فراغ الصانع منها " وعلي ذلك قام أخوان الصفا بدراسة لمقاييس جسم الطفل دراسة تفصيلية ونجحوا في إيجاد علاقة متناسبة فقالوا: " إذا ما خرج الطفل من الرحم صحيح البنية تام الصورة فكان طول قامته ثمانية أشبار بشبره سواء... وإذا فتح يديه ومدها يمنة ويسرى كما يفتح الطائر جناحيه أوجد ثمانية أشبار، والنصف من ذلك عند ترقوته، والربع عند مرفقيه، وإذا مد يديه إلي فوق رأسه ووضع رأس البركار علي سرته، وفتح رؤوس أصابع يديه ثم أدير إلي رؤوس أصابع رجليه كان البعد مساوياً عشرة أشبار بزيادة ربع طول قامته¹³ .

ووفقاً لتلك الدراسات التي قام بها أخوان الصفا حول النسب نجد أن المعماريين المسلمين قد تبناوا هذه الأفكار وطبقوها في جميع أعمالهم المعمارية بهدف تحقيق التناسب¹⁴ الأجل والأكمل¹⁵، وقد طبقت أحدث الدراسات الأثرية في مجال العمارة الإسلامية تلك النسب التي نبه إليها أخوان الصفا وقامت تلك الدراسات بعمل تطبيقات علي العمارة الإسلامية في مصر، وأوضحت النتيجة

8 - ألقت نظريات ص 23 .

9 - رسائل أخوان الصفا وخلان الوفا المجلد الأول - قسم الرياضيات والفلسفيات - الهيئة المصرية العامة لقصور الثقافة - القاهرة - 1996 م وهم عبارة عن جماعة ظهرت في مدينة البصرة وكانوا علي المذهب الإسماعيلي، وقد ألفوا موسوعة علمية ضخمة تحتوي علي عدة رسائل، وهي تعد أقدم موسوعة علمية في العالم، ويرجع تاريخ هؤلاء إلي القرن الرابع الهجري العاشر الميلادي .

10 - أخوان الصفا : الرسالة السادسة من المجلد الأول - القسم الرياضي ص 245 - 246 .

11 - أخوان الصفا : الرسالة الخامسة (م) الأول - (ق) الرياضي ص 246 - 247 .

12 - أخوان الصفا : الرسالة الخامسة (م) الأول - (ق) الرياضي ص 223 - 224 .

13 - أخوان الصفا : الرسالة الخامسة (م) الأول - (ق) الرياضي ص 166 - 168 .

14 - ألقت حمودة : نظريات ص 244 .

15 - عن فكرة التناسب في العمارة الإسلامية أنظر عبد الباقي إبراهيم : تأصيل القيم الحضارية في بناء المدينة الإسلامية، مركز الدراسات التخطيطية والمعمارية - القاهرة - 1987 ص 35 وانظر محمد علي أبو ريان، فلسفة الجمال ونشأة الفنون الجميلة - دار المعارف .

أن جميع مخططات العمائر الدينية قد خضعت للنسب الجمالية المستنبطة من تناسبات الجسم الإنساني¹⁶ الذي خلقه الله سبحانه وتعالى .

وعلي هذا كانت النسب والتناسب في العمارة الإسلامية من أهم ملامحها الفنية التي حافظ عليها المعماري المسلم وراعاها في منشآته وأعماله الفنية، وربما كانت فكرة الثنائية في العمارة كان الوازع عليها يكمن في مراعاة النسب والتناسب، وبخاصة بين العناصر المتكررة أو المتماثلة أو المتوازنة أو المتناظرة .

وفي الحقيقة أن فكرة الثنائية في العمارة لم تقف عند مفهوم واحد بل تعددت جوانبها وتطبيقاتها في العمارة ، وكذلك في الفنون ، وعلي هذا أصبح لها صور عديدة منها علي سبيل المثال الثنائية بين عنصرين متماثلين أو عنصرين غير متماثلين، وكذلك الثنائية بين منشآتين متجاورتين، أو متناظرتين لمنشئ واحد ولكن لكل منهما وظيفة خاصة ، أو الثنائية بين عناصر متكررة في منشأة واحدة أو الثنائية بين وحدتين متجاورتين بوظيفة واحدة ، وعلي هذا يتضح أن المعماري المسلم قد تبني فكرة الثنائية في عمائره ليس بقصد جمالي فقط، بل كان من ورائها أيديولوجية قابعة في تكوينه الفني والإنساني، ذلك التكوين الذي خلق الله عليه الإنسان في أحسن تقويم من ثنائيات ظاهرة ومتماثلة ومتوازنة فأنف الإنسان كان المحور الذي تماثلت علي جانبية العينين، والرأس كانت المحور لتمائل الأذنين، والصدر كان المحور لتمائل وتكرار اليدين، والجسم كان المحور لتمائل الرجلين ولهذا انعكس هذا التماثل الذي خلق الله عليه الإنسان فيما صنعه الإنسان بيده، وقد أراد الإنسان بذلك أن يخرج ما يحمله من تلك التوازنات المتماثلة علي ما أنتجته يديه من تحف أو من أعمال معمارية وعلي هذا استقبل المعماري المسلم تلك الأفكار وترسخت في مفاهيمه وهذا ما يجعلنا نؤكد بأن فكرة الثنائية لدي المعماري أو الفنان المسلم لم تكن مجرد اقتباس من فنون سابقة بل هي استرجاع لما في النفس البشرية من توازن وتمائل وتناسب وكذلك لما في الكون من توازن وتنظيم وإيقاع .

وسوف أعرض في هذا البحث لكافة المفاهيم التي ارتبطت في معناها بفكرة الثنائية في العمارة الإسلامية ، ثم اتبع ذلك بعرض لأهم ملامح الثنائية في العمارة الإسلامية في العالم الإسلامي. أما عن دراسة المفاهيم التي ارتبطت في معناها بفكرة الثنائية فسوف أتناولها من خلال منظورين أثنين هما.

أولاً : المنظور الديني والعقائدي للفكرة الثنائية وينقسم هذا المحور إلي قسمين :-

- أ- الثنائية في فنون وعقائد الحضارات القديمة .
- ب- الثنائية في القرآن الكريم بوصفها الأسس التي استند عليها الفن الإسلامي في تطبيقه لمفهوم الثنائية .

ثانياً : المنظور المعماري والفني للثنائية وفقاً للاتجاهات الحديثة وينقسم هذا المحور إلي أربعة أقسام :

- أ- الثنائية بمفهوم التماثل في العمارة الإسلامية
- ب- الثنائية بمفهوم التناظر في العمارة الإسلامية
- ج- الثنائية بمفهوم التكرار في العمارة الإسلامية
- د - الثنائية بمفهوم الاتزان في العمارة الإسلامية

ثالثاً : عرض لأهم ملامح الثنائية في العمارة الإسلامية في العالم الإسلامي وينقسم هذا العرض إلي ستة أقسام :

- أ- الثنائية في مخططات العمائر الدينية في العمارة الإسلامية
- ب- الثنائية في مخططات العمائر المدنية في العمارة الإسلامية
- ج- الثنائية في مخططات العمائر الضريحية

16 - عصام عرفة محمود : التناسب الهندسي والجمالي بالعمارة الإسلامية منذ فجر الإسلام حتى القرن الرابع عشر الميلادي مقالة منشورة بمجلة المؤرخ المصري الصادرة عن كلية الآداب جامعة القاهرة العدد الثامن عشر يوليو 1997 م ص 88 - 89 .

- د- الثنائية في العناصر المعمارية في العمارة الإسلامية
 هـ- الثنائية في مخططات العمائر الخيرية
 و- الثنائية في مخططات عمائر التحصينات الدفاعية

أولاً : المنظور الديني والعقائدي لفكرة الثنائية أ - الثنائية في فنون وعقائد الحضارات القديمة

عرفت حضارة مصر القديمة فكرة الثنائية من خلال اعتقاد المصري القديم في أن عالم المشرق هو عالم الأحياء، وأن عالم المغرب هو عالم الموتى. وكان هذا المفهوم العقائدي لدى المصري القديم يمثل حجر الأساس في اعتقاده بفكرة الثنائية اعتقاداً راسخاً¹⁷ لهذا انعكست هذه الفكرة في جميع أعماله المعمارية والفنية فتراه علي سبيل المثال إذا صور المصري القديم أسد المشرق في جانب تجده علي الجانب الآخر يصور أسد المغرب، وهذا ما جعله يطلق علي الفرعون (نب - تاوي) أي سيد الأرضين.

كذلك دعمت فكرة الثنائية في فنون الحضارة الفرعونية من خلال فكرة الوحدة التي كانت تربط مملكة الجنوب بمملكة الشمال والتي كان يرمز لها بالتاج المزدوج الذي كان يتقلده الفرعون علي رأسه، وكان الملك "دون" هو أول من وضع التاج المزدوج علي رأسه، ثم الملك "نعرمر" الذي وضع علي رأسه التاج الأبيض رمزاً لمملكة الجنوب في الصعيد والتاج الأحمر رمزاً لمملكة الشمال في الدلتا¹⁸ وقد انعكس هذا الفكر بدوره علي العمائر الدينية وبخاصة في المعابد حيث ظهرت الثنائية بشكل أكثر وضوحاً في مخططات المعابد التي خطت من قسمين متماثلين من علي جانبي الخط الوهمي الذي يمتد من وسط بيلون المدخل إلي قدس الأقداس ، كذلك تظهر الثنائية الملكية المصرية في الأفنية المزدوجة وواجهات المعابد ومن أمثلتها واجهة معبد "نزابرخت" الذي عرف فيما بعد باسم معبد "زوسر" ، الذي يقع بسقارة ويرجع بناءه إلي عهد الأسرة الثالثة¹⁹، كذلك ظهرت الثنائية في حضارة مصر القديمة في طريق الكباش الممتد علي جانبي مدخل معبد آمون في الكرنك، وكذلك في المعبد الجنائزي للملك (نب حبت رع) منحوت²⁰، ومن أمثلتها الواضحة أيضاً في العمارة الفرعونية نجدها في البابين الوهميين في مقصورة الأميرة عشائت²¹، وكذلك في واجهة معبد الوادي لهرم خفرع²².

الثنائية في الحضارتين اليونانية والرومانية :

تميزت التشكيلية الثنائية في مفهومها الفني بالسمة الإيمانية في جميع الفنون سواء كانت معمارية أو زخرفية وبخاصة في العمارة الدينية في مصر خلال العصرين اليوناني والروماني ويمكن القول بأن السمة الإيمانية (العقائدية) للتشكيل الثنائي تقترن دائماً بالتكوين الفكري والديني السائد في العصرين اليوناني والروماني ، فالفلسفة ، علي سبيل المثال اهتمت عند اليونانيين بإبراز مذهب الثنائية وذلك لتبرير عمليات الخلق ، وهو ما نجده في فلسفة أفلاطون وأرسطو والفلسفة الأفلاطونية الحديثة²³. ومع ظهور عصر الإيمان وهي الفترة ما بين القرنين الأول وحتى القرن

17 - ياروسلاف تشرني : الديانات المصرية القديمة - ترجمة أحمد قدرى - القاهرة 1987 ص 48

18 - علي موسي رضوان : تاريخ الفن في العالم القديم 1997 م ص 21، اللوحة 19

19 - إسكندر بدوي : تاريخ العمارة المصرية القديمة، ترجمة محمود عبد الرازق، وصلاح الدين رمضان - إصدارات هيئة الآثار 1990 م ص 161 ، 174 .

20 - أنور شكري : العمارة في مصر القديمة : الهيئة العامة للكتاب 1970 م ص 376

21 - شكري : العمارة ص 377

22 - شكري : العمارة ص 509 اللوحة 52

23 - عن المزج الفلسفي الفني خلال الفترة ما بين القرنين الثالث وحتى الثامن الميلادي رؤية أفلاطون عن الفن من خلال وجود عالمين، وهي ثنائية فلسفية طبقت في الحركة الفنية المعاصرة ، وبصفة خاصة المجتمعات الشرقية أنظر :

G . Prnard : Esthetique et gitique Paris, 1946. PP, 97 , F.F

السادس الميلاديين سادت مجموعة من الأفكار العقائدية التي سيطر عليها إبراز شخصية السيد المسيح من خلال تكوين ثنائي قائم علي إبراز الوسط فإن الفلسفات الدينية كالغنوسية، المانوية والمسيحية الشرقية والغربية قد ساهمت في إبراز الوحدة القائمة علي الثنائية تحت مفهوم الخير والشر، الأب والإبن، والشمس والقمر، والأرض والسماء، والعالم السفلي والعالم العلوي، والعالم المعقول واللامعقول وهي جميعها ثنائيات أبرزت من خلالها أفكار دينية تخدم المجتمع المصري حينذاك²⁴. ولم يكن مفهوم الثنائية في الزخارف الفنية والجدارية والمعمارية له أي تأثير إيماني أو فلسفي قبل ظهور المسيحية، فظهور المسيحية وانتشار المذاهب الفلسفية قد ساعد علي خلق حالة من التكوين الفني التي تعتمد في أساسها علي إبراز وحدة العمل الفني من خلال مجموعة من الثنائيات المضادة أو المتشابهة، والتي كانت تعتمد في مقامها الأول علي الرمزية والتجريدية والتي جاءت من خلالها الوحدات الزخرفية سواء كانت وحدات آدمية أو نباتية أو هندسية كروية جديدة تخدم المفهوم الديني السائد حينذاك²⁵ وهناك أمثلة كثيرة يمكن من خلالها إبراز الفن المسيحي في مصر قبل ظهور الإسلام فالملاك كان حول صورة السيد المسيح يعتبران أحد أهم الأسس الفنية في إبراز صورة السيد المسيح في المنتصف كذلك التكوين المعماري لنظام البازيليكا المسيحية يوحى للداخل بأن مجموعة الأعمدة الثنائية في الصالة أنها وضعت خصيصاً بتلك الكيفية لإبراز قدس الأقداس أو المحراب الأمامي الذي هو هدف الداخل لتلك البازيليكا وبالتالي فإن ازدواجية الأعمدة داخل البازيليكا المسيحية، وكذلك ثنائية الأعمدة التي تحمل الخلفية يعطي للتعبير خصوصية كما هو داخل الحنية فلا يهتم بالشق الزخرفي المستخدم في العمارة المسيحية من هذا المنطق.

ويمكن اعتبار أن المفهوم الإيماني (العقائدية) للثنائية كما جاء في مضمونها الفلسفي في أنها معدة خصيصاً لإبراز الجديد أو المخصص الأساسي وسط المنظر، ويمكن إدراكها بصورة كبيرة من الناحية التطبيقية علي الفن القبطي المصري آنذاك، فلدينا العديد من القطع الأثرية سواء كانت منفذة في الصور الجدارية أو في قطع نحتية أو عناصر معمارية²⁶ مع الأخذ في الاعتبار إن الثنائية التشكيلية للزخارف تختلف كما في مضمونها التفسيري الفني عن التكرارية²⁷ في الوحدة الزخرفية. فالتكرارية الزخرفية عناصر فنية تخضع للبيئة والموروث الحضاري والذوق العام للمجتمع ويمكن أن تستخدم فيها عناصر فنية بعيدة عن المفهوم الإيماني، بينما الثنائية في الفكر المسيحي مرتبطة إلي حد ما بالمفاهيم الإيمانية ولا يمكن إدراكها إلا من خلال تفسير الوحدة الزخرفية المستمدة أصولها من الفكر الديني .

= وانظر أيضاً :

Da Keyser la Signfication de L5 art dans Les Enneades , de plotin louvain 1922. PP .29-52 .

24 - عن الغنوسية ومفهوم الثنائية في مصر والتي ارتبطت عقائدياً مع الشخصية والعقلية المصرية ربما وحتى الفتح العربي الإسلامي لمصر أنظر :

Foerster (s) : Gnosis Oxford, 1972 vol. 1, pp 30-34

وانظر أيضاً :

كتاب راعي هرمس الذي يحتوي علي بداية الفلسفة الثنائية للعوالم الكونية يمكن الرجوع إلي :

G Van Mooyel : the mysteries of Herms trismegistes, utreck, 1995, pp 3-23

Bouly wissowa (RE). Vol VIII col . 792 – 795, 799 – 823.

25 - وعن مفهوم الثنائية من خلال أسطورة حورس المصورة في معبد أدفو الذي يرجع للعصرين اليوناني والروماني أرجع :

Blak man .(F.) The Cosecraton of on Egyption temle according to the use of Edfu, in : Gortnl . of Egypt , Archeology Vol , xxxvIii pp 32-33, vol , xxIx pp, F.F.

26 - وعن مفهوم الرمزية في التعاليم السحرية والدينية التي عاصرت وجودها في مصر خلال القرنين الأول والثاني الميلاديين. أنظر :

Quasten (G) : Initiation aux Pres de L ,E Glise , vol , 2. 1952 . London 1952 . pp12-13.

وانظر أيضاً :

Murray (R) : Symbols of church and kingdom serrad comprdug pp277-374 spe , 280-289.

27 - عن الثنائية بالمفهوم التكراري أنظر ص14 من البحث .

فالشكل الزخرفي له علاقة شديدة بالتكوين الوظيفي للعنصر المستخدم فلا يمكن تقليل هذا الدور الذي تؤديه تلك العلاقة في تفسير لوحة دينية للسيد المسيح وسط اثنين من الدرافيل فالثنائية هنا تحدد لنا مفهوم اتجاه الدرافيل فإذا كان اتجاه الدرافيل إلي أعلي حول هالة المسيح، فمعني هذا أن وظيفة الثنائية هنا تعطي انطبعا أنها رمز للمؤمنين، وأن هناك ارتباط بين الوظيفة التي تلعبها ثنائية الدرافيل وبين صور السيد المسيح وفي هذه الحالة لا نستطيع أن نؤكد أن الثنائية التشكيلية قد أعطت علاقة بين الشكل والوظيفة المستخدمة من أجلها²⁸ وهناك مثال آخر حيث يمكن تمييز مجموعة كبيرة من الصور الجدارية واللوحات النحتية التي استمر استخدامها في الفن القبطي حتى القرن 11، 12 م في أديرة كثيرة مثل دير القديس أبوللو في باويط وأديرة قنا ووادي النطرون والبحر الأحمر²⁹.

ب - الثنائية في القرآن الكريم بوصفها الأسس التي استند عليها الفن الإسلامي في تطبيقه لمفهوم الثنائية .

لم يقتصر مفهوم الفن الإسلامي لفكرة الثنائية في الفن والعمارة الإسلامية علي الاقتباس من فنون الحضارات القديمة فقط، بل نمت هذه الفكرة، وتبلورت وتطورت في الفنون الإسلامية بشكل واضح إلي أن أصبحت من أهم مميزات وملامح الفن الإسلامي وأكثرها وضوحاً عن غيرها من الخصائص الأخرى، ويرجع ذلك إلي مجموعة من المفاهيم والقيم التي غرسها الدين الحنيف في نفس كل مؤمن، والتي تقوم علي معرفة الله الواحد الأحد في كل ما خلق إذ أمرنا الله سبحانه وتعالى بالتدبر والتفكير في آياته الكثيرة التي سيرها لنا الله في قرآنه الكريم من أجل أن ندبر فكرة تعاقب الليل والنهار والشمس والقمر في اتزان وتساوي بين الضياء والظلام قال تعالى في سورة ياسين " لا الشمس ينبغي لها أن تدرك القمر ولا الليل سابق النهار وكل في فلك يسبحون"³⁰ والآية السابقة تعطي تصوراً كاملاً لمفهوم التوازن الذي أوجده الله في الكون ليتفكر أولي الألباب والأبصار، "ومن آياته أن خلق لكم من أنفسكم أزواجا لتسكنوا إليها"³¹ وفي مضمون الآية السابقة إبداع لعظمة الخالق وقدرته في أن يسير للنفس الواحدة توأمة لها تسكن إليها، ويجعل من الاثنين واحداً ومن الواحد اثنين ثم يصهرهما في نفس واحدة .

كذلك سير الله سبحانه وتعالى في قرآنه الكريم مفهوم الثنائية والتشابه الذي قدر الله علي مخلوقاته من إنسان وحيوان ونبات وجماد فقال تعالى واصفاً خلقه بأنهم صنوان وغير صنوان ومتشابهات وغير متشابهات، وفي سورة الرحمن تظهر الثنائية في قوله تعالى " ولمن خاف مقام ربه جنتان فبأي آلاء ربكما تكذبان ذواتا أفنان فبأي آلاء ربكما تكذبان فيهما عينان تجريان فبأي آلاء ربكما تكذبان فيهما من كل فاكهة زوجان فبأي آلاء ربكما تكذبان"³² وفي سورة الواقعة استشعر الفنان المسلم فكرة الثنائية بمفهوم التناظر والتقابل في قوله تعالى " علي سرر موضونة متكئين عليها متقابلين" وفي سورة الحاقة يوضح القرآن الكريم التماثل العددي في أعداد الملائكة الحاملين لعرش الرحمن فقال تعالى " ويحمل عرش ربك فوقهم يومئذ ثمانية"³³ وفي سورة النبأ تتضح معالم الثنائية في قوله تعالى " وخلقكم أزواجا"³⁴ ويتأكد نفس المعني في سورة التكويد في قوله تعالى " وإذا النفس زوجت"³⁵ وفي سورة الحج يؤكد الله سبحانه وتعالى علي الثنائية التي

28 - وعن التفسيرات الرمزية في الأناجيل عند اللاهوتي " اجونيس " انظر :

G.G Maydieu : La Procession , de logos d , apres le commentaire d , Origene sur L' orrangile de literature d , Ecclisien vol 135 , 1934 , pp 3-70 . spe 15-20 .

29 - Maydieu : op . cit . p 69 .

30 - سورة يس آية رقم 40 .

31 - سورة الروم آية رقم 21 .

32 - سورة الرحمن الآيات 46-47-48-49-50-51-52-53 .

33 - سورة الحاقة آية رقم 17

34 - سورة النبأ آية رقم 8

35 - سورة التكويد آية رقم 7

ينعم بها المؤمنون في جنة النعيم في قوله تعالى من كل زوج بهيج³⁶ " وفي نفس المعنى نجدنا في سورة الرعد في قوله تعالى " ومن كل الثمرات جعل فيها من كل زوجين اثنين³⁷ " أما في سورة الملك فتأتي الثنائية بمفهوماً آخر حيث أوردنا الله سبحانه وتعالى بمفهوم يؤكد علي رؤية المتدبر في الكون فقال تعالى " ثم أرجع البصر كرتين يرتد إليك البصر خاسئاً وهو حسير³⁸ " صدق الله العظيم .

وتتضح قدرة الخالق في تحديد ملامح الثنائية في خلق الإنسان نفسه " ولقد خلقنا الإنسان في أحسن تقويم³⁹ " ويؤكد الخالق علي الثنائية في الإنسان في قوله تعالى " ألم نجعل له عينين ولساناً وشفنتين وهديناها النجدين⁴⁰ " ويظهر من خلال مضامين الآيات السابقة أن الفنان المسلم استقي فكرة الثنائية في أعماله الفنية ولهذا ازدانت الفنون الإسلامية سواء كانت زخرفية أو معمارية بطابع فني اتسم بالتماثل والتناظر والالتزان وهذا نقرأه بوضوح علي العمارة الإسلامية سواء في مخططاتها أو في عناصرها وعلي هذا أصبحت العمارة الإسلامية مصدراً خصباً تتجلى فيه أنماط وأشكال متعددة لمفهوم الثنائية سواء كانت قائمة علي التماثل أو علي الاتزان أو علي التكرار وهذا ما سوف يكشف عنه موضوع هذا البحث .

المنظور المعماري والفني للثنائية وفقاً للاتجاهات الحديثة :

أولاً : الثنائية بمفهوم التماثل (Symmetry)

وهي الحالة التي يتماثل فيها العمل الفني تماثلاً رأسياً أو أفقياً أو بمعني أن يتماثل جانبي العمل الفني اليمين مع اليسار أو يتماثل نصف العمل السفلي مع العلوي⁴¹ أو يكون العمل الفني مكوناً من وحدات متماثلة وتختلف الآراء حول القيم الجمالية في الأعمال الفنية التي تتصف بالتماثل إذ يجد فيها البعض جمالاً علي حين يرى البعض عكس ذلك⁴² .

حيث يرى أصحاب الرأي الأول أن في التماثل جمالاً وإيقاعاً ، أن التماثل في العمل الفني يضفي علي الموضوع جمالاً ، وأن التماثل لا يفتت وحدة الصورة ، فالعناصر المتماثلة التي يتكون فيها موضوع الصورة يرتبط بعضها ببعض برباط وثيق وهو تماثلها ، ومن ثم فإن العناصر جميعها تؤلف كلاً واحداً أو تؤلف وحدة كاملة ويستندون في ذلك علي التماثل القائم في جسم الإنسان فهو تماثلاً بين الجانبين الأيمن والأيسر ، وفي الطبيعة أيضاً موضوعات لا تحصى تقوم علي التماثل الكامل في أجزائها⁴³ .

ولما كانت السيمترية أو التماثل تثير إحساساً بالجدية والوقار والهدوء والالتزان لذلك تربي صلاحيتها بالنسبة للموضوعات الجادة وبخاصة في المباني الدينية والمعابد والمساجد والكنائس⁴⁴

أما أصحاب الرأي الآخر الذين لا يروا في التماثل جمالاً فهم يميلون للمدرسة الحديثة المعاصرة التي لا تعترف بفكرة التماثل في التكوين الفني ، حتى لو كانت الطبيعة تماثلية ، إذ يقولون أن الموضوع المتماثل يشئت ويرهق النظر في الجري في اتجاهين متضادين ، فإن كان التماثل بين القسمين الأيمن والأيسر فالبصر يستقر أولاً في المركز في وسط النصفين المتماثلين

36 - سورة الحج آية رقم 5

37 - سورة الرعد آية رقم 3

38 - سورة الملك آية رقم 6

39 - سورة التين آية رقم

40 - سورة البلد الآيات أرقام (8 , 9 , 10)

41 - عبد الفتاح رياض : التكوين في الفنون التشكيلية دار النهضة 1973 م ص 103 - 107

42 - Jenny A. Baglivo and dodk E. Graver incidence and symmetry in design and architecture : London 1991 , pp 266 - 269

43 - عبد الفتاح نفس ص 105 .

44 - Jenny : op - cit p 270 .

ثم يسير نحو أحد الجانبين وهذا يرهق البصر ويبعث علي الملل نحو أحد الجانبين ولهذا فهم يرون أن التماثل غير مستحب من الوجهة الجمالية .

التمائل مع التنوع :

وهناك رأي ثالث بين الرأيين السابقين ،حيث يري أصحاب هذا الرأي أنه لا بد من أن يكون التماثل مصحوباً بالتنوع ،فالوحدة إذا تكررت برتابة فهي في الحقيقة ترهق العين ، أما إذا تكررت وحصرت بينها فراغات ذات شكل جديد ،فهي تضيف للعمل الفني تنوعاً مشبعاً للإدراك⁴⁵ وهذا ما نشاهده بين العناصر الزخرفية المتقابلة أو المتدايرة بين محور معين⁴⁶ وكذلك نجده في العناصر المعمارية المتماثلة أو المتقابلة من علي جانبي الواجهة أو المداخل أو القبة ويعد مبدأ التماثل في الفنون ذات طبيعة عضوية أو غير عضوية ويتوفر للشكل المتماثل حسابات رياضية تتفق ونظريات التماثل والنسبية⁴⁷.

ومن الجدير بالذكر أن تطبيق فكرة الثنائية بمفهوم التماثل في العمارة الإسلامية ،كانت أكثر الملامح وضوحاً ونسجاً سواء في المخططات أو في العناصر المعمارية ،فبالنسبة لمخططات العمار الدينية ، نجد أن فكرة المعماري في تطبيق الثنائية تنطلق من الداخل وبالتحديد من كتلة المحراب بوصفها مركز التخطيط ،فإذا تخيلنا وجود خط وهمي ينطلق من منتصف المحراب إلي منتصف الحائط المقابل له في ظللة المؤخرة لوجدنا تكراراً يجمع بين التوازن التام من خلال التكرار المعماري لجميع عناصره الواقعة علي جانبي المحراب بشكل متماثل بداه المعماري من تخطيط المحراب نفسه ،حيث جعله عبارة عن دخلة عميقة في جدار القبلة يتوجها من أعلي طاقة معقودة ترتكز أرجلها من الجانبين علي عمودين بواقع عمود في كل جانب أو عمودين علي كل جانب أو ثلاثة أعمدة علي كل جانب إلخ . أنظر اللوحة رقم (54). ويتبع ذلك تكرار تماثل لكافة العناصر الأخرى الواقعة علي جانبي المحراب .

ثانياً : التناظر " Symetre "

وتعريف التناظر هو تناوب العنصر التكراري مع عنصر آخر يتكرر معه ،وأن كل من هذين العنصرين مماثل لنفسه دائماً ،ومغاير للعنصر المتناوب معه أما في الحجم أو الشكل أو اللون مثل مجموعة من الفتحات المتساوية تماماً وتحصر بينها مساحات صماء متساوية معها بحيث ينتج عن هذين العنصرين تناوب وتكرار⁴⁸ ويتضح هذا الأسلوب الفني في الفنون الإسلامية في تكوينات الأرابيسك⁴⁹

ثالثاً : الثنائية بمفهوم التكرار

والتكرار ذو علاقة وثيقة بالتكوين ،وتعريف التكرار هو التتابع المستمر لنفس العنصر ،ويمكن أن يظهر بتتابع عدد معين من العناصر المتشابهة ،ولكنها مختلفة في أبعادها ،ويمكن للتتابع أن يؤسس علي متوالية متزايدة أو متناقصة منتظمة أو غير منتظمة⁵⁰ ،ومن أمثلتها في العمارة الإسلامية ،هو تكرار العناصر بشكل ثنائي مثال ذلك ثنائية الدخلات الرأسية المتكررة في واجهات مجموعة السلطان قلاون بالنحاسين 683 هـ / 1284 م أو ثنائية فتحات النوافذ المتكررة علي واجهات العمار الدينية ومن أمثلتها تكرار النوافذ الثنائية في واجهة مدرسة

45 - عبد الفتاح رياض : التكوين ص 14 .

46- Herman Weyl : Symmetry , London , 1992 , p 9 .

47- Ibid , p5

48 - ألفت حمودة : نظريات ص 214 .

49 - Eva Wilson : Islamic Design , London , 1994 , p 9 .

50 - حمودة : التشكيل ص 140 .

السلطان قلاون 683 هـ / 1284 م أنظر الشكل رقم (53) وواجهة مدرسة السلطان حسن بن قلاون 757 هـ / 1356 م أنظر الشكل رقم (27) والتكرار أنواع منها :-

- تكرار منتظم : وهو ينشأ من تكرار عنصر ما متشابه دائماً في شكله وأبعاده ومن أمثلته في العماير الدينية النوافذ الواقعة بواجهات مسجد عمرو بن العاص 212 هـ / 831 م وكذلك فتحات النوافذ الواقعة بواجهات مسجد أحمد بن طولون 264 هـ / 881 م .
- التكرار المتدرج : ويقصد به تكرار عناصر متشابهة متدرجة الأبعاد إلي التزايد أو التناقص ،ويظهر هذا النوع من التدرج في العمارة الإسلامية في أعداد الدخلات المعقودة التي تتوج طواقي المحاريب من أبرز أمثلتها محراب مسجد بيجامبوري بالهند 725 هـ / 1351 م ومحراب مسجد موتي (اللؤلؤة) في الهند 1069 هـ / 1659 م كذلك ظهر هذا النوع من التكرار في عقود المداخل من أمثلتها عقود مدخل مدرسة الناصر محمد بن قلاون بالنحاسين 735 هـ / 1335 م وعقود مدخل عبد الرحمن كتحدا في جامع الأزهر 1167 هـ / 1753 م ،كما يتضح التكرار المتدرج في مجموعة المآذن الرمزية في ضريح تاج محل 1041 هـ / 1631 م أنظر اللوحة رقم (38) .

ويرجع مبدأ التكرار في العمارة الإسلامية إلي جذور عرفتها البيئة العربية الصحراوية في شبه الجزيرة العربية ،حيث نجد في الخيام المتشابهة المتكررة والمتجاورة إلي جانب مجموعات النخيل والتي تعطي هي الأخرى تكرار في وسط الصحراء الممتدة ،أن هذه العناصر المتكررة بلا ملل حتى لا تثير في نفس المشاهد إحساساً برهبة تأخذ به إلي حيث المطلق اللامحدود ،أن للصحراء إيقاع واحد بالتالي يشعر سكانها شعوراً واحداً⁵¹ ،ومن ذلك يمكننا أن نستشف أثر التكرار وانعكاسه كسمة أساسية جوهرية في العمارة والفنون الإسلامية ،وكذلك أيضاً يمكن أن يكون مبدأ الثنائية في العمارة قد ارتبط بمبدأ التكرار⁵² .

رابعاً : الثنائية بمفهوم الاتزان

يعني الاتزان في المفهوم المعماري تحقيق الانسجام بين الكتل والحجوم في الإنشاء الواحد ، بحيث تكون طريقة توزيع هذه الكتل في التصميم بشكل متناسق ومتناسب⁵³ . والاتزان ينقسم إلي نوعين أساسيين :

- أولهما : اتزان استاتيكي ،وهو إيجاد تشكيلات معمارية متماثلة حول محور الاتزان .
 - ثانيهما : اتزان ديناميكي : وهو نتيجة سيطرة عنصر من عناصر التكوين علي باقي العناصر من ناحية الشكل أو الحجم أو الموضع⁵⁴ .
- يمكن لنا بلورة أشكال الاتزان في العمارة الإسلامية علي النحو التالي :
- أ. الاتزان في الفراغات والكتل :

ويظهر هذا النوع من الاتزان في وجود عنصر حاسم ترتبط به العناصر بطريقة توزيع متوازنة بالنسبة له ،بمعني آخر يشكل هذا العنصر المحور الذي تلتف حوله باقي العناصر المعمارية.وهذا النوع من الاتزان نجده في صحن المدارس الإسلامية ذات الإيوانات أو الظلات حيث يرتبط الصحن بمجموعة الإيوانات التي تلتف من حوله بطريقة متوازنة ،ومن أهم أمثلته : مدرسة السلطان قلاوون بالنحاسين 683 هـ / 1282 م – ومدرسة السلطان الناصر محمد بالنحاسين 735 هـ / 1335 م – ومدرسة السلطان الناصر حسن بن قلاوون 757 هـ / 1356 م –ومدرسة

51 - أحمد أمين : فجر الإسلام ص 45 .

52 - ألفت : نظريات ص33.

53 - مصطفى غريب مصطفى عبده : ضوابط ومؤشرات لغة الشكل والتشكيل المعماري والعمراني ، مخطوط

رسالة ماجستير جامعة القاهرة 1996 م ص 143 .

54 - غريب : التشكيل المعماري ص 143 .

السلطان برقوق بالناحسين 786 هـ / 1384 م – ومدرسة الصاحبية بدمشق⁵⁵ 643 هـ / 1245 م –
ومدرسة الفردوس في حلب 633 هـ / 1235 م والمدرسة البوعنانية في فاس 757 هـ / 1356 م
– ومدرسة خارجيرد في إيران 849 هـ / 1445 م.

الاتزان بسيطرة عنصري التكوين :

ويقصد به سيطرة عنصر رئيسي عالي التكوين المعماري للواجهات ويؤدي ذلك إلى الإحساس
بالجذب لهذا العنصر فيؤدي ذلك إلى الإحساس بالتوازن⁵⁶.
ومن أمثلته في العمارة الإسلامية النافذة المستديرة التي تعلو كتلة المحراب كأعين ثور اعتبرها
المعماري المسلم عنصر رئيسي يخالف في شكله فتحات النوافذ الأخرى، ومن أمثلتها
واجهة مدرسة السلطان المؤيد شيخ 818 هـ / 1415 م – وواجهة السلطان قايتباي 883 هـ /
1478 م – واجهة مدرسة الأمير أربك اليوسفي 900 هـ / 1494 م .

الاتزان في التشكيل والتكوين :

ويقصد بهذا النوع من الاتزان سيطرة عنصر رئيسي يتوسط مخطط المدينة ويمثل نقطة جذب
حركية⁵⁷ ومن أمثلتها موقع المسجد الجامع بالنسبة للمدينة، أما عن مفهوم الثنائية بالنسبة للاتزان
فهي تعد قاعدة أساسية تحكم الاتزان الأستاتيكي الذي يعتمد علي وجود عنصرين أو أكثر متماثلين
حول المحور الواحد⁵⁸ وهذا ما نقرأه بكثرة في تقسيمات واجهات العمار الدينية حيث اعتاد
المعماري أن يماثل بين أعداد الدخلات الواقعة علي جانبي المدخل الرئيسي ومن أبرز أمثلتها في
العمارة الإسلامية جامع الأقرم 519 هـ / 1125 م حيث وازن المعماري الفاطمي بين الدخلات
الرئيسية الواقعة علي جانبي كتلة المدخل، وكذلك نجدها في جامع الصالح طلائع 555 هـ /
1160 م في البانكة التي تتقدم كتلة المدخل الرئيسي، ومن أمثلتها أيضاً واجهة بانكة السقيفة التي
تتقدم مشهد السيدة رقية 527 هـ / 1133 م .
وخارج مصر نجدها في مسجد كلان 790 هـ / 1387 م أنظر الشكل رقم (16) في الواجهة
الرئيسية وفي مسجد بيجامبوري، في الهند 725 هـ / 1325 م هذا الاتزان من علي جانبي كتلة
المدخل المحورية أنظر الشكل رقم (74) كما ظهرت الثنائية التي تتماثل من علي جانبي محور
رئيسي في مساجد الأندلس ومن أبرز أمثلتها المداخل الواقعة في الضلع الغربي لجامع قرطبة
حيث وازن المعماري بين الدخلتين الواقعتين علي جانبي فتحة المدخل⁵⁹، أنظر اللوحة رقم (56)
مكرر) .

الثنائية في مخططات العمار الدينية :

تعد مخططات العمار الدينية من أكثر الأمثلة وضوحاً لتطبيق فكرة الثنائية، حيث اعتاد
المعماريون المسلمون مراعاة ذلك في معظم مخططاتهم، وتتضح ثنائية التخطيط من الداخل وذلك
إذا مررنا خط وهمي من وسط كتلة المحراب إلى منتصف كتلة المدخل المقابلة له في ظللة
المؤخرة، حيث يتبين لنا تماثل وتكرار المخططين لحد التطابق وذلك نتيجة حرص المعماري علي
تحقيق الاتزان الداخلي للمبني انطلاقاً من نقطة المحراب وكان الغرض من ذلك تثبيت أنظار
صفوف المصلين في التركيز علي محور المحراب بوصفه هو المركز الذي مائل المعماري من
علي جانبية عناصر التكوين، وعدم تثبت أنظارهم في عناصر متباينة ومن أقدم نماذج مخططات

55 - عبد القادر الريحاوي : العمارة في الحضارة الإسلامية : جامعة الملك عبد العزيز – جدة 1989 م ص

266 .

56 - الريحاوي : العمارة ص 266

57 - الريحاوي : العمارة ص 343

58 - غريب : نفس ص 143

59 - عبد العاطي محمد : أوراق أندلسية – بنغازي 1990 م ص 244 .

العمائر الدينية التي راعى فيها المعماري فكرة الثنائية، نجدها في تخطيط قبة الصخرة 72 هـ / 692 م حيث يحتوي التخطيط العام علي أربعة مداخل محورية فإذا مررنا خط وهمي بين منتصف أي مدخلين متقابلين، فسوف نجد تطابق وتمائل علي الجانبين الآخرين الواقعين علي جانبي الخط الممتد وهذه حالة فريدة في العمارة الإسلامية، وذلك نظراً لأن مركز التخطيط ليس محراباً ولكن هي الصخرة المقدسة التي تتوسط التخطيط الرئيسي من الداخل، أنظر الشكل رقم (1) أما مسجد سامراء بالعراق 235 هـ / 850 م فنجد التماثل في الثنائية التي أوجدها المعماري من علي جانبي الخط الوهمي الذي يمتد من كتلة المحراب إلي منتصف المنذنة التي تقع علي محور الضلع المقابل للمحراب من الخارج، وقد جاء تخطيط مسجد أحمد بن طولون في مصر علي غرار تخطيط جامع سامراء في العراق أنظر الشكل رقم (2) وفي المساجد التركبية بالأناضول تتضح معالم فكرة الثنائية بشكل أكثر وضوحاً حيث تميزت مساجد تلك المنطقة بصفة خاصة نتيجة لصغر حجمها مما ساعد علي تغطيتها بالكامل⁶⁰ وأمكن رؤية ثنائية التخطيط أولاً : من الداخل من خلال الخط الوهمي الذي يمر بوسط كتلة المحراب امتداداً لكتلة المدخل الواقعة في منتصف الضلع المقابل للمحراب وثانياً : رؤية ثنائية من الخارج من خلال مجموعة التغطيات التي وزعت هي الأخرى وفقاً للمحورية التي اختطت بها المسقط الأفقي، ومن أمثلتها في المساجد التركبية جامع بلدرم في بورسة القرن 7 هـ / 13 م حيث يتضح فيه ثنائية التخطيط في المسقط الأفقي للدور الأرضي والمسقط الأفقي للتغطيات التي تماثلت من علي جانبي قبة المحراب (أنظر الشكل رقم 3) ومن أمثلتها أيضاً جامع السلطان أورخان في أزيق (شكل رقم 4) وجامع أجليار في بورسة من القرن 7 هـ (شكل رقم 5) وجامع أورهان بك في بورسة 1339 م (شكل رقم 6) والجامع الكبير في بورسة 1396، حيث تتضح ثنائية التخطيط في المسقط الأفقي وثنائية التغطيات في توزيع القباب بشكل متماثل من علي جانبي بلاطة المحراب (شكل رقم 7) ومن أمثلتها أيضاً الجامع القديم في أدرنة 1402 م شكل (8)⁶¹ واستمرت ثنائية التخطيط في المساجد العثمانية في القرنين 8، 9 الهجريين ومن أمثلتها أيضاً جامع مراد باشا في أستانبول 1469 م ومسجد روم محمد باشا في أستانبول 1490 م (شكل رقم 9) ومن الجدير بالذكر أن المساجد العثمانية بعد فتح القسطنطينية قد حافظت علي الثنائية في مخططاتها ومن أمثلتها مسجد بايزيد الثاني في أستانبول 1501 م (شكل رقم 10) ومسجد شاه زاده في أستانبول 1543 م (شكل رقم 11) ومسجد السليمانية في أستانبول 1550 م ومسجد مهرماه في أستانبول 1555 م⁶² وفي اليمن ظهرت ثنائية التخطيط في المدرسة الأشرفية 810 هـ / 1407 م (شكل رقم 12) وفي مصر ظهرت الثنائية في مخططات العمائر الدينية وبخاصة في المساجد الفاطمية ومن أمثلتها جامع الأزهر 359 هـ / 970 م وجامع الحاكم بأمر الله 402 هـ / 1013 م وكذلك اتضحت ملامح الثنائية في مخططات العمائر الدينية في العصر المملوكي ومن أهم أمثلتها خانقاة الناصر فرج بن برقوق 803 هـ (شكل رقم 13) ومدرسة السلطان المؤيد شيخ بالقاهرة 818 هـ / 1505 م وفي المغرب الأقصى ظهرت الثنائية في مخططات العمائر الدينية ون أهم أمثلتها مدرسة البوعنانية بفاس 756 هـ⁶³ أنظر (الشكل رقم 14) وفي مساجد الهند اتضحت ثنائية التخطيط بشكل أكثر وضوحاً ومن أهم أمثلتها مسجد كليركا في الهند 769 هـ / 1363 م (شكل رقم 15) ومن أمثلتها أيضاً في الهند مسجد كيلان 790 هـ / 1387 م (شكل رقم 16) ومسجد مونكي 894 هـ⁶⁴ / 1288 م ومسجد

60 - طلال شعبان : المدارس الباقية في قونية والقاهرة خلال عصري سلاجقة الروم والمماليك البحرية، رسالة دكتوراه غير منشورة كلية الآثار - جامعة القاهرة 1995 م ص 68 .

61 - أصلان أبا : فنون الترك وعمائرهم ، ترجمة أحمد عيسى - أستانبول 1987 م ص 33-40 .

62 - هدايت تيمور : مسجد الملكة صفية رسالة ماجستير غير منشورة - كلية الآثار-جامعة القاهرة -1977 م ص ص 44-54 .

63 - محمد محمد الكحلوي : المدارس المغربية مقالة منشورة بمجلة العصور - العدد الأول 1990 م ص 127 .

64 - سعد الحليبة : مساجد مدينة دلهي في الهند رسالة ماجستير غير منشورة - كلية الآداب قسم الآثار والمتاحف جامعة الملك سعود 1995 م ص 78 .

وزير خان في لاهور 1634 م (شكل رقم 17) وفي إيران ظهرت الثنائية في مخططات عمائرها الدينية ومن أبرز أمثلتها المدرسة الغياثية في إيران 1438 حيث يتضح في مسقطها الأفقي الثنائية في التخطيط، وكذلك الثنائية في توزيع العناصر وبخاصة التغطيات (أنظر الشكل رقم 18) ومن نماذج العمائر الدينية الإيرانية التي لعبت فيها الثنائية دوراً بارزاً في التخطيط مسجد شاة عباس في بأصفهان في القرن 15 م (أنظر الشكل رقم 19)⁶⁵ وإلي جانب الثنائية التي رأيناها في التخطيط الواحد في النماذج السابقة والتي تعبر عن اتخاذ المعماري من كتلة المحراب المحور الرئيسي الذي يماثل ويوازن من علي جانبيه كافة العناصر المتقابلة أو المتناظرة، نجد نوعاً آخر من الثنائية في التخطيط ولكن في إطار معماري جديد، وهي الثنائية التي تجمع بين مخططين منفصلين أو متجاورين ومتشابهين ولهما وظيفة واحدة ومن أمثلة هذا النوع مسجدي جامع المنصور في بغداد حيث أزيد في المسجد القديم مثله وذلك طبقاً لوصف ابن الخطيب البغدادي (أنظر الشكل رقم 20)⁶⁶ ومن أمثلة أيضاً جامع الكتبية بمراكش 541 هـ حيث أضيف للمسجد القديم زيادة متشابهة علي المسجد الأول (أنظر الشكل رقم 21)⁶⁷ ووجد هذا النموذج في مصر في المدرسة الصالحية حيث شيدت هذه المدرسة من مدرستين متماثلتين من حيث التخطيط لكن منفصلتين⁶⁸ وتتميز هذه المنشأة بأن المعماري قد خططها منذ إنشائها علي هذا النحو أي أنه لم تكن هناك مدرسة سابقة عن الأخرى من حيث تاريخ البناء وقد ربط المعماري بين المدرستين بواجهة واحدة ومدخل واحد ومئذنة واحدة (أنظر الشكل رقم 22)⁶⁹ كذلك عرفت العمائر الدينية المملوكية نماذج متعددة لثنائية تجمع بين منشأتين لمنشئ واحد لكل منشأة وظيفة خاصة ومن أبرز هذه الأمثلة كتلتا المدرسة والضريح للسلطان المنصور قلاوون 683 هـ (أنظر الشكل رقم 22) وتقليداً علي ما صار عليه المعماري في المدرسة الصالحية نجد أن المعماري المملوكي قد اقتبس تلك الفكرة في الربط بين منشأتين للسلطان قلاوون عن طريق الواجهة الواحدة والمدخل الواحد والمئذنة الواحدة (أنظر الشكل رقم 22) ومن أمثلة هذا النوع مدرسة قجماس الإسحاقى 885 هـ / 1480 م ومدرسة وقبة السلطان الغوري 903 هـ / 1504 م .

ومن خلال العرض السابق يتضح لنا أن المعماري قد طبق فكرة الثنائية بشكل صريح من الداخل وفي بعض النماذج نقرأ تلك الثنائية من الخارج، من خلال مجموعة من التغطيات التي ارتبطت ارتباطاً وثيقاً بالتقسيم الأرضي للمسقط الأفقي .

الثنائية في عمارة المآذن :

كانت المآذن من أكثر الوحدات المعمارية التي تعبر عمارتها عن فكرة الثنائية في العمارة الإسلامية حيث وصلتنا العديد من المساجد التي كرر فيها المعماري وحدة المئذنة في المسجد الواحد، وهذا التقليد علي الرغم من كونه له جذور قديمة في المساجد المبكرة مثل الصوامع الأربع في مسجد الرسول "ص" بعد زيادة الوليد⁷⁰ والصوامع الأربع في مسجد عمرو بن العاص بالفسطاط في عهد مسلمة بن مخلد الأنصاري في عام 53 هـ⁷¹ إلا أن بعض الباحثين ذهبوا إلي أبعد من ذلك حيث ربطوا تعدد المآذن في المسجد الواحد إلي تأثيرات معمارية قديمة فعلي سبيل المثال أراد بعض الباحثين أن يربط بين وجود المسلتين علي جانبي المعابد المصرية القديمة وبين

⁶⁵ - Nader Ardalan and laieh Bakhtiar : the Senese Of unity , the suftradition in Persian architectures , London 1979 , pp 54 -56 .

⁶⁶ - كريزول : الآثار الإسلامية المبكرة ترجمة - عبد الهادي عبلة - دمشق 1988 م ص 45 .

⁶⁷ - الكحلوي : مساجد الموحدين الدينية في المغرب -رسالة دكتوراه غير منشورة -كلية الآثار - جامعة القاهرة - 1987 م - ص 45 .

⁶⁸ - أحمد فكري : مساجد القاهرة ومدارسها - الجزء الثاني - العصر الأيوبي 1969 م ص 45 .

⁶⁹ - الكحلوي : أثر اتجاه القبلة وخط تنظيم الطريق علي مخططات العمانر الدينية بمدينة القاهرة - مقالة بمجلة كلية الآثار - جامعة القاهرة - ص 98 - 99 .

⁷⁰ - Sauvaget (Jean) la masquee omeyyade de Madine , 1947 , p 118

⁷¹ - ابن دقماق (إبراهيم بن محمد) الإنتصار لواسطة عقد الأمصار - بيروت ص 62 .

وجود المئذنتين في عمارة المسجد⁷² أما في إيران فقد أصبح لمعظم المساجد منذ القرن التاسع الهجري مئذنتان تحفان بالمدخل وتحتفي قاعدة كل منهما خلفه، باستثناء المئذنتين علي جانبي المدخل الرئيسي لمسجد جوهر باشا في إيران فأتهما ظاهرتان من أجل أن تضفي علي المدخل ضخامة وارتفاعاً⁷³. وقد أرجع بعض الباحثين ظاهرة شيوع إنشاء مئذنتين في المساجد الإيرانية إلي تأثيرات.

قديمة حيث تأثر المعمار يون الإيرانيون بالأعمدة التي كانت تقام لعبادة الشمس في العصور القديمة في النهضة الإيرانية⁷⁴ ونفس التعليل الذي قيل حول تعدد المئذنة في المساجد المصرية أو الإيرانية قد قيل عن تعدد فكرة المئذنة في المساجد الهندية حيث أرجع بعض الباحثين هذا الأسلوب إلي تأثيرات من الأبراج الهندية القديمة⁷⁵ وفي الواقع أن اختلاف الباحثين في تحديد أصل واحد لفكرة تعدد المآذن في المسجد الواحد لهو دليل علي ضعف تلك الآراء والدليل علي فكرة تعدد المآذن في المساجد ترجع إلي القرن الأول الهجري أي قبل أن تلعب تأثيرات الحضارات القديمة دورها المباشر في العمارة الإسلامية كما أن فكرة تعدد المآذن في المسجد الواحد ربما يكون الوازع علي إنشائها هو كبر مساحة المسجد، وهذا الأمر من السهل أن نرصده علي المساجد التي تضم أكثر من مئذنة⁷⁶، هذا من جانب ومن جانب آخر بماذا يعلل أصحاب الآراء السابقة المآذن التي تنتهي قمتها برأسين أو بأربعة رؤوس، هل لدينا مسلة برأسين أو هل لدينا أعمدة في المعابد الإيرانية القديمة برأسين أو لدينا أبراج في المعابد الهندية برأسين في الواقع لم يكن هناك أدنى شك في أن للعمارة الإسلامية أيولوجيتها الخاصة بها مثلها في ذلك مثل فنون العمائر الأخرى من حقها الاقتباس وكذلك من حقها الابتكار ولذلك فأن فكرة تعدد المآذن في المسجد الواحد هي درب من دروب القيم الجمالية في العمارة الإسلامية هذا بالنسبة لبعض المساجد التي توجد بها أكثر من مئذنة وبخاصة في الأناضول وإيران والهند أما في مصر والشام فإن الوازع علي تعددها كان له صبغة وظيفية ترتبط بالأذان وانتشاره وكذلك مشاهدة المؤذن من جميع جهات المسجد ودليل علي ذلك أن بعض المساجد التي تعددت فيها المآذن لم تكن مآذنها متماثلة مع بعضها أو متناظرة وهذا ما سوف تكشف عنه تلك الدراسة عند استعراضنا لتعدد المآذن في مساجد العالم الإسلامي، فمن الجدير بالذكر أن مصر كانت من أقدم الأقطار قاطبة التي عرفت فكرة تعدد المآذن في المسجد وذلك منذ زيادة مسلمة بن مخلد الأنصاري عام 53 هـ في مسجد عمرو بن العاص حيث أضاف أربع صوامع في أركان المسجد كما سبق وأن أوضحت لكن هذه الصوامع قد اندثرت الآن والمآذن الحالية تعود إلي عصر مراد باشا⁷⁷ وفي العصر الفاطمي

72- Hoay (John) Islamic architectures New Yourk , 1975, p 66 .

73 - تختلف المآذن الإيرانية عن سائر مآذن مساجد مصر والشام وشمال أفريقيا في أنها لا طبقات لها، ولا نوافذ بالمئذنة الإيرانية وهي عبارة عن بناء شاهق مبني لذاته، وكذلك لم تكن تستخدم المآذن الإيرانية في الأذان وذلك بسبب كثرة ارتفاعها وإنما كان يقف المؤذن هناك فوق سطح المسجد للأذان : زكي محمد حسن : الفنون الإيرانية - ص 51 ، 52 .

74 - زكي : الفنون - ص 52 .

75-Sharma , (Y.D.) Deilhi and Neighbourhood New Deilhi published by The director general archaeological Survey of India .1990 , p ,117 .

76 - هذا باستثناء المساجد العباسية في سامراء والمتوكلية والقطن حيث وزن المعماري بين ضخامة مساحة المسجد وبين ارتفاع المئذنة ولذلك أقامها المعماري خارج حدود المسجد حتى لا تشغل قاعدتها جزء من مساحة المسجد الداخلية .

77 - يقال أن الأفضل شاهنشاه هو الذي بنى المئذنة الكبيرة والمئذنة السعدية سنة 515 هـ وقد حدد بن دقماق موضع هذه المئذنة الأخيرة فوق الباب الجامع، وقد ذكر القلقشندي أنه كان للجامع خمس مآذن اثنتان منهما فوق الجدار القبلي وهما عرفة والكبيرة وثلاثة علي الواجهة البحرية وهي الجديدة والسعدية والمستجدة وتقع المئذنة الجديدة فوق الطرف الشرقي للواجهة البحرية، وأما المئذنة المستجدة فهي تقع في الركن الغربي من الواجهة البحرية .

أنظر القلقشندي (أبي العباس أحمد علي) صبح الأعشى في صناعة الإنشاء - طبعة - 12 جزء - 1977 م - ج - المؤسسة المصرية العامة للتأليف والترجمة والنشر ، ص ص 442 - 443 .

ظهرت باكورة الطراز المصري في عمارة المسجد وبدأت مخططاتها تمتاز بالتنوع والابتكار وانعكس هذا بالطبع علي عناصرها المعمارية والزخرفية، ويأتي جامع الحاكم بأمر الله نموذجاً رائعاً في إظهار ومراعاة الجوانب الجمالية في العمارة الإسلامية وذلك من خلال توزيع العناصر المعمارية وفق أسلوب فني يتسم بالثنائية المتماثلة والمتوازنة ويظهر ذلك بوضوح من خلال المئذنتين الواقعتين في الركنين الجنوبي والشمالي من الواجهة الرئيسية (أنظر الشكل رقم 44) وعلي هذا فإن عمارة مسجد الحاكم تسجل أقدم ثنائية في المآذن المصرية الباقية، وقد اتزنت ثنائية مئذنتي جامع الحاكم من علي جانبي كتلة المدخل البارزة (أنظر الشكل رقم 24) وفي العصر المملوكي استمرت فكرة الثنائية في العمارات الدينية ولكن في إطار ضيق نجدها في مسجد الناصر محمد بن قلاوون بقلعة الجبل 735 هـ / 1335 م وهما يؤكدان علي أنه ليس من شرط الثنائية التماثل أو التناظر، حيث أنهما غير متماثلتين ولا متناظرتين ولكن ينطبق عليهما الثنائية بمفهوم التكرار أو التناظر أنظر الشكل رقم (25). وفي مسجد السلطان حسن بميدان القلعة وجدت الثنائية في المئذنتين الواقعتين علي جانبي كتلة القبة الضريحية ولكنهما غير متماثلتين ولكنهما متناظرتين أنظر الشكل رقم (26،27) وفي المملوكي الجركسي وجدت الثنائية في مئذنتي خانقاه الناصر فرج بن برقوق 803 هـ / 1400 م وهما متماثلتان ومتناظرتان أنظر اللوحة رقم (1) والشكل رقم (28). واستمر هذا التقليد في ثنائية المئذنتين الواقعتين علي برج باب زويلة والتابعتين لمسجد ومدرسة السلطان المؤيد شيخ 818 هـ / 14 م وهما متماثلتين ومتناظرتين أنظر الشكل رقم 29 واللوحة رقم (2) واستمرت ثنائية المآذن في المساجد التركية في مصر ومن أمثلتها مئذنتي مسجد محمد علي باشا في القلعة 1265 هـ / 1848 م انظر الشكل رقم (30) ومن الجدير بالذكر أن المآذن المصرية قد انفردت بظاهرة المآذن ذات الرأسين أو المئذنة متعددة الرؤوس، وهي ثنائية جديدة لم تعرفها مآذن العالم الإسلامي اللهم إلا مثلاً فريداً وجد في مدينة توزر التونسية حيث اشتهرت إحدى مآذن مساجدها بوجود رأسين، وربما كان هذا من التأثيرات المصرية علي العمارة الإسلامية في تونس. أما عن أمثلتها في المآذن المصرية فنجدها في مئذنة قانيباي الرماح 9011 هـ / 1503 م انظر اللوحة رقم (4) وفي مئذنة السلطان الغوري بالأزهر 915 هـ / 1509 م انظر اللوحة رقم (15) أما عن المآذن المتعددة الرؤوس فمن أمثلتها في مصر مئذنة مدرسة السلطان الغوري 909 هـ / 1504 م وربما ترجع فكرة ثنائية رؤوس المآذن أو تعددها في المساجد إلي فكرة تعدد المذاهب، كذلك عرفت بلاد الشام فكرة تعدد المآذن ومن أشهر أمثلتها المآذن الثلاثة في الجامع الأموي بدمشق⁷⁸ انظر اللوحة رقم (6) أما في العراق فتأتي ثنائية المآذن من أهم ملامح العمارة الإسلامية هناك وربما كان هذا تأثيراً واضحاً من العمارة الدينية الإيرانية ومن أبرز أمثلتها في المآذن العراقية المآذن الأربعة بجامع موسى بن جعفر الصادق والتي وزعت بثنائية واضحة انظر اللوحة رقم (7) كذلك ظهرت ثنائية المآذن العراقية في عمارة المشاهد هناك ومن أبرز أمثلتها المئذنتان الواقعتان علي جانبي الواجهة الرئيسية لمشهد الإمام علي بن أبي طالب بالنجف⁷⁹ انظر اللوحة رقم (9،10) ومن أمثلتها أيضاً المئذنتين المتماثلتين في مشهد الإمام العباسي بمدينة كربلاء⁸⁰ انظر اللوحة رقم (11) وفي المساجد السلجوقية ظهرت الثنائية واضحة في عمارة المآذن بشكل أكثر وضوحاً مما يجعلها تدخل ضمن أهم مميزات عمارة المسجد هناك ويرجح بعض الباحثين أن فكرة ثنائية المآذن في المساجد والمدارس السلجوقية ترجع إلي تأثيرها بالعمارة الإيرانية حيث ظهرت منذ عهد الإيلخانات والتموريين والصفويين⁸¹ وفي الحقيقة أن ثنائية المآذن السلجوقية واضحة الأمر الذي يجعلها

وانظر : محمود أحمد : جامع عمرو بن العاص - المطبعة الأميرية 1930 م ص 26 .

⁷⁸ - William Lyster:

The citadel of Cairo , A history and guide Cairo 1993 pp 29 -30 .

⁷⁹ - الريحاوي : العمارة العربية في سورية - دمشق 1985 م ص 34 .

⁸⁰ - شريف يوسف : تاريخ فن العمارة العراقية في مختلف العصور منشورات وزارة الإعلام - بغداد 1982 م

ص 472-473 ،

⁸¹ - يوسف : العمارة ص 473 .

تدخل ضمن أهم مميزات العمارة الدينية هناك ومن الجدير بالذكر أن معظم أمثلتها هناك تقع علي جانبي المدخل الرئيسي ومن أبرز أمثلتها المئذنتان الواقعتان علي جانبي المدخل الرئيسي في مدرسة جفنة بالأناضول انظر اللوحة رقم (12) ، ومن أمثلتها أيضاً مئذنتي المدرسة الخاتونية في أرضروم انظر اللوحة رقم (13) ومئذنتي مدرسة كوك انظر اللوحة رقم (14) وجميع هذه المآذن تمتاز بأنها متماثلة ومتوازنة من علي جانبي محور المدخل الرئيسي البارز عن سمت الواجهة⁸². أما في إيران فتظهر ثنائية المئذنة هناك بشكل معمارياً يختلف عن مثيلاتها في العراق والأناضول حيث امتازت المآذن هناك بأنها أكثر رشاقة وارتفاعاً وقد غطيت أبدانها ببلاط القيشاني وكثرت فيها الحطات المقرنصة واختفت من أبدانها الشرفات وانتهت قمتها بشرفة واحدة علاوة علي حطات مقرنصة وفي الحقيقة تعد المآذن الإيرانية من إبداع ما أنتج المعماري المسلم في إيران⁸³ وقد وزعت المآذن الإيرانية بشكل ثنائي متماثل من علي جانبي إيوانات المداخل الرئيسية ومن أشهر أمثلتها المئذنتان المتماثلتان والواقعتان علي جانبي إيوان المدخل الرئيسي في مسجد الشاة بأصفهان 1025 هـ / 1616 م أنظر اللوحة رقم (15) ومن أمثلتها أيضاً المئذنتان المتماثلتان الواقعتان علي جانبي إيوان المدخل في مدرسة شهارباغ بأصفهان 1118 هـ / 1706 م انظر اللوحة رقم (16) ومن أمثلتها أيضاً مسجد الجمعة بأصفهان القرن 7 هـ / 13 م⁸⁴ انظر اللوحة رقم (18) . ومن الجدير بالذكر أن مآذن إيران لم تندمج بمداخل العماير الدينية فقط بل وجدت لها نماذج في العماير التجارية ومنها الثنائية في المئذنتين المتماثلتين الواقعتين علي جانبي مدخل سوق مدينة يزد بإيران انظر اللوحة رقم (19) . ومن الجدير بالذكر أيضاً أن التأثيرات الإيرانية انتقلت إلي أقطار آسيا الوسطى حيث وجدت الثنائية في العناصر المعمارية في العماير الدينية بشكل واضح ومن أمثلتها المئذنتان المتماثلتان الواقعتان علي جانبي إيوان المدخل الرئيسي في مجمع جوهر شاد في هرات أفغانستان⁸⁵ انظر اللوحة رقم (20) ومن أمثلتها أيضاً المئذنتان المتماثلتان والواقعتان علي جانبي المدخل الرئيسي في ألو جامع بيروسة انظر اللوحة رقم (21) ومن أمثلتها المئذنتان الواقعتان علي جانبي سقيفة المدخل في جامع هزار بمدينة سمر قند⁸⁶ اللوحة رقم (25) .

وفي تركيا لعبت الثنائية دوراً بارزاً في العماير الدينية وتوضح أمثلتها الباقية هناك أن المعماري التركي قد تقبل هذه الفكرة وبلورها في عمائره الدينية والمدنية ، وليس أدل علي ذلك إلا كثرة النماذج التي تعبر بكل وضوح علي أن المعماري التركي قد اعتبرها سمة أساسية في عمائره ومن أبرز أمثلتها المئذنتان المتماثلتان والواقعتان علي جانبي الواجهة الرئيسية في جامع بايزيد الثاني في اسطنبول انظر اللوحة رقم (23) ومن أمثلتها أيضاً المئذنتان المتماثلتان في جامع السلمانية في اسطنبول انظر شكل رقم (32) وكذلك المئذنتان المتماثلتان الواقعتان علي جانبي الواجهة الرئيسية في جامع السلطان أحمد في اسطنبول انظر اللوحة رقم (24) ومن أمثلتها أيضاً المئذنتان المتماثلتان في جامع الشاة زادة 1583 م في اسطنبول والمئذنتان المتماثلتان في جامع مراد الثالث 1583 في اسطنبول ومن أمثلتها أيضاً المئذنتان المتماثلتان في مسجد السلطان أحمد الأول 1609 م في اسطنبول⁸⁷ وكذلك المئذنتان المتماثلتان في مسجد نور عثمانلي 1748 م والمئذنتان المتماثلتان الواقعتان علي جانبي الواجهة الرئيسية في جامع دولما باشا 1853 في اسطنبول انظر اللوحة رقم (25) ، كما وجدت الثنائية في المئذنتين المتماثلتين الواقعتين علي جانبي الواجهة الرئيسية في جامع النصرتي 1826 م في اسطنبول اللوحة رقم (26) وأخيراً وجدت

⁸² - Brahim (A.) and Sadi (B.) : Vakiflor Dergisi , Ankara , 1984 ,p . 193 .

⁸³ - عكاشة : العمارة ص 121 .

⁸⁴ - الريحاوي : العمارة في الحضارات ص 533 - 540 .

⁸⁵ - عفيفي بهنسي : الفن الإسلامي - دمشق 1990 م للوحة (22) .

⁸⁶ - Sheila; op . cit , pp 26-27 .

⁸⁷ - Sozen (M.) The Evaluation of Turkish Art and architecture , Istanbul , 1992 .pp .154-171 .

الثنائية في المذنتين الواقعتين علي جانبي الواجهة الرئيسية في جامع الخواجة أكثر من القرن 13 م في اسطنبول انظر اللوحة رقم (27) .

أما في العمارة الهندية فقد ظهرت الثنائية بشكل واضح أيضاً بحيث أصبحت تمثل السمة الرئيسية للعمائر الإسلامية بشكل عام في الهند ومن أشهر أمثلتها هناك المذنتان المتمثلتان الواقعتان علي جانبي واجهة إيوان القبلة في مسجد الجمعة انظر اللوحة رقم (28) ومن أمثلتها أيضاً المذنتان اللتان علي جانبي مدخل ظلة القبلة في مسجد الجمعة في لاهور اللوحة رقم (29) كما وجدت في المذنتين الواقعتين علي جانبي المدخل الرئيسي لجامع بور سكري اللوحة رقم (30) ومن أمثلتها أيضاً المآذن الأربع التي وزعت بشكل ثنائي علي واجهات مسجد الجمعة⁸⁸ في أجرا انظر اللوحة رقم (31) .

وفي الحقيقة يظهر التأثير السلجوقي واضحاً في فكرة ثنائية المآذن التي تكتنف المداخل الرئيسية، وأن كان هناك بعض الآراء التي ترجح أن هذه الظاهرة من تأثيرات المعابد الهندية القديمة⁸⁹ أما في اليمن فقد ظهرت الثنائية أيضاً في المذنتين المتمثلتين الواقعتين علي جانبي الواجهة الرئيسية وجامع الأشرفية بتعز⁹⁰ انظر اللوحة رقم (32) .

وبعد أن عرضنا نماذج الثنائية التي ارتبطت ارتباطاً وثيقاً بالمذنة في شرق العالم الإسلامي نجد أن غرب العالم الإسلامي لم تظهر فيه ثنائية المآذن بينما ظهرت الثنائية هناك في عناصر معمارية أخرى لا تقل في أهميتها عن عصر المذنة .

الثنائية في مخططات العمائر المدنية :

لم تقتصر فكرة الثنائية علي مخططات العمائر الدينية وعناصرها فقط بل وشملت فكرة الثنائية في العمائر الإسلامية كل أفرع العمارة الدينية والمدنية والخيرية والضريحية والدفاعية ، وهذا ما يهدف إلي الكشف عن موضوع هذا البحث ، وعلي ذلك كان استعراضنا لمخططات العمائر المدنية في العمارة الإسلامية أمراً مطلوباً وذلك من أجل أن نستكمل تتبع فكرة الثنائية علي مخططاتها ، ومن الجدير بالذكر أن أكثر العمائر المدنية قد خطت من علي محور داخلي ممثل في كتلة الصحن ثم قام المعماري بتوزيع باقي وحدات المبنى من علي جانبي الصحن وفق فكرة الثنائية بمفهوم التماثل أو بمفهوم الاتزان ، وهذا ما تؤكد نماذج القصور الأموية ، ولكن قبل أن أعرض لها بالتفصيل يلزم أن أوجه إلي أن فكرة الثنائية في عمائر القصور لم تكن وليدة العصر الأموي ، ولكن هناك أمثلة في عمائر الحضارات القديمة في إيران والعراق تؤكد أن التخطيط الثنائي في القصور قد عرف قبل العصر الإسلامي . ومن أمثلة ذلك قصر شيرين في إيران الذي يرجع للقرن 3 الميلادي⁹¹ يتضح من المسقط الأفقي وشكل المنظور العام أن القصر قد راعي المعماري في تخطيطه فكرة الثنائية بالتماثل أو بالتكرار من علي جانبي كتلة الصحن انظر الأشكال أرقام 32 ، منظور عام للقصر ، و33 المسقط الأفقي .

أما في العصر الإسلامي فنجد مجموعة من القصور التي وصلتنا من الفترة المبكرة قد خطت من الداخل وفق نظام يتفق مع منظور التوازن والتكرار حيث يتضح في قصر المشتي ببادية الشام الثنائية بمفهوم التماثل من خلال التخطيط الداخلي الثلاثي حيث وازن المعمار بين المنطقة الوسطي والمنطقتان الواقعتان علي جانبيه⁹² انظر الشكل رقم (34) كذلك نجد الثنائية في القسم

Sharma , op . cit , 128.

88 - انظر :

89 - Brown (B.): Indian Architecture in Islamic Period , Bombay D.B. P 121 .

90 - عبد الفتاح عبد العليم البركاوي : تقارير أثرية من اليمن - المعهد الألماني للأثار بصنعاء 1982 ج 1 ص 45 .

91 - Pop (A.U.) : A survey of Persian art 6 Vols . London 1938 -9. Vol.1.

92 - Hoag (J.) Western Islamic architecture , London .1963 p 20 .

الخاص بقاعة العرش حيث ماثل المعماري بين الوحدات السكنية الواقعة على جانبي القاعة البازيلكية⁹³-انظر الشكل رقم (34) .

وفي قصر الطوبة ظهرت الثنائية في تكرار التخطيط العام للقصر حيث يتألف القصر من مخططين متشابهين إلي حد التطابق⁹⁴ انظر شكل رقم (35).

وتتضح معالم فكرة الثنائية أيضاً في المنظور الخاص بقصر الحير الشرقي شكل رقم (36)

حيث يتضح تكرار التخطيط الداخلي على جانبي الصحن -انظر الشكل رقم (36) .

أما القسم الداخلي للقصرين الشرقي والغربي فهما يوضحان أنهما خططا وفقاً لمنظور الثنائية المتماثلة راجع الأشكال رقم (37،38).

ويستمر وجود فكرة الثنائية في مخططات القصور الأموية من خلال الشكل رقم (39) والذي يضم نماذج لمجموعة من القصور يتضح في مسقطها الأفقي فكرة التماثل والتكرار والالتزان بين الوحدات الواقعة على جانبي الفناء المركزي، أما في العصر العباسي فيؤكد تخطيط قصر الأخيضر على استمرار فكرة الثنائية في تخطيطه الخارجي والداخلي، فعن ملامح الثنائية في عمارة قصر الأخيضر من الخارج نجدها في الدخلات المزدوجة التي تقع بين الأبراج الخارجية وقد صممت هذه الدخلات في ثنائيات واضحة من خلال منظور الثنائية المتكررة⁹⁵ - انظر الشكل رقم (40) .

وفي مصر ظهرت الثنائية في العمائر المدنية ومن أقدم نماذجها القصران اللذان كانا موقعهما بمدينة الفسطاط حيث أشار إلي ذلك المؤرخ ابن دقماق عند ذكره لخطط الفسطاط فقال عن موضع يعرف بين القصرين "ما بين دار عمرو الصغرى والموضع المقابل لحوفة الأصطبل- قيل لذلك بين القصرين أنه بنى في الدار الصغرى قصر علي تربع الكعبة والقصر الآخر منهما قصر عمرو بن مروان بن الحكم"⁹⁶ كذلك عرفت مدينة القاهرة الفاطمية نفس المسمى حيث جمعت الثنائية بين موقعي القصر الشرقي الفاطمي الكبير ، والقصر الغربي الفاطمي الصغير وكان يفصل بينهما القصبه العظمى التي عرفت بعد ذلك بشارع بين القصرين⁹⁷ نسبه إليهما - انظر الشكل رقم (41) ، ومن الثنائيات في الدور المصرية تلك الثنائية التي تربط بين منزل أمنة بنت سالم ومنزل الحاج محمد سالم بن جلكم الجزار ، وهما متصلين ببعضهما عبر قنطرة⁹⁸ .

وفي تركيا وجدت الثنائية في تخطيط بعض القصور والحمامات ، ومن أمثلتها حمام القصر باسطنبول شكل (42) حيث يتضح في القطاع المنظوري والمسقط الأفقي للحمام المذكور الثنائية من منظور التماثل والتكرار وأيضاً الالتزان بين الوحدات المعمارية التي تكون منها الحمام ، كذلك ظهرت الثنائية في أشكال التغطيات التي ارتبطت بالتقسيم الأرضي لمخطط الحمام - انظر الشكل رقم (42) . كما ظهرت الثنائية في خان أسعد باشا في دمشق وذلك في القبتين اللتين تغطيان القاعتين الجانبيتين⁹⁹ - شكل 42 مكرر .

الثنائية في العمارة الضريحية :

تؤكد مخططات العمائر الضريحية وعناصرها علي وجود فكرة الثنائية به بشكل واضح بل يمكن أن نعتبره سمة رئيسية في بعض العمائر الضريحية في بعض أقاليم العالم الإسلامي¹⁰⁰

⁹³ - Hoag ; op.cit , p .20 .

⁹⁴ - Corlier (P.) : Recherches Archeologiques Au Chateau De Qastal (Jordanic Annual of The Department of ammon 1984 N,XXVIII_pp382,283 .

⁹⁵ - Hoag ; op.cit , p ,22-23.

⁹⁶ - ابن دقماق : الانتصار جـ 4 ، ص 8 .

⁹⁷ - المقرئزي (نقي الدين أبي العباس أحمد) المواعظ والاعتبار بذكر الخطط والآثار - دار صادر بيروت -

ج2 ص 375 .

⁹⁸ - عبد الرحمن زكي : موسوعة مدينة القاهرة - القاهرة 1969 - ص 45 .

⁹⁹ - الريحاوي : العمارة في الحضارة ص 503 .

¹⁰⁰ - Blair : op . cit , pp 274 - 276

ومن الجدير بالذكر أن الثنائية في العمارة الضريحية قد وجدت علي أنماط معمارية مختلفة وقد وجدت من خلال منظور وتمائل أو متكرر أو متزن ، وهذا ما سوف تكشف عنه تلك الدراسة .
ففي مصر ظهرت الثنائية واضحة في قبتي عاتكة والجعفري 514 هـ / 1120 م منذ العصر الفاطمي¹⁰¹ انظر اللوحة رقم (33) ، ثم بدأ هذا النمط يتطور في العمائر الضريحية بمصر وبخاصة في العصر المملوكي ومن أبرز أمثلتها القبستان المتجاورتان في خانقاة سلار وسنجر الجولي¹⁰² 703 هـ / 1303 م – انظر اللوحة رقم (34) . ومن الجدير بالذكر أن هاتين القبتين غير متماثلتين انظر الشكل رقم (43) ، وفي مدرسة الأمير صرغتمش بشارع الصليبية 756 هـ / 1356 م توجد قبتان إحداهما خصصت للدفن والأخري خصصت في تغطية إيوان القبلة والقبستان غير منظمتان وكذلك غير متماثلتان ، ولكن الصلة الوحيدة بينهما هو ثنائية وجودهما متجاورتان في منشأة واحدة بدون وظيفة واحدة – انظر الشكل رقم (44). وتضم مدرسة أم السلطان شعبان 771 هـ / 1370 م قبتان متجاورتان في منشأة واحدة ولكنهما غير متماثلتان¹⁰³ تذكرنا بقبتي سلار وسنجر ، انظر الشكل رقم (43 ، 45) ، ومن الجدير بالذكر أن القبتين المتجاورتين في مدرسة أم السلطان شعبان قد خصصتا للدفن انظر الشكل رقم (45).

ومن أهم ملامح الثنائية أيضاً في العصر المملوكي البحري نجدها في القبتين المتماثلتين الواقعتين علي جانبي الإيوان الرئيسي في التربة السلطانية¹⁰⁴ القرن 8 هـ / 14 م انظر اللوحة رقم (36) ومن أمثلتها أيضاً القبستان اللتان تكتنفا إيمان القبلة في منشأة المنوفي وكذلك في القبتين اللتين تمتنفا إيوان القبلة في خانقاة أم أنوك¹⁰⁵ ، وقد استمر هذا التقليد الذي يعبر بكل وضوح عن رسوخ فكرة الثنائية في العمارة الضريحية في مصر من خلال بعض العمائر الدينية المملوكية الجركسية ومن أبرز أمثلتها :

القبستان المتماثلتان والمتناظرتان في خانقاة الناصر فرج بن برقوق بصحراء المماليك¹⁰⁶ وقد وزعت القبستان علي جانبي إيوان القبلة من خلال منظور ثنائي يتسم بالانزان من علي جانبي محور قبة المحراب انظر الشكل رقم (46) واللوحة رقم (36) ، وقد اقتبس معماري مدرسة المؤيد شيخ فكرة وجود تربتان علي جانبي إيوان القبلة من خانقاة الناصر فرج بصحراء المماليك¹⁰⁷

أما عن نماذج القباب الضريحية المزدوجة في مبني واحد في العالم الإسلامي فنجدها في أقاليم متعددة منها الأضرحة المزدوجة بمنطقة الأناضول ومن أمثلتها هناك قبتان في تربة أرخان بك¹⁰⁸ شكل (47) والتي تشتمل علي قبتين غير متماثلتين ولكنهما متجاورتين وغير ملتصقتين ويضمهم مبني واحد وهي تشبه إلي حد كبير قبتي عاتكة والجعفرري – انظر اللوحة رقم (33) والشكل رقم (47) ، وفي بخارى بجامعي كيلان لوحة (37) وعبد الله ازاز لوحة رقم (37) مكرر .

ومن أمثلة ثنائية القباب الضريحية في الأناضول أيضاً نجدها في قبتي خليل باشا انظر الشكل رقم (48) ، وكذلك في قبتي تربة سمبل أفندي شكل رقم (49) وتلك النماذج تؤكد علي توافر العمارة الضريحية بالأناضول علي وجود فكرة الثنائية فيها¹⁰⁹ .

101 - فكري : مساجد القاهرة – العصر الفاطمي ص 1 .

102 - سعاد ماهر محمد : مساجد مصر وأولياؤها الصالحون ، طبعة المجلس الأعلى للشئون الإسلامية 1977 ج 3 ص 143 .

103 - ميرفت عيسي : مدرسة أم السلطان شعبان – رسالة ماجستير غير منشورة – كلية الآثار – جامعة القاهرة 1977 ص 68 .

104 - Blair : op . cit , pp 99 .

105 - حسن عبد الوهاب : تاريخ المساجد الأثرية ص 187 .

106 - صالح مصطفى لمعي : التراث المعماري الإسلامي في مصر – بيروت 1975 – ص 101 .

107 - الكحلوي : أثر اتجاه القبلة ص 101 .

108 - Ibrahim : op . , cit . p 116 .

109 - Ibid . p 116 .

أما في الأضرحة الهندية فهي تعد مدرسة حافلة بنماذجها الفريدة التي يتضح فيها الثنائية بشكل صريح وواضح بل يمكن أن نؤكد أن فكرة الثنائية هناك هي التي يقوم عليها أصل التخطيط لجميع المباني الضريحية دون استثناء حيث قامت تلك المباني علي ثنائية سواء في التخطيط أو في العناصر المعمارية المكونة للضريح¹¹⁰ قامت علي فكرة واحدة وهي الثنائية تقوم علي الاتزان من خلال محور القبة المركزية انظر اللوحة رقم (39) .

وفي ضريح السلطان جاهير بدلهي تتضح ملامح الثنائية في التخطيط (المسقط الأفقي)، وكذلك في العناصر المعمارية وبخاصة الأبراج التي وزعت وفق ثنائية تقوم علي الاتزان من محور المدخل البارز في الواجهة الرئيسية وأيضاً علي محور بروز كتلة المحراب علي الواجهة الشمالية انظر الشكل رقم (51) . وضريح السلطان همايون اللوحة رقم (40) تتضح ملامح الثنائية في التخطيط الأرضي والعناصر المعمارية التي وزعت بثنائية تقوم علي الاتزان من محور إيوان المدخل ومن أمثلتها أيضاً اعتماد الدولة في أجرا انظر اللوحة رقم (41) . وكذلك ضريح السلطان أكبر في سكندرا¹¹¹ انظر اللوحة رقم (42). والشكل رقم (52) وفي إيران ظهرت الثنائية في مخططات الأضرحة ومن أبرز أمثلتها ضريح خواجا رابي بمدينة مشهد¹¹² القرن 17 م انظر الشكل رقم (50) وفي العراق ظهرت ثنائية القباب الضريحية في مشهد الكاظميين الأمامين موسى بن جعفر وحفيدة أبو جعفر محمد بن علي الجواد¹¹³ انظر اللوحة رقم (38) .

ثنائية العناصر المعمارية :

قسم المعماري المسلم واجهات عمائره إلي دخلات تجاوبف رأسية راعى في توزيعها أسلوباً فنياً قائماً علي ثنائية واضحة مستخدماً فيها المفاهيم الفنية للثنائية القائمة علي التماثل أو الثنائية القائمة علي التكرار أو الثنائية القائمة علي الاتزان .

فعلي سبيل المثال نجد في تقسيمات الواجهات الخارجية لقصر الأهخيزر تقسيماً ثنائياً قائماً علي التكرار حيث كرر المعماري عنصر الدخلتان المتجاورتان علي امتداد واجهات القصر من الخارج ، وكان يفصل بين كل دخلتين ببروز البرج المدعم للأسوار انظر الشكل (40) . أما في مصر وفي المساجد الفاطمية أوجد المعماري الفاطمي علي واجهات مساجده ثنائية قائمة علي الاتزان والتماثل في نفس الوقت ويتضح ذلك جلياً في واجهة جامع الأقمر 519 هـ من خلال الدخلتين المتمثلتين والواقعتين علي جانبي المدخل الرئيسي انظر اللوحة رقم (43) أما في واجهة جامع الصالح طلائع الفاطمي 555 هـ فنجد ثنائية قائمة علي الاتزان في بائكة السقيفة الخارجية والتي تتكون من بائكة خماسية ميز المعماري الوسطي بأن جعلها أكثر اتساعاً ثم مائل من علي جانبيها بفتح بائكة ثنائية علي كل جانب انظر اللوحة رقم (44) . أما في العصر الأيوبي فقد حافظ المعماري علي ظاهرة تقسيم واجهات عمائره الدينية ومن أبرز أمثلتها المدرسة الصالحية وواجهة ضريح الإمام الشافعي .

كما ظهرت ثنائية الدخلات الرئيسية في واجهات في العمائر الدينية المملوكية ومماثلتها واجهة مجموعة السلطان قلاوون 683 هـ / 1284 م حيث نظم المعماري التجويقات الرأسية في ثنائيات متكررة علي امتداد الواجهة انظر الشكل رقم (53) ، أما في عمارة المنزل بمنطقة نجد بالمملكة العربية السعودية نجد هناك ثنائية علي بعض واجهات الدور النجدية تتمثل في واجهتي المجلسين الواقعين علي جانبي الواجهة الرئيسية¹¹⁴ - انظر الشكل رقم (54) .

ثنائياً : الثنائية في التغطيات

¹¹⁰ - Brawn : op ., cit . p , 119 .

Shorma : op ., cit . p64.

وانظر كذلك

¹¹¹ - الريحاوي : العمارة في الحضارة الإسلامية ص 577- 581 .

¹¹² - Karimi (A.): The Timurid Architecture of Iran and Turan , 1989 , p 101 .

¹¹³ - شريف يوسف : تاريخ فن العمارة العراقية في مختلف العصور . منشورات وزارة الثقافة والإعلام -

العراق 1982 ص 462 .

¹¹⁴ - الحواس : منازل حائل - ص 48 .

ومن أهم ثنائيات العناصر المعمارية ثنائية التغطيات حيث أوجدها المعماري وقام بتوزيعها في عمائره وفق أسلوب فني قائم علي ثنائية متماثلة ومتوازنة ومن أمثلتها القبستان الواقعتان علي البلاطة الوسطى بجامع القيروان وهي قبة المحراب ، وقبة الصحن ¹¹⁵ انظر اللوحة رقم (44) والشكل رقم (55) . ومن أمثلتها قبتي المحراب والصحن بجامع الزيتونة ¹¹⁶ .

أما في العمائر السلجوقية فقد لعبت التغطيات المقببة دوراً بارزاً في عمائرها ، وقد وزعت تلك القباب وفق أسلوب فني قائم علي ثنائية واضحة نفذت بأساليب مختلفة منها وجود قبستان متجاورتان متماثلتان علي البلاطة الوسطى في جامع ديلاس باي انظر اللوحة رقم (46)، ومن أمثلتها أيضاً القبستان المتجاورتان المتماثلتان علي البلاطة الوسطى في جامع عيسى بك ¹¹⁷ انظر شكل رقم (56) . كذلك وجدت الثنائية في القباب من خلال منظور فني قائم علي الاتزان من خلال محور رئيسي ومن أمثلتها القبستان المتماثلتان الواقعتان علي جانبي سقيفة المدخل في جامع عمر باي في بورسة ، انظر شكل رقم (57) . ومن أمثلتها أيضاً القبستان المتماثلتان الواقعتان علي جانبي القبة الرئيسية في جامع خاتون في طوقات شكل رقم (58) . ومن أمثلتها أيضاً وجامع أورخان في اسطنبول شكل رقم (59) ¹¹⁸ ومن أمثلتها أيضاً القبستان المتماثلتان الواقعتان علي جانبي كنلتي المسجد والمدخل الرئيسي في مدرسة ألوغ بك في سمرقند ¹¹⁹ شكل رقم (60) . ومن أمثلتها أيضاً القبستان المتماثلتان الواقعتان علي جانبي إيوان القبلة والإيوان المقابل له في مدرسة قرة طاي انظر شكل رقم (61) ¹²⁰ ، من أمثلتها أيضاً القبستان المتماثلتان الواقعتان علي جانبي إيوان القبلة في مدرسة أنجة منار في قونية انظر شكل رقم (62) ¹²¹ ومن أمثلتها أيضاً القبستان المتماثلتان الواقعتان علي جانبي القبلة في مدرسة صرجالي في قونية شكل رقم (63) ¹²² ، من أمثلتها أيضاً القبستان المتماثلتان الواقعتان علي جانبي إيوان القبلة في مدرسة أرتكوش في ولاية فيون شكل رقم (64) ¹²³ ، ومن أمثلتها أيضاً القبستان المتماثلتان الواقعتان علي جانبي إيوان القبلة في مدرسة قاو في قونية شكل (65) ¹²⁴ من أمثلتها أيضاً القبستان المتماثلتان الواقعتان علي جانبي إيوان القبلة في مدرسة يوسف بن يعقوب قي الأناضول شكل (66) ¹²⁵ .

كذلك ظهرت ثنائية القباب في مساجد ومدارس الأضرحة الهندية ومن أهم أمثلتها القبستان المتماثلتان الواقعتان علي جانبي القبة المركزية في مسجد موزكي ¹²⁶ في الهند شكل (67) . ومن أمثلتها أيضاً القبستان الواقعتان علي جانبي القبة الوسطى في جامع اللؤلؤة ¹²⁷ انظر اللوحة رقم (47) ، والشكل رقم (68) ، كذلك ظهرت ثنائية القباب بين قبطين متجاورتين وزعها المعماري بشكل متوازن من علي جانبي القبة الوسطى في جامع جمعة خان بدلهي ¹²⁸ انظر الشكل رقم (69) .

115 - فكري : المسجد الجامع بالقيروان ص 83 .

116 - السيد عبد العزيز سالم : مساجد ومعاهد - مجلة الشعب عدد 78 ص 165 .

117 - Blair : op . cit , p . 172.

118 - طلال : مدارس قونية ص 224 .

119 - الريحاوي : العمارة في الحضارة الإسلامية ص 535 .

120 - أصلان آبا : فنون الترك ص 81.

121 - أصلان آبا : فنون الترك ص ص 105-106.

122- Kuran (A.): Anadolu Medresleri Ankara , 1969 . p 73 .

123 - Kuran : op . Cit , p 81 .

124 - Ibid , p 94 .

125 - Ibid , p 95.

126 - Shorma , op . Cit . p 61 .

127 - الحلبية : مساجد دلهي ص 175 .

128 - الحلبية : مساجد دلهي ص 88 .

ثالثاً : الثنائية في الأفنية

ومن ملامح الثنائية في العناصر المعمارية الإسلامية فكرة تعدد الأفنية وفق ثنائية قائمة علي الاتزان ومن أمثلتها الفناءان الواقعان علي جانبي ظلّة القبلة في جامع المهديّة في تونس¹²⁹ شكل رقم (70) ومن أمثلتها أيضاً الفناءان المتمثلان الواقعان علي جانبي ظلّة القبلة في جامع حسان بالرباط¹³⁰ شكل رقم (71) . ومن أمثلتها في العصر السلجوقي نجدها في الفنائين الواقعين في منشأة مدرسة شفتا منار في مدينة قيصريّة شكل رقم (72) ، وفي إيران ظهرت ثنائية الأفنية في جامع الشاه وذلك في الفنائين الواقعين علي جانبي كتلة المسجد¹³¹ انظر الشكل رقم (19) ومن الجدير بالذكر أن فكرة ثنائية الأفنية قد تطورت وأصبحت تصل إلي خمسة أفنية في المسجد الواحد ووزعت وفق أسلوب فني متماثل ومتوازن من خلال صحن أوسط يكتنفه من الجانبين صحنين في كل جانب¹³² انظر اللوحة رقم (48) لمسجد القصبه بمراكش ،ومن أمثلة المساجد التي تعددت صحنونها من خلال ثنائية واضحة في توزيعها مسجد كيركي في الهند حيث يحتوي المسجد علي أربعة صحنون وزعت بأسلوب فني متماثل¹³³ . ومتوازن انظر الشكل رقم (74) ومن أمثلتها أيضاً الصحنون الأربعة في مسجد كيلان بالهند¹³⁴ شكل (73) .

رابعاً : الثنائية في النوافذ التوأمية

ومن أهم ملامح الثنائية في العمارة الإسلامية تلك الثنائية التي تجمع بين نافذتين متجاورتين ومتماثلتين وقد عرف هذا النوع من النوافذ باسم التوأمية وأقدم أمثلتها وجدت في عمائر الغرب الإسلامي¹³⁵ ، ومن أقدم أمثلتها النوافذ التوأمية في جامع القرويين بفاس 242هـ.¹³⁶ انظر اللوحة رقم (49-50) ومن أمثلتها أيضاً النوافذ التوأمية في جامع الزيتونة 242هـ. وكذلك النوافذ التوأمية في جامع سوسة 256هـ. أما المشرق فقد ظهرت بكثرة على واجهات العمائر الدينية وقد اعتبرها الأثريين أحد مظاهر التأثيرات الغربية على العمارة المشرقية ومن أمثلتها في مصر النوافذ التوأمية في واجهه مدرسة السلطان قلاوون 683هـ. انظر الشكل رقم (51) ومن أمثلتها النوافذ التوأمية في جامع الأمير شيخو 756هـ. وكذلك في النوافذ التوأمية في واجهه جامع اولجاي اليوسفي 774هـ. وأيضاً في واجهه مسجد أم السلطان شعبان ، وكذلك في النوافذ التوأمية في واجهه مسجد الماس الحاجب انظر شكل رقم (75) ومن أشهر أمثلتها في مصر أيضاً النوافذ التوأمية في منذنة أحمد بن طولون من عصر السلطان لاجين وكذلك النوافذ التوأمية في منذنة سلار وسنجر الجولي 703 هـ ومن أمثلتها في العصر المملوكي والجرکسي نجده في النوافذ التوأمية في جامع أيتمش البجاسي 785 هـ والنوافذ التوأمية في مدرسة القاضي يحيي زين الدين بشارع بورسعيد 848 هـ وكذلك في النوافذ التوأمية في قبة قاني باي الرماح وأخيراً في النوافذ التوأمية في واجهات خانقاة وسبيل السلطان الغوري 909 هـ .

خامساً : الثنائية في فتحتي المنبر والمحراب

تعددت أوجه ثنائية العناصر المعمارية في العمارة الإسلامية بشكل واضح ينم علي حسن تصرف المعماري ويؤكد علي مدى نجاحه في توظيفه للعناصر المعمارية وفقاً لاحتياج الوظيفة ومن أمثلة ذلك تلك الثنائية التي وجدت في المساجد النجدية حيث أوجد المعماري وسط حائط القبلة دخلة عميقة ومتسعة تشرف علي ظلّة القبلة من خلال عقدين ترتكز أرجلهما علي عمود أوسط دائري الشكل ، بحيث استغل المعماري فتحة العقد اليسرى محراباً بينما استغل فتحة العقد

¹²⁹ - Alexandre , (L) Mahdiya , Recherches D'Archeologie Islamique ,Paris ,1965.p 88.

¹³⁰ - الكحلوي : عمائر الموحدين ص 258 .

¹³¹ - Ardalan: op.cit, p98 .

¹³² - الكحلوي : عمائر الموحدين ص 191 .

¹³³ - Brown , op , cit , p 24 .

¹³⁴ - Fonshause (H.)Deilhi PAST and present New Delhi , London 1991 , p 65 .

¹³⁵ - Shafi'I(F) : West Islamic influences on architecture in Egypt before the Turkish period . 1955.p33.

¹³⁶ - Terrasse (H) : L'Grande Mosquee de Karawien,p19.

اليمنى منبـراً بعد أن رفـع قاعـدتها¹³⁷ أنظر اللوحة أرقام (52،53). وربما يكون هذا التصميم هو الذي أثر في وجود حجرتين متماثلتين علي جانبي كتلة المحراب ومن أمثلة ذلك ما نجده في مساجد ومدارس المغرب والأندلس انظر نموذج من هذا التصميم في الحجرتين اللتين علي جانبي محراب مسجد المدرسة البوعنانية بفاس¹³⁸ 757 هـ اللوحة رقم (54).

سادساً : الثنائية في الأعمدة الحاملة لطاقيـة المحراب :
ومن ملامح الثنائية في العمارة الإسلامية تلك الثنائية التي أوجدها المعماري المسلم في الأعمدة أو مجموعة الأعمدة الحاملة لطاقيـة المحراب حيث اعتاد المعماري في أن يماثل ويوازن بين الأعمدة الحاملة لأرجل طاقيـة المحراب في جميع عمارته الدينية إذ نجده في نماذج يكتفي برفع طاقيـة المحراب علي عمودين بواقع عمود في كل جانب ومن أمثلة ذلك محراب المدرسة الطبرسية الملحقة بجامع الأزهر 709 هـ / 1309 م وكذلك في محراب المدرسة الأقبغوية الملحقة هي الأخرى بالجامع الأزهر . أما في المغرب من أمثلتها محراب جامع القيروان ، وفي الأناضول نجده في محراب مسجد بروسة ، وفي بعض نماذج المحاريب يضاعف المعماري من عدد الأعمدة الحاملة لطاقيـة المحراب فيجعلها عمودين علي كل جانب ومن أمثلتها محراب جامع ابن طولون ومحراب جامع قرطبة ومحراب جامع آق سنقر ومحراب جامع مدرسة السلطان حسن بن قلاوون 757 هـ وفي بعض النماذج ضاعف المعماري من أعداد الأعمدة الحاملة لطاقيـة المحراب لتصل إلي ثلاثة في كل جانب ومن أمثلتها محراب المسجد الأقصى، ومحراب قبة السلطان قلاوون، وأخيراً محراب مسجد النور سي في تركيا انظر اللوحة رقم(55).

الثنائية في الروافع (الدعائم والأعمدة) :
ومن ملامح الثنائية في العناصر المعمارية تلك الثنائية التي تجمع بين عمودين علي قاعدة واحدة وتاج واحد ومن أمثلتها الدعامة المزدوجة في جامع بيجامبوري بالهند انظر اللوحة رقم (56). كذلك وجدت ثنائية بين عمودين لكل منهما تاج وقاعدة منفصلة ولكن متجاورين من أجل رفع أرجل العقود ومن أقدم أمثلتها ما نجده في جامع القيروان بتونس، وأيضاً في جامع الأزهر بالقاهرة.

الثنائية في أبراج المداخل والزوايا:
ومن ملامح الثنائية في العمارة الإسلامية وبخاصة في منطقة آسيا الوسطى والهند تلك الثنائية التي نجدها في الأبراج التي تكتنف زوايا المداخل أو النواصي في مساجد ومدارس إيران وسمرقند والهند. ومن أبرز أمثلتها في العمارت الدينية بالهند الثنائية في البرجين المدمجين في زاويتين المدخل وزاويتي بروز المحراب في جامع بيجامبوري بالهند انظر اللوحة رقم (57)¹³⁹ ومن أمثلتها أيضاً البرجين المدمجين في زاويتي كتلة المدخل في جامع كيلان بالهند شكل رقم (71)¹⁴⁰. وفي سمرقند نجدها في البرجين المتناظرين في مدرسة رجستان في سمرقند انظر اللوحة رقم (58)¹⁴¹ ومن أمثلتها أيضاً البرجان المتماثلان والمتناظران في مدرسة شير دار بسمرقند انظر اللوحة رقم (59). ومن أمثلتها البرجان المدمجان في بوابة مسجد يزد¹⁴² في إيران انظر اللوحة رقم (59) مكرر .
الثنائية في اتساع البلاطتين الجانبيتين:

تنفرد بعض بلاد المغرب والأندلس ببعض المساجد التي خططت من بلاطات تسير عقودها عمودية علي جدار المحراب، إلي جانب ما ميز به المعماري البلاطتين الواقعتين في الضلعين

137 - سعود الشويش : مساجد نجد الأثرية رسالة ماجستير غير منشورة - قسم الآثار والمتاحف - كلية

الآداب - جامعة الملك سعود 1995 م - ص 68 .

138 - الكحلوي : المدارس المغربية بحث منشور في مجلة العصور عدد يناير 1991 م - ص 123 .

139 - Brawn . op . cit , p 128 .

140 - Ibid. p 111.

141 - Sheila op . cit . p 45 .

142 - Ibid. p 14 .

الشرقي والغربي بأن جعلهما أكثر اتساعاً علي غرار البلاطة الوسطى، والملامح الفنية في تلك الثنائية جاءت من خلال تماثل البلاطتين وفقاً للاتزان الذي توفره البلاطة الوسطى، ومن أمثلتها البلاطتان الواقعتان في الجانبين الشرقي والغربي بجامع تينملل 540 هـ انظر الشكل رقم (76). ومن أمثلتها أيضاً البلاطتان الواقعتان في الجانبين الشرقي والغربي في جامع بأشبيلية¹⁴³ 591 هـ انظر الشكل رقم (77) .

الثنائية في العنائر الخيرية :

لعبت العنائر الخيرية وبخاصة المائة منها دوراً أساسياً من بين العنائر الإسلامية لما لها من أهمية مرتبطة بشكل مباشر بالطهارة وسقاية الماء ... إلخ .

ولهذا اهتم المعماري المسلم اهتماماً خاصاً بها وأفرد له كل العناصر المعمارية والفنية التي تبرزها ولهذا طبق المعماري فكرة الثنائية في عمارتها. ومن أهم أمثلتها، السقايتان المتماثلتان والمتقابلتان في جامع القرويين بمدينة فاس وإن كان هذا التصميم يعد اقتباساً من سقايات قصر الحمراء¹⁴⁴، إلا أن وجودها في صحن جامع القرويين يمثل تطوراً جديداً في عمارة السقايات المغربية¹⁴⁵ انظر اللوحة رقم(60) والشكل رقم (78). وقد تكرر وجود سقايتان في منشأة واحدة في مسجد الأندلسيين بفاس، ولكن بصورة تختلف عن مثيلاتها في جامع القرويين حيث قام المعمار في العصر السعدي ببناء سقايتين علي جانبي المدخل الكبير انظر اللوحة رقم(61) والشكل (79) وكلا السقايتان قد أعدت لسقاية الماء والوضوء ولم تقتصر الثنائية علي السقايات المغربية فقط بل عرفت الأسبلية المشرقية ثنائية مماثلة لها حيث وجدت أبنية تضم سبيلين في منشأة واحدة ومن أبرز أمثلتها في العصر المملوكي الجركسي السبيلان الواقعان علي جانبي واجهة خانقاة الناصر فرج بن برقوق بصحراء المماليك 811 هـ / 1411م وقد قام المعماري المملوكي بمراعاة التماثل والتوازن بين عمارة السبيلين انظر اللوحة رقم(36) الشكل رقم (13). واستمر هذا التقليد في تركيا حيث بني سبيل السلطان أحمد باسطنبول من سبيلين علي جانبي كل منهما حوضان وقد جاء توزيع الأحواض وفقاً لأسلوب فني متوازن من محور شبابيك السبيل¹⁴⁶ انظر اللوحة رقم (62) .

¹⁴³ - الكحلوي : عنائر الموحدين ص 113 ، 148.

¹⁴⁴ - Fidalgo (M) Real Alcazar of Ceville Madrid , 1995 , p 33.

¹⁴⁵ - الكحلوي : السقايات المغربية بمدينة فاس ومراكش -مقالة منشورة بمجلة كلية الآداب - جامعة جنوب الوادي العدد الرابع 1995م ص 339 ، 340.

¹⁴⁶ - Blair : op . cit . 230 .

شكل رقم (١)
قبة الصخرة
وتتضح الثنائية في تكرار
التخطيط وتماتله من منتصف
قطاع القبة
عن Andro

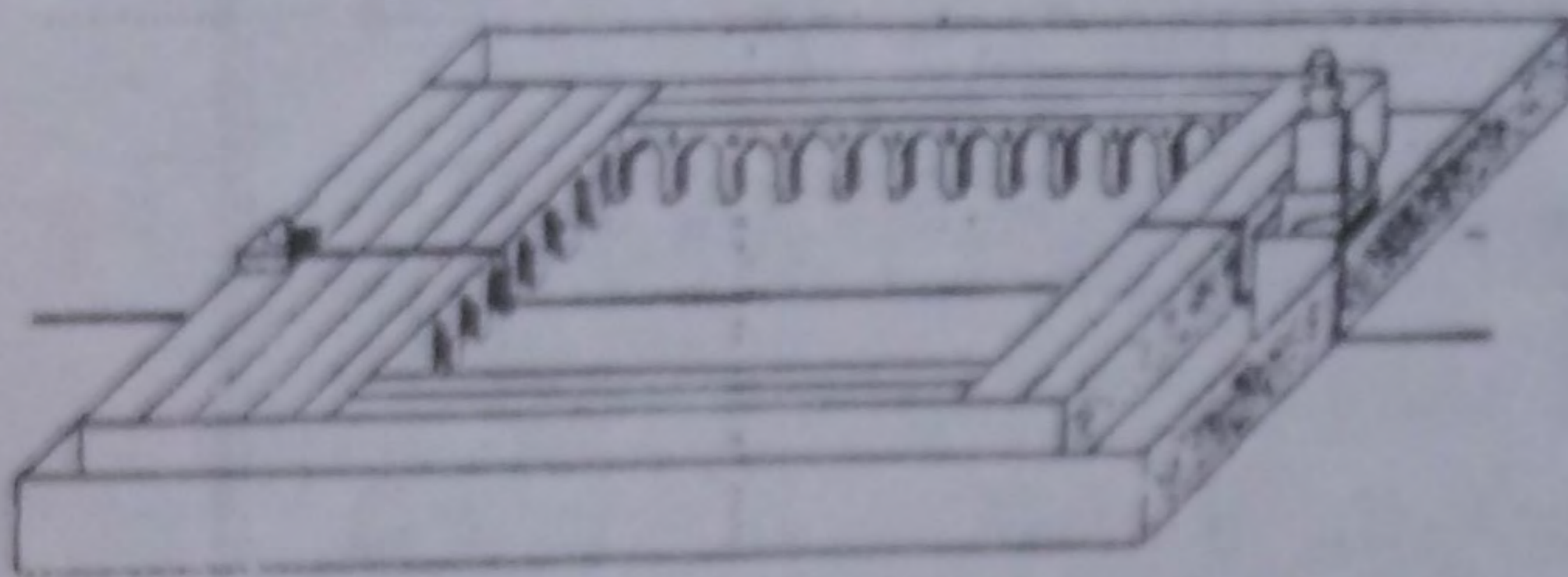
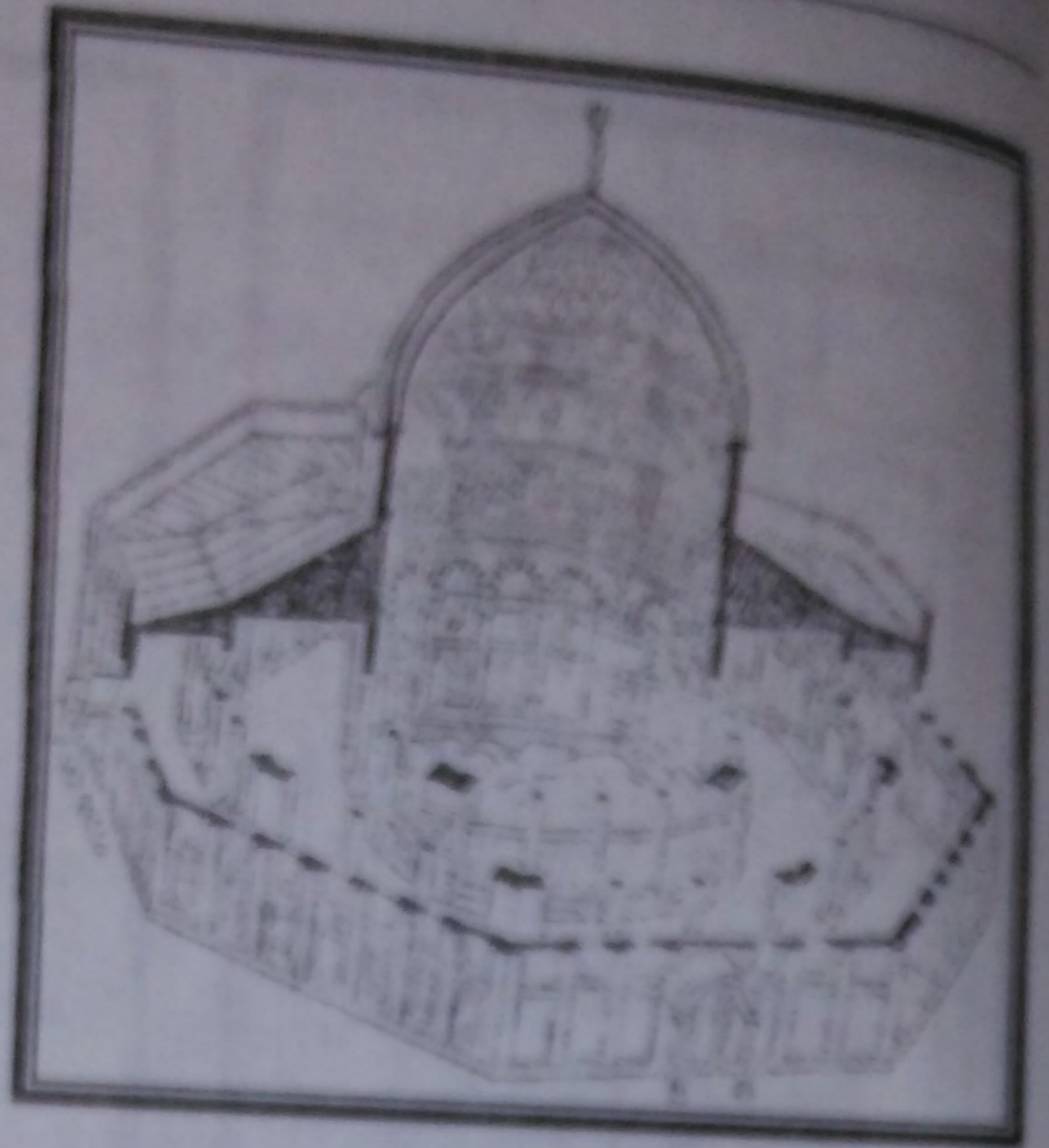

شكل رقم (٢)
جامع أحمد بن طولون
وتتضح الثنائية في تكرار التخطيط وتماتله
على جانبي الخط الوهمي

عن الباحث

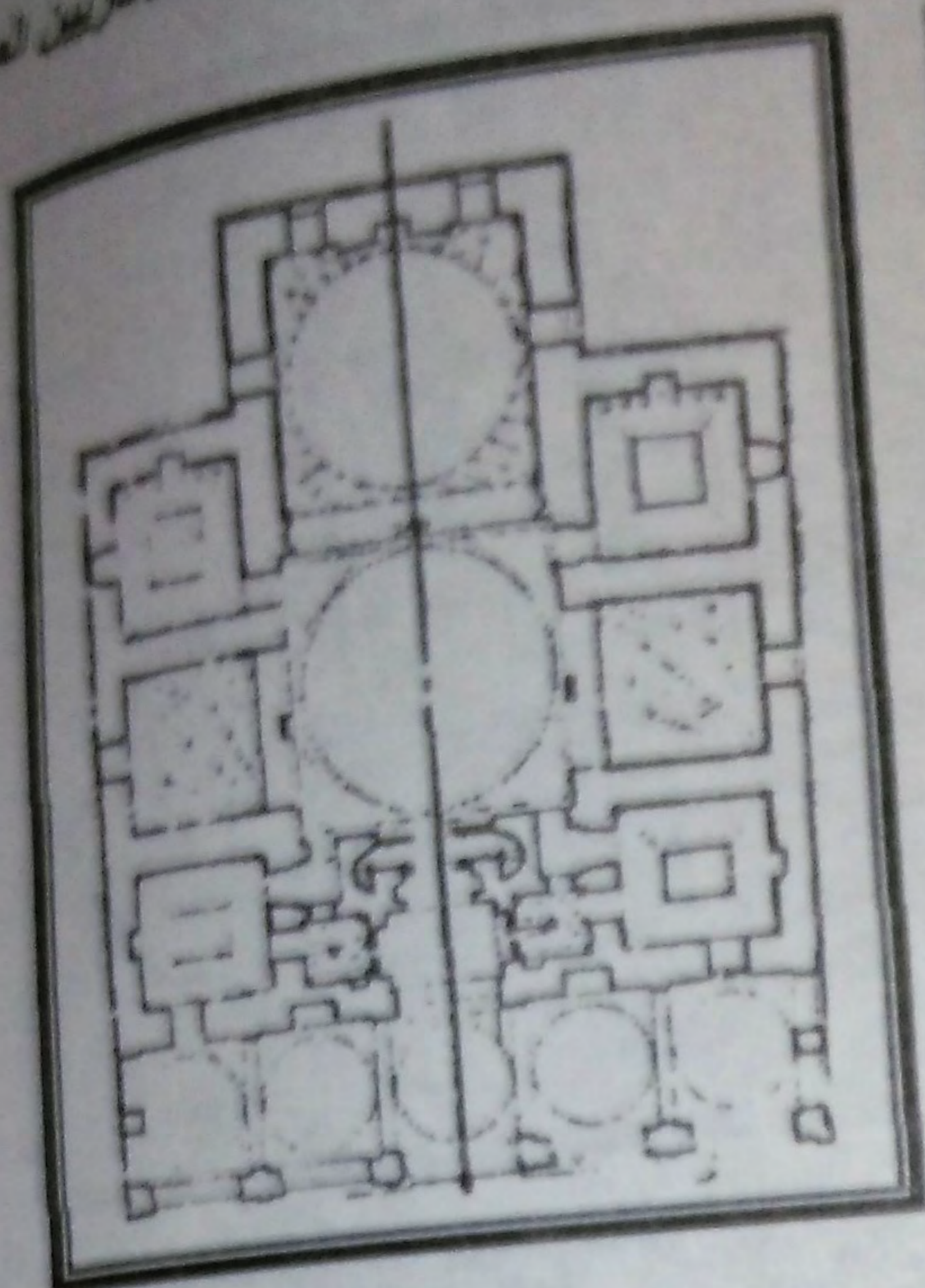

شكل رقم (٤)
جامع السلطان أورخان في أزنيق

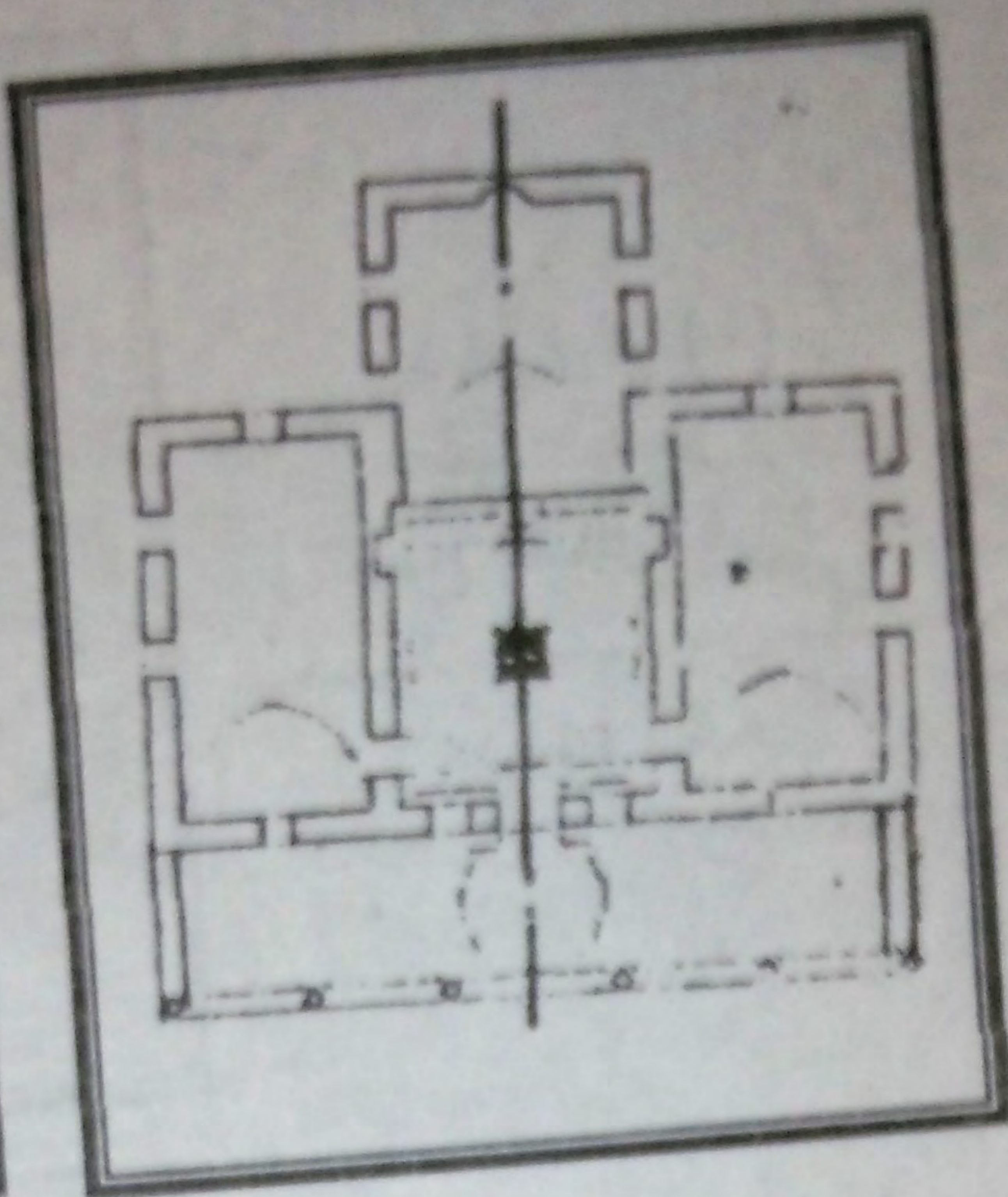

شكل رقم (٣)
جامع يلدريم في مدينة بورصة

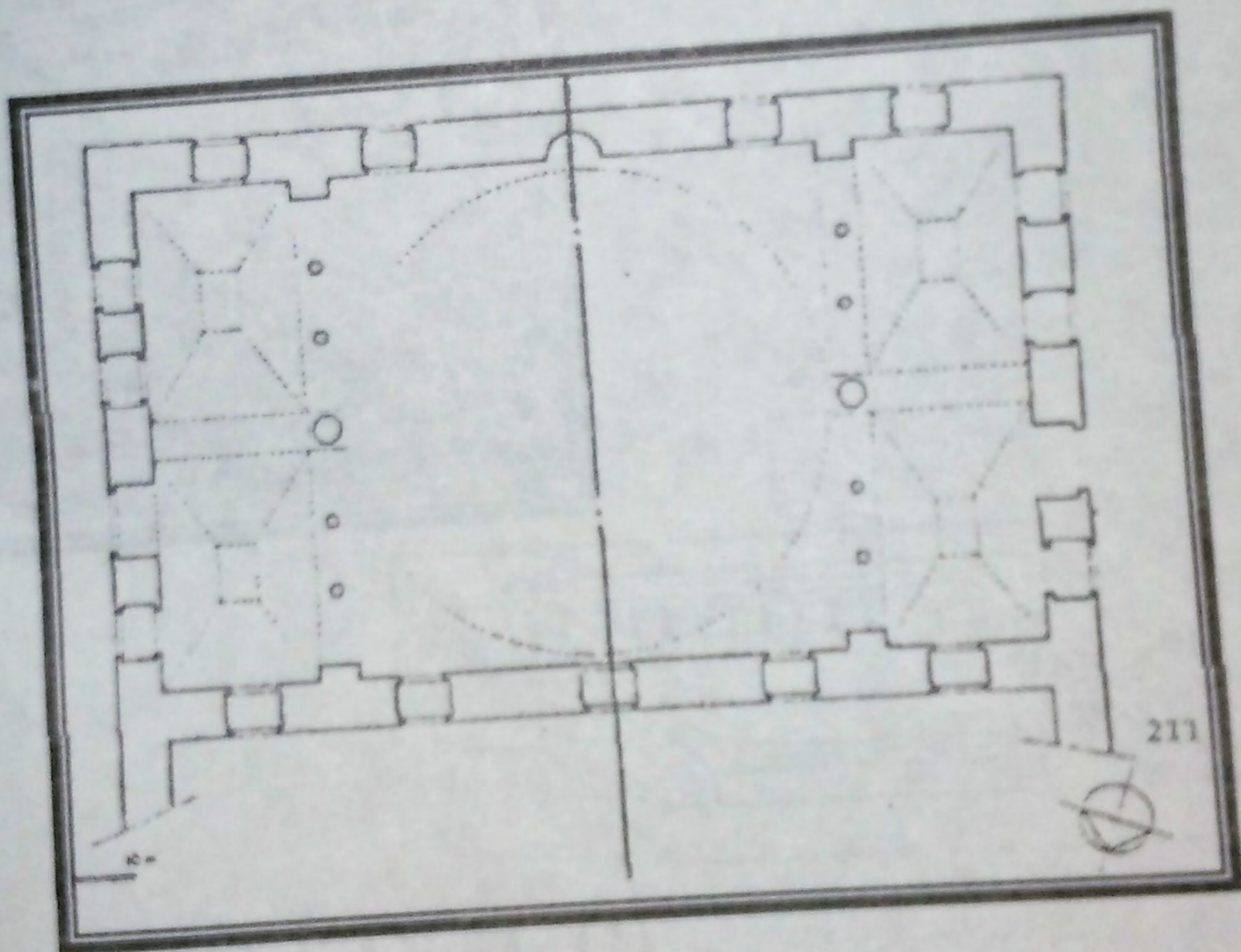

شكل رقم (٥)
جامع اجليار في قونية
عن أصلان آبا

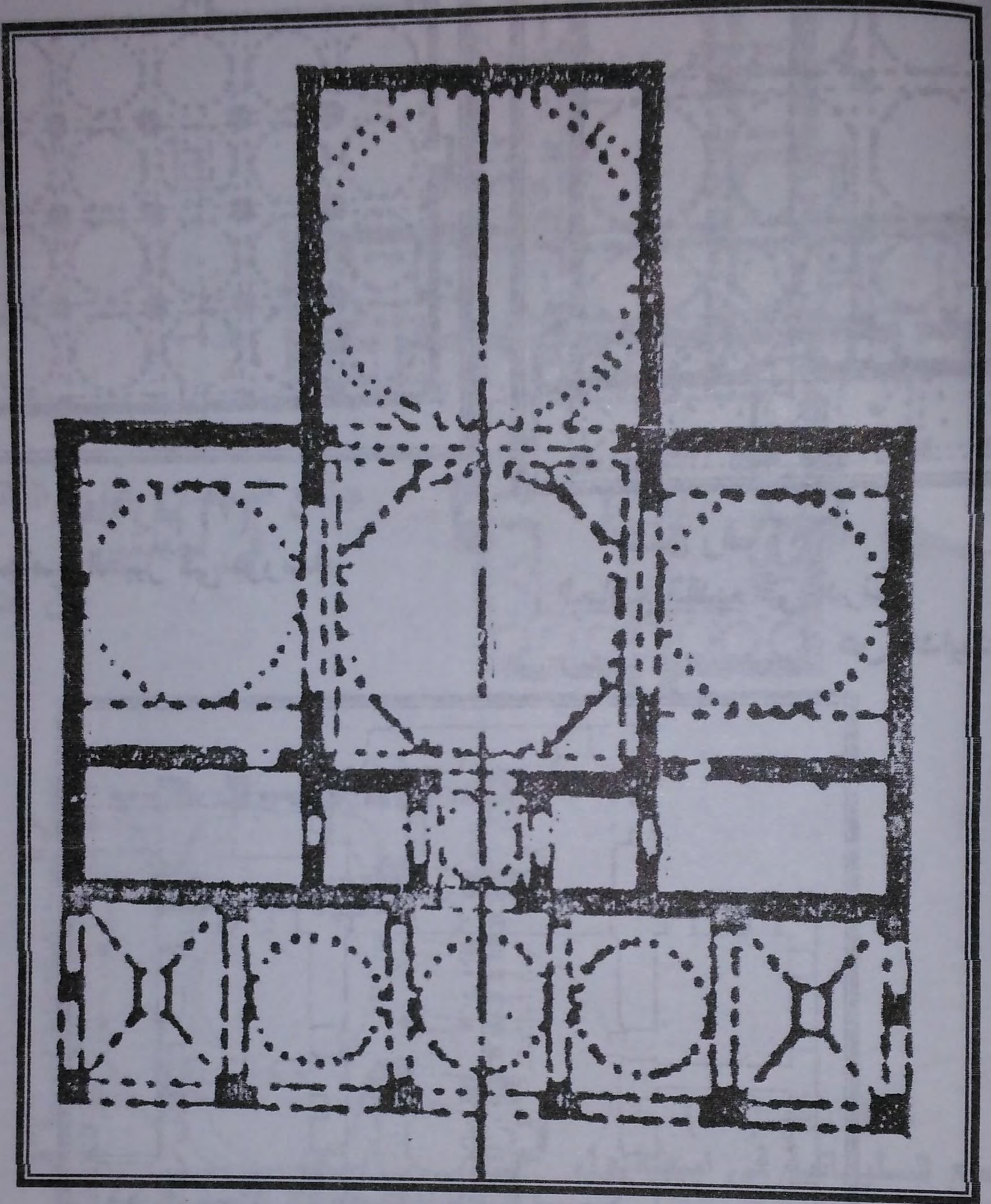

شكل رقم (٦)
جامع أورهان في بورصة

عن هدايت

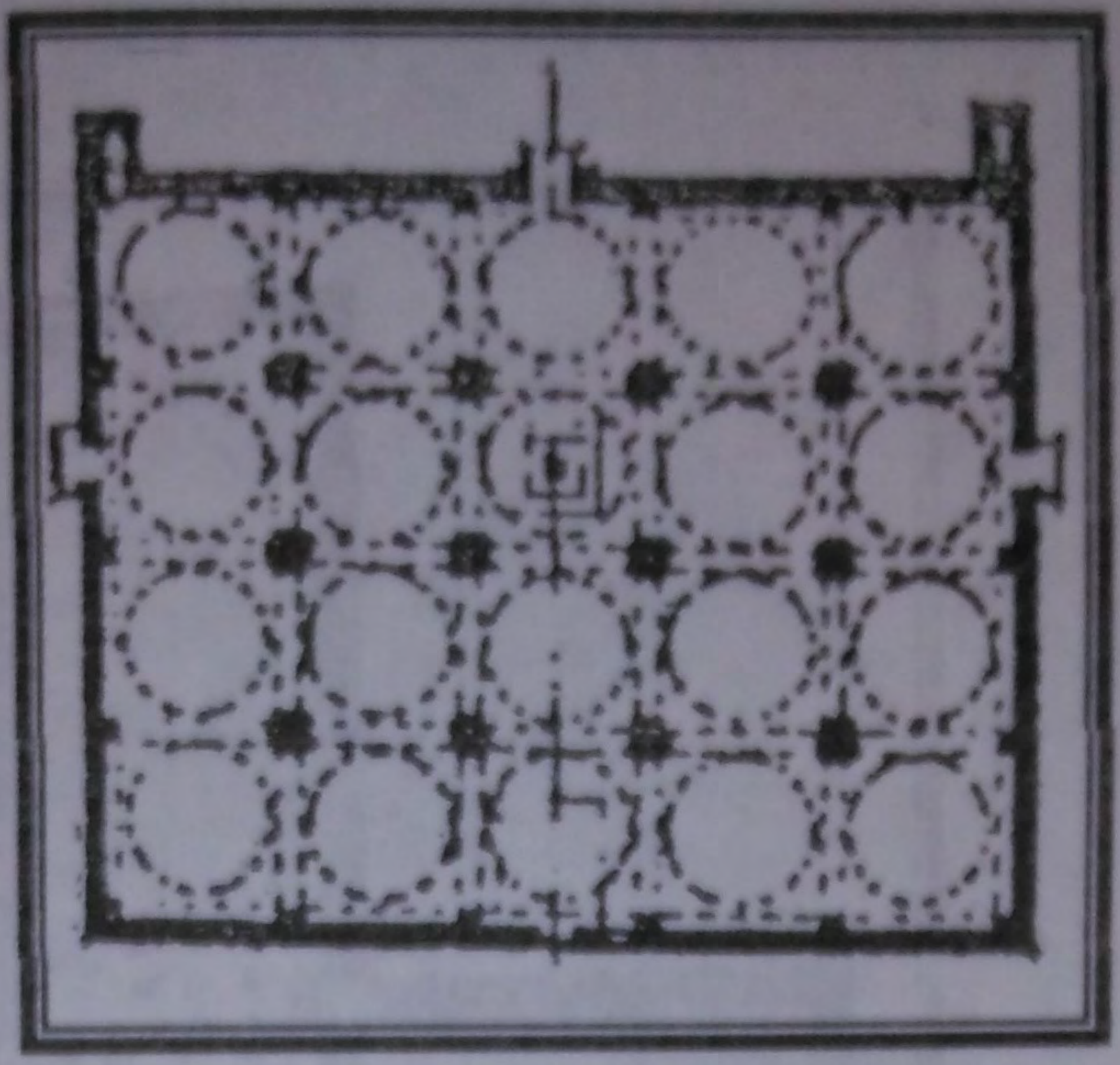
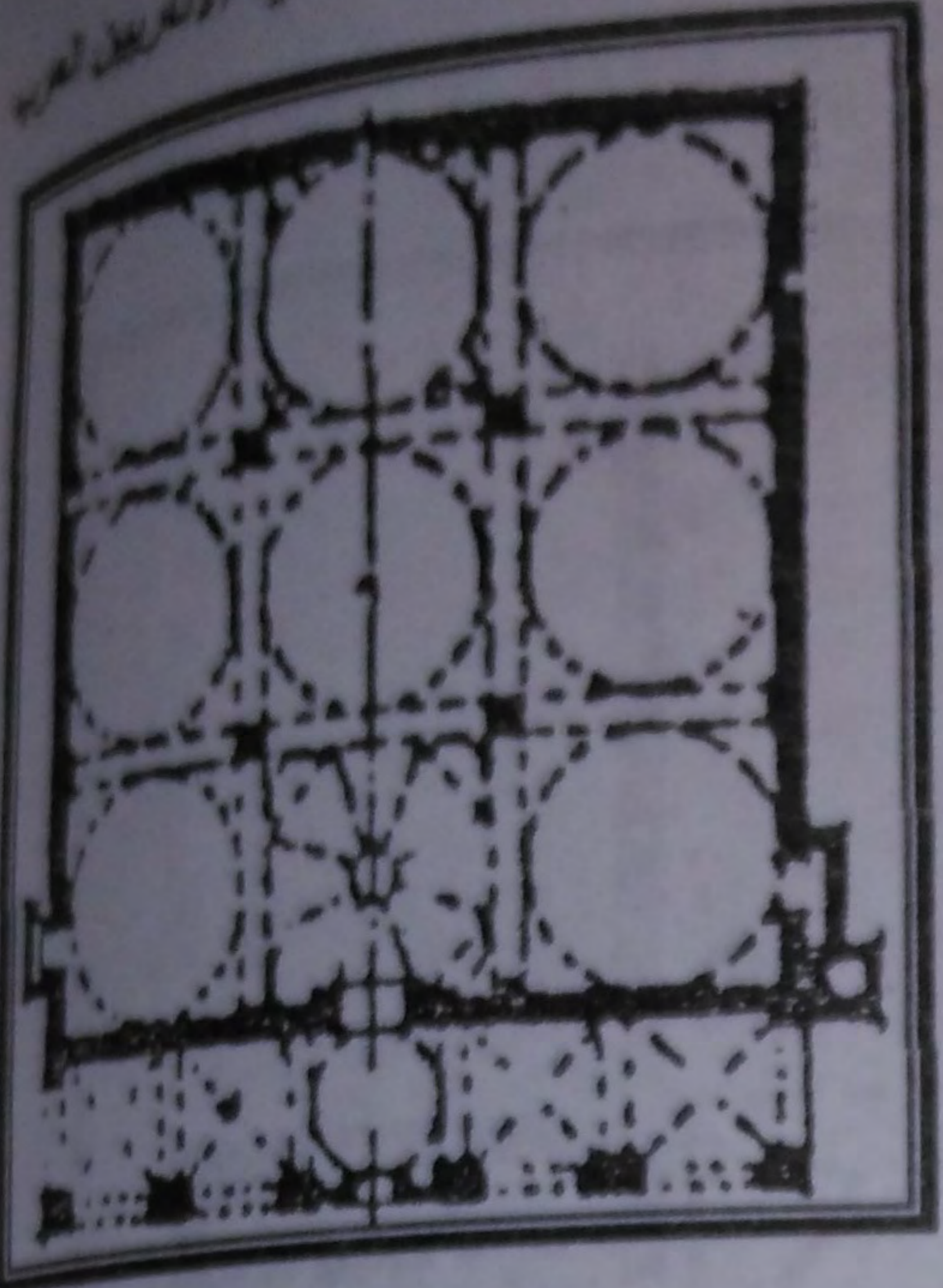

شكل رقم (٧)
الجامع الكبير في بورصة

شكل رقم (٨)
الجامع القديم في أدرنة

عن هدايت

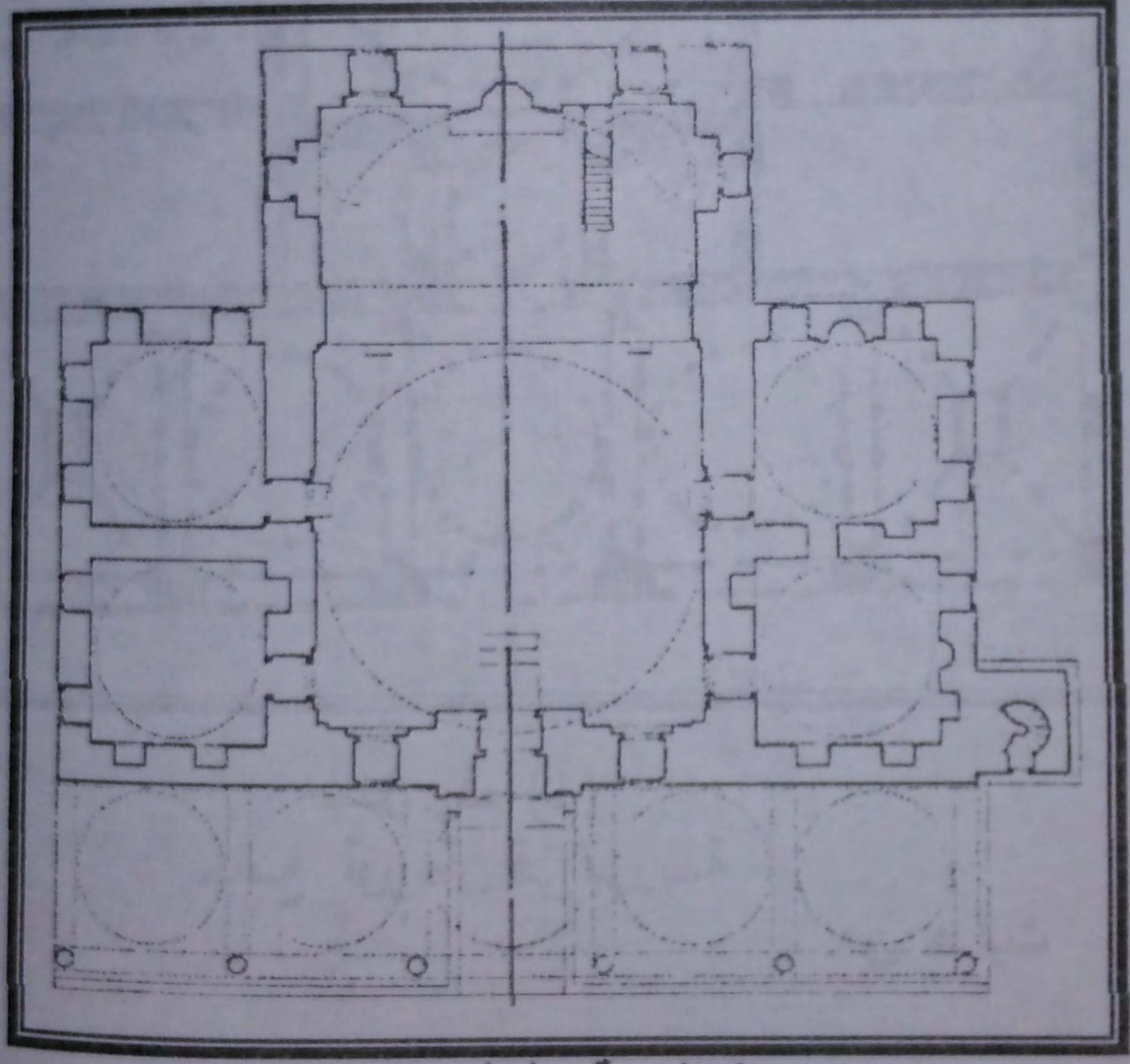

شكل رقم (٩)
جامع روم محمد في مدينة اسطانبول
عن أصلان آبا

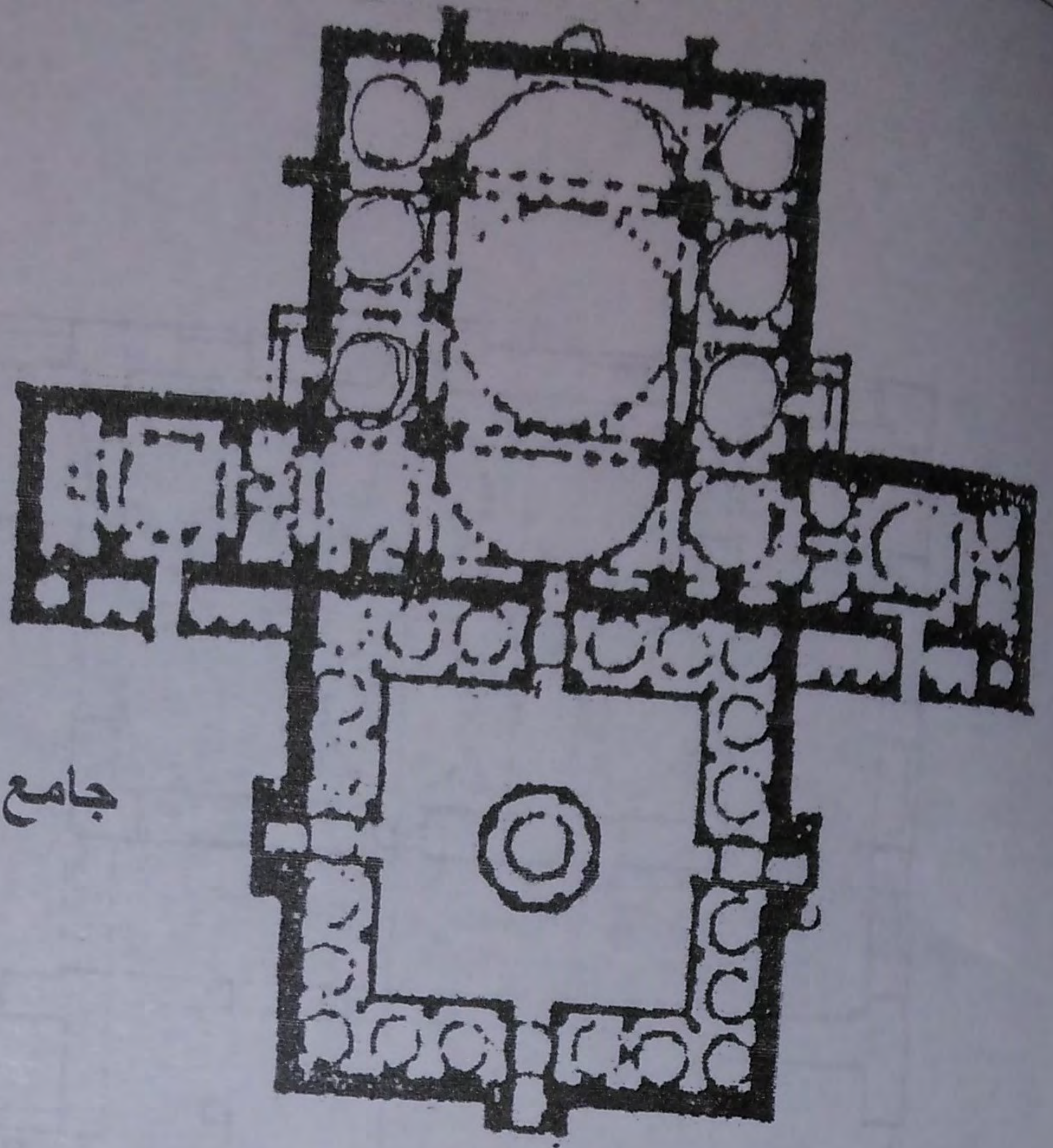

شكل رقم (١٠)
جامع السلطان بايزيد الثانى
فى اسطنبول
عن هدايت

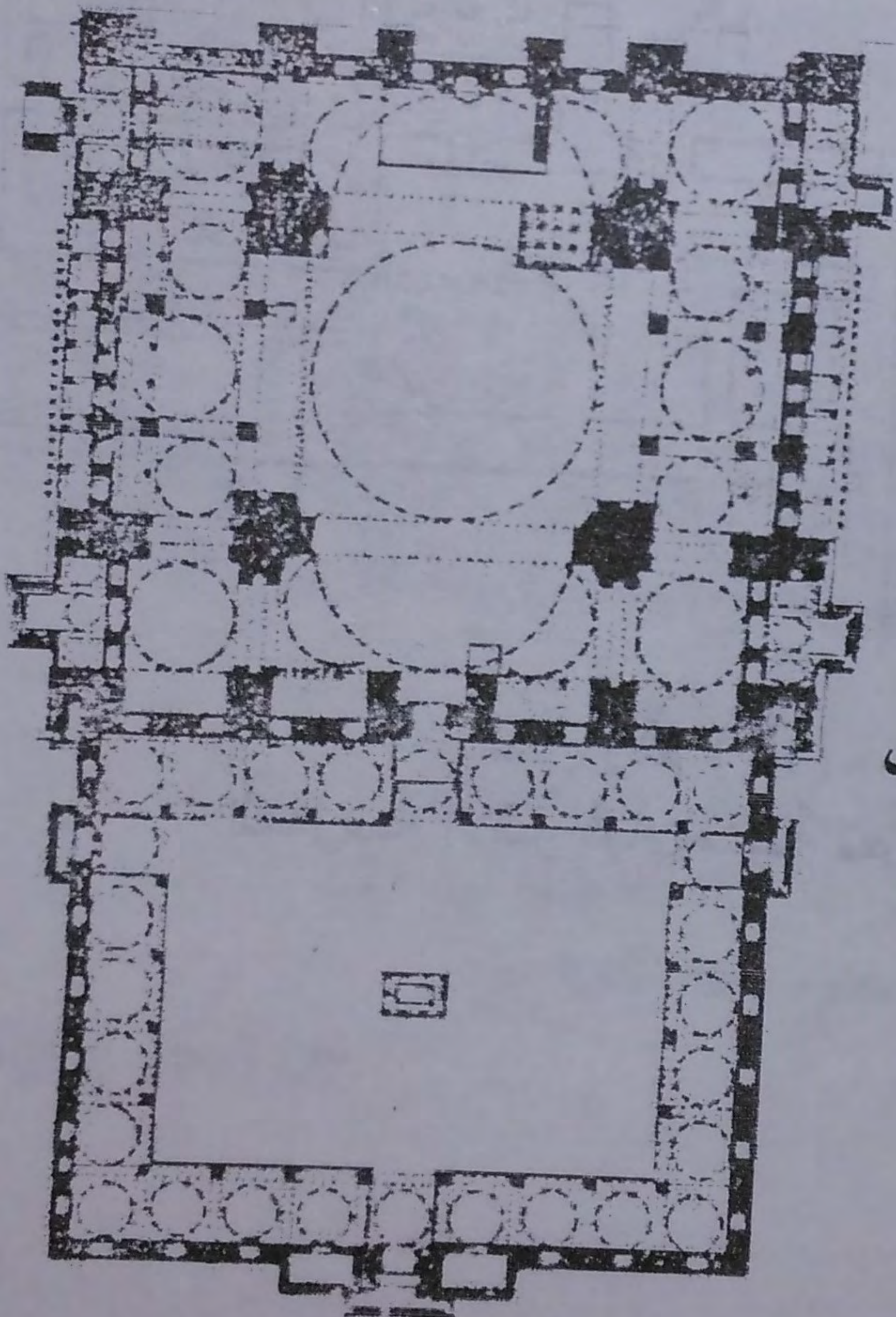

شكل رقم (١١)
جامع السليمانية فى اسطنبول
عن هدايت

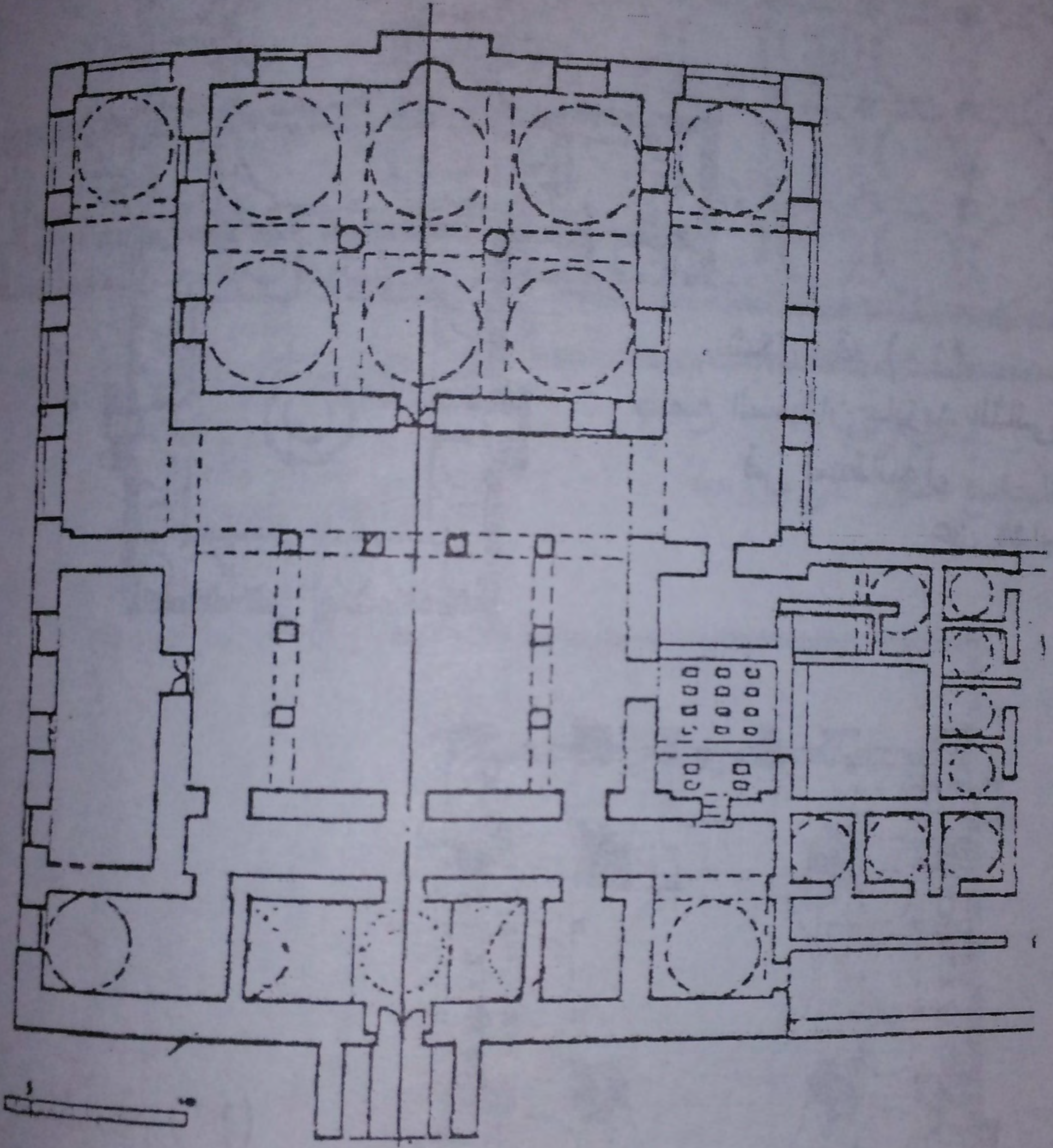

شكل رقم (١٢)

المدرسة الأشرفية بمدينة تدمر باليمن

عن عبد الله الراشد

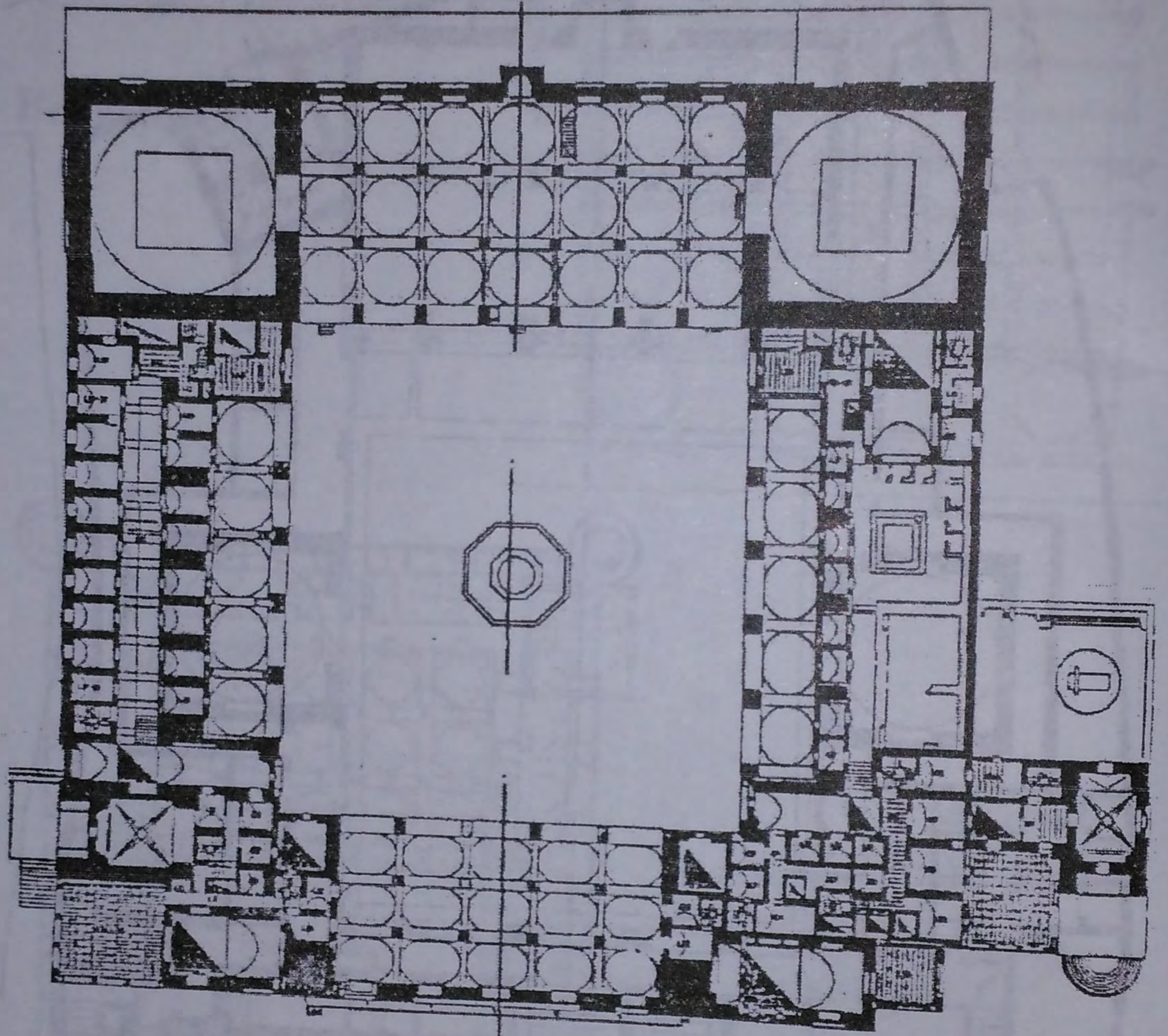

شكل رقم (١٣)

خانقاة الناصر فرج بن برقوق، بصحراء المماليك - بالقاهرة
وتتضح الثنائية في تكرار التخطيط وتماتله
من على جانبي الخط الوهمي

عن لمعي والباحث

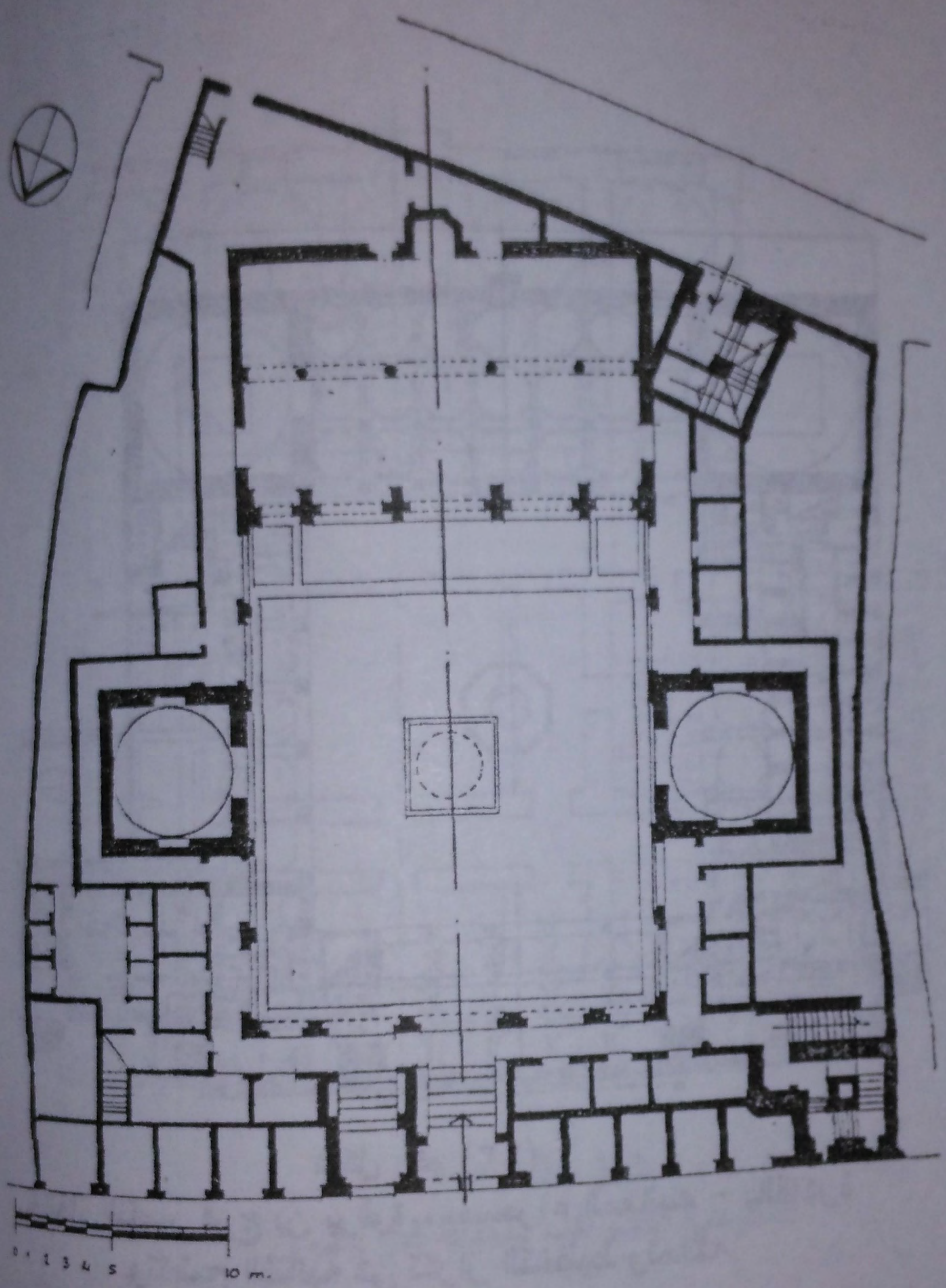

شكل رقم (١٤)
مسقط أفقى للمدرسة البوعنانية بفاس
عن Terrasse

شكل رقم (١٥)
مسقط أفقى لمسجد كيركا فى
الهند

عن Brawan

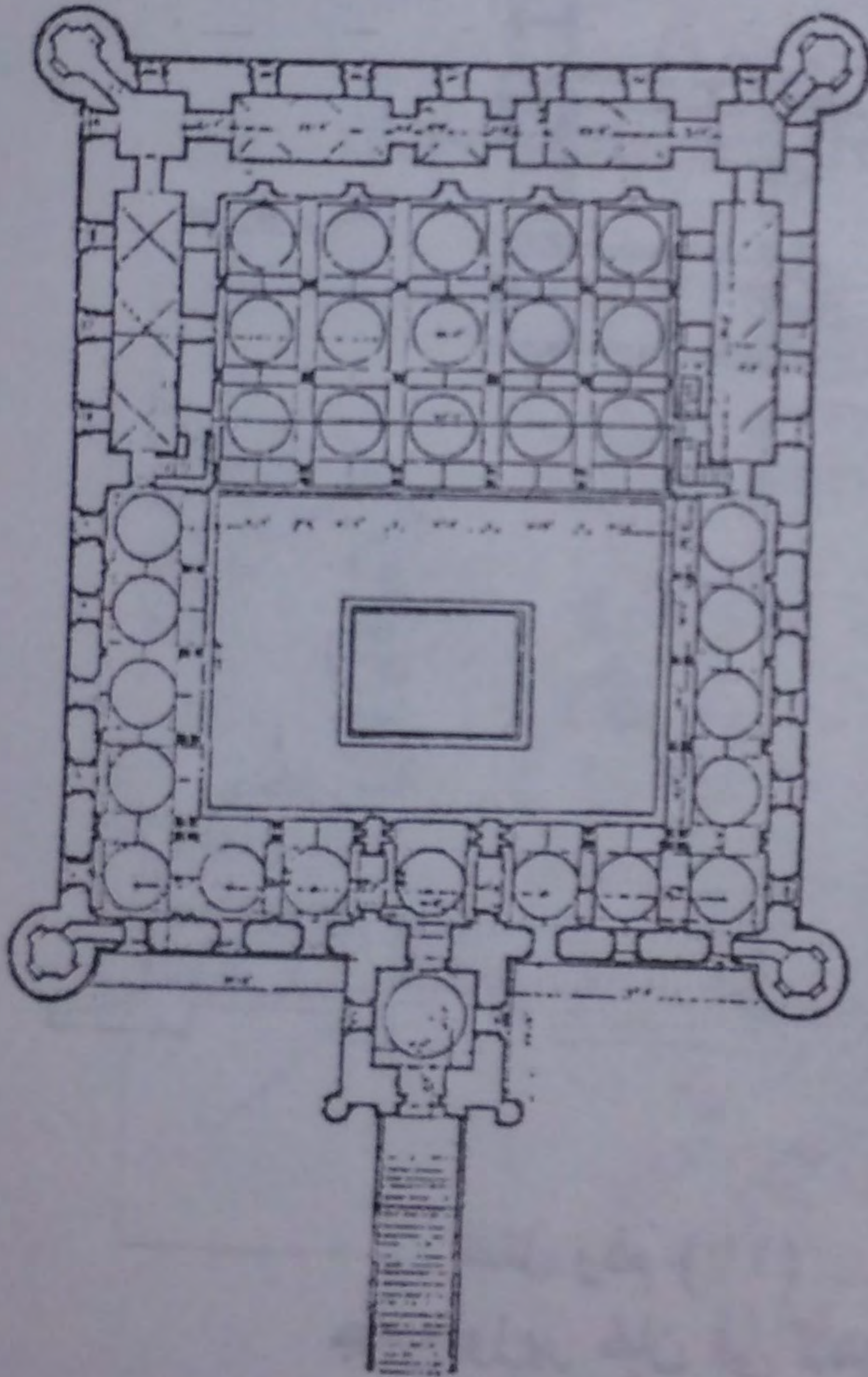
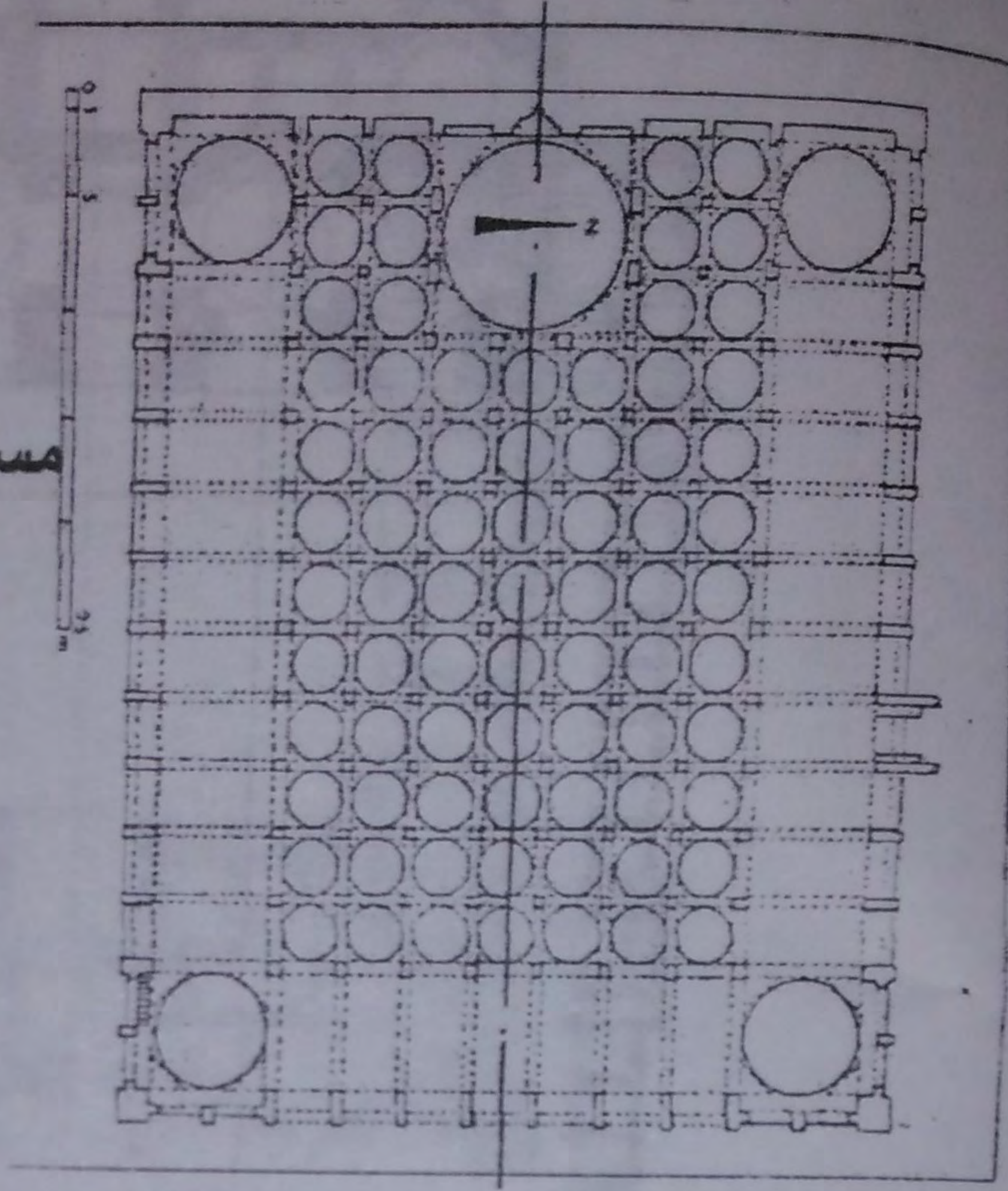

شكل رقم (١٦)
مسقط أفقى لمسجد
كلان فى دلهى
عن الحلبيّة

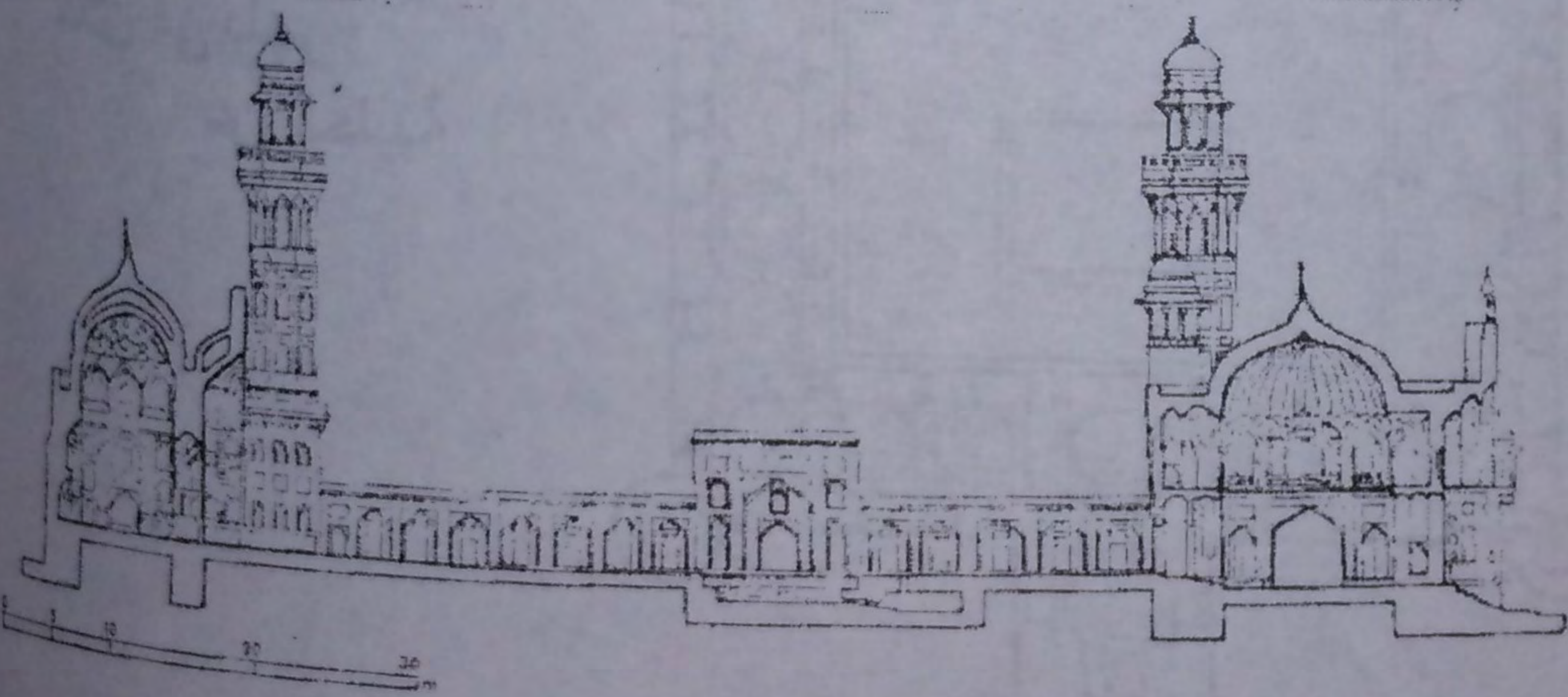
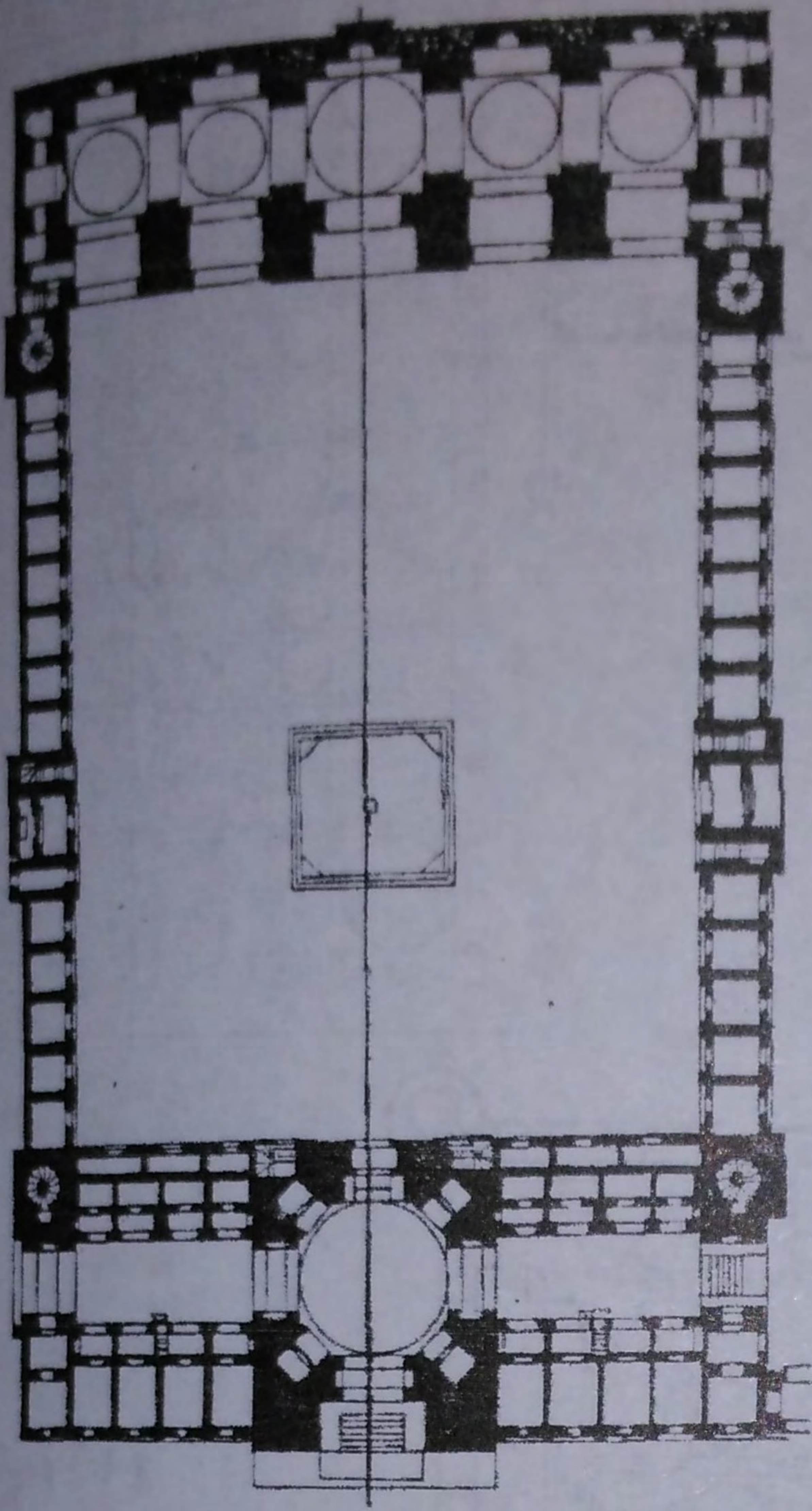

شكل رقم (١٧)
جامع وزير خان في لاهور
عن Brawan

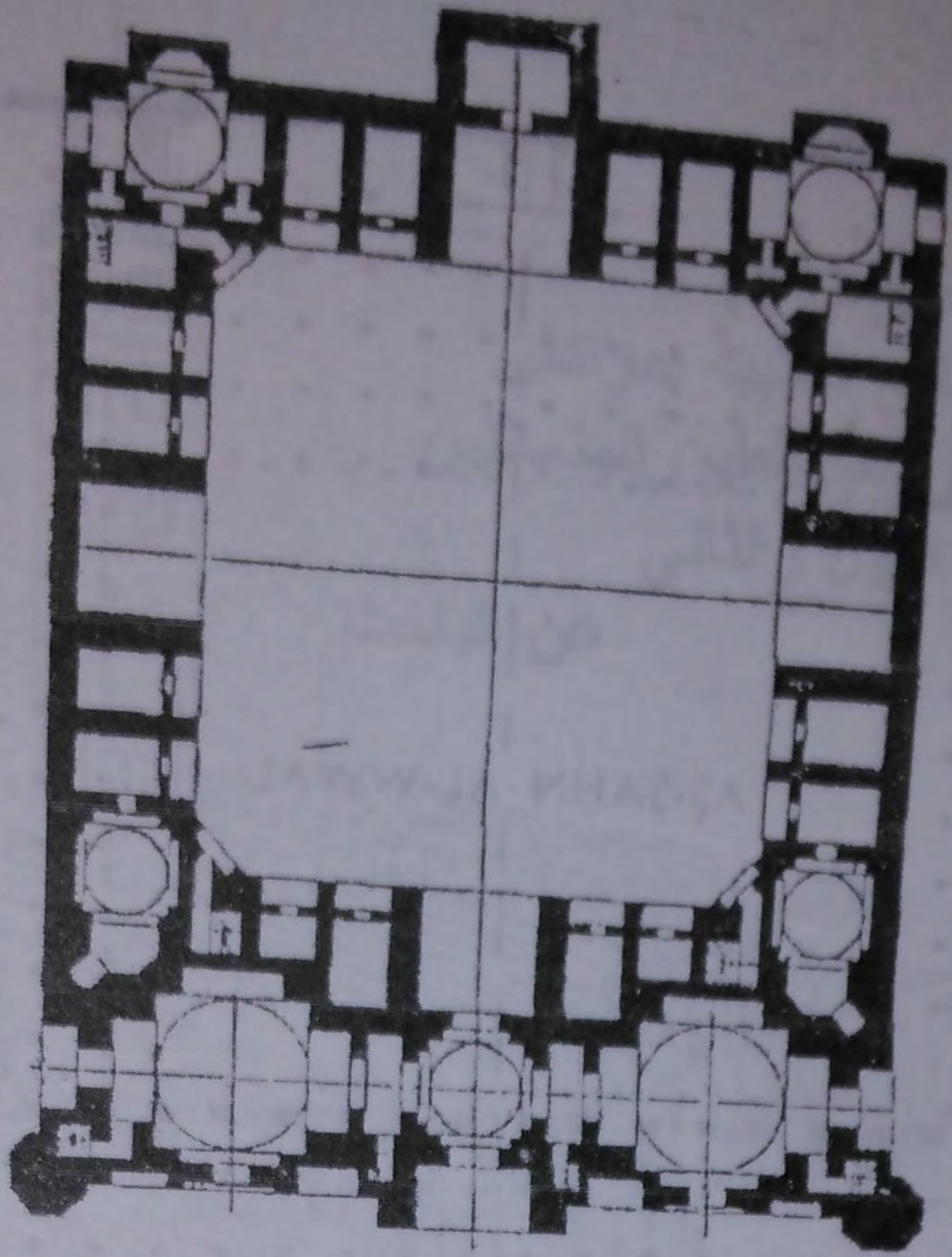

شكل رقم (١٨)
المدرسة الغياسية في مدينة خراجرد بايران
عن بوب

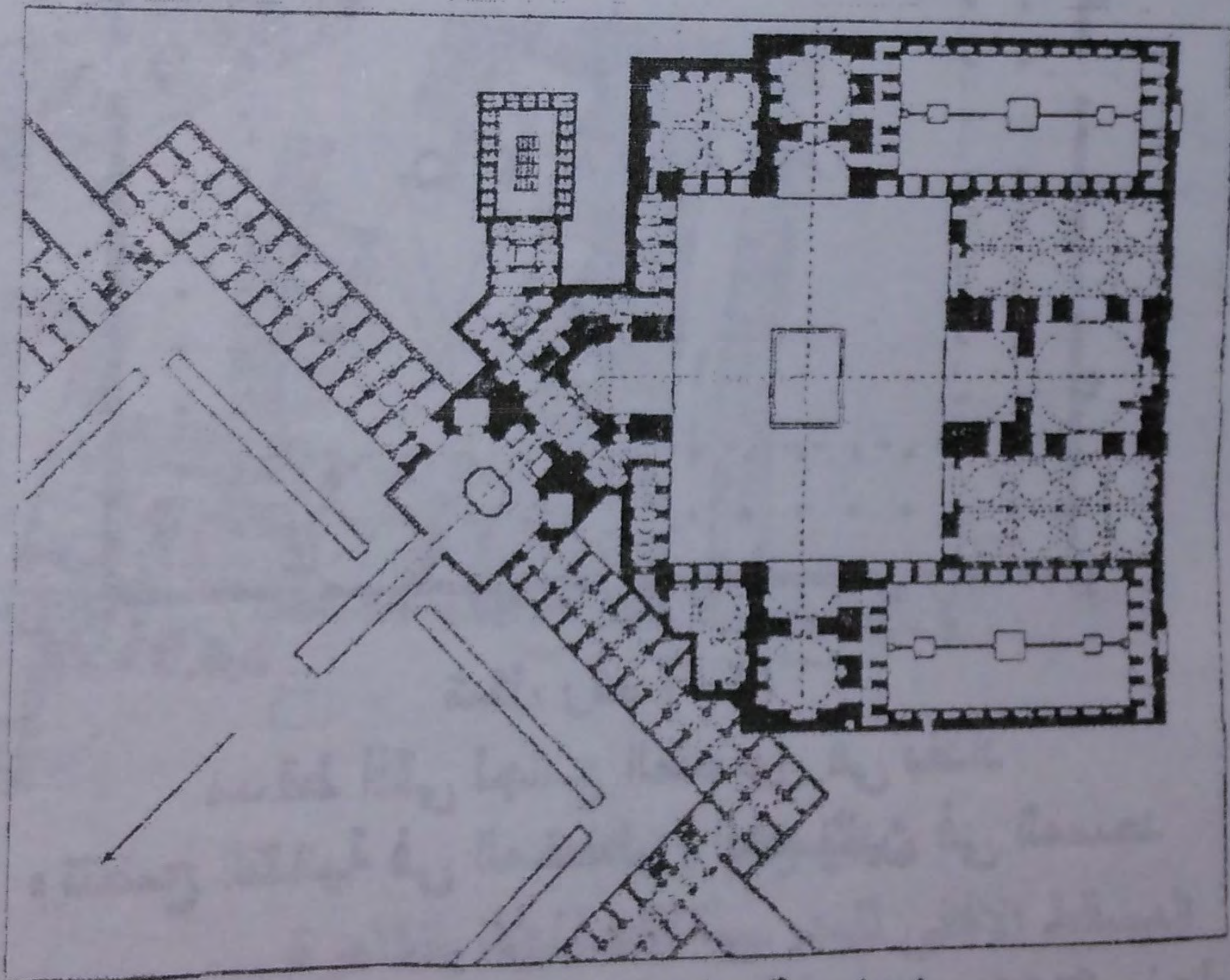

شكل رقم (١٩)
مسقط أفقى لمسجد الشاة الشاة بمدينة أصفهان

عن بوب

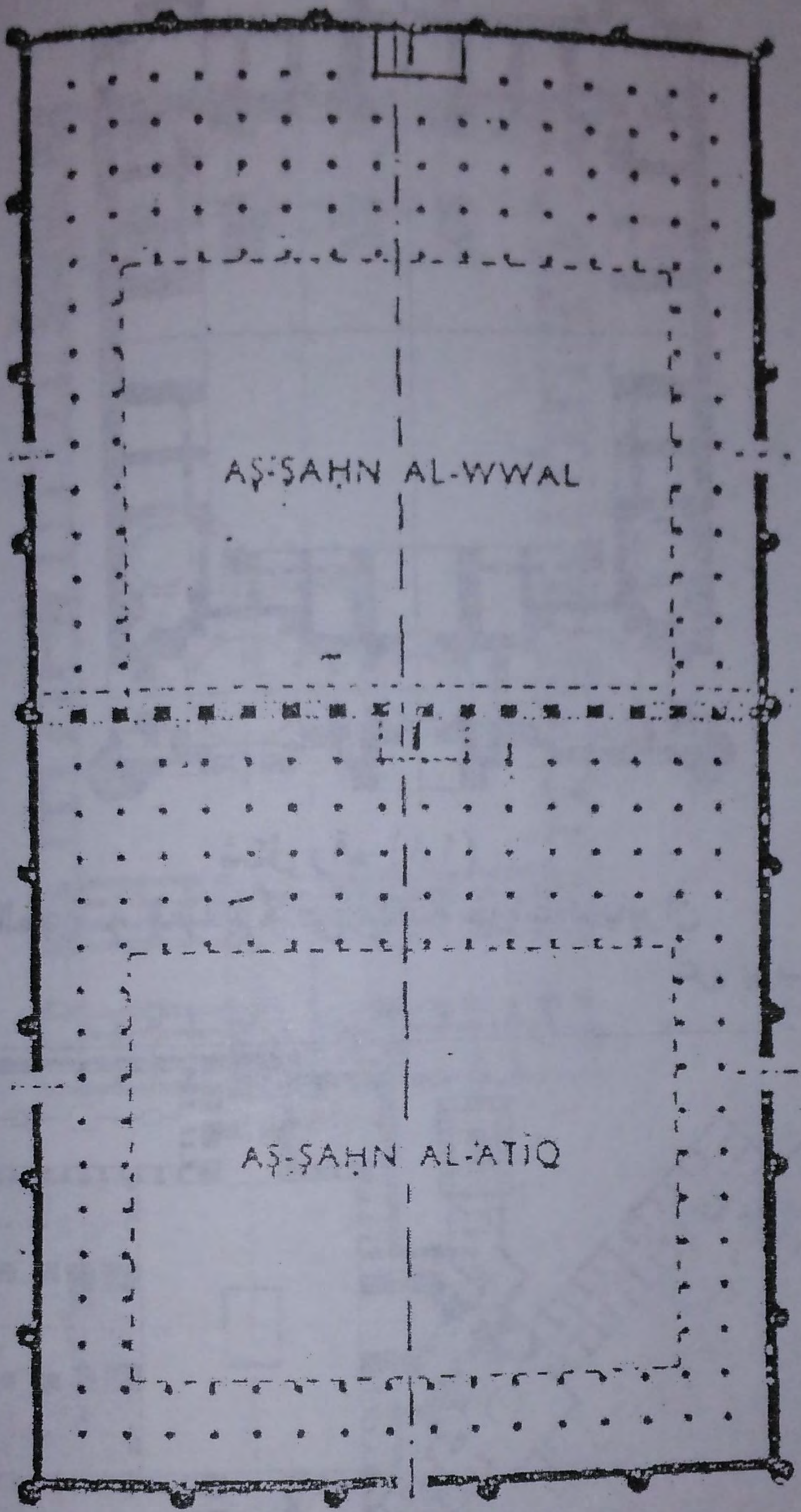

شكل رقم (٢٠)

مسقط أفقى لجامع المنصور فى بغداد
وتتضح الثنائية فى المخططين المتماثلين فى المسجد
الأول والثانى

عن كرىزول



شكل رقم (٢١)
مسقط أفقى لجامع الكتبية بمراكش
وتتضح الثنائية فى المخططين المتماثلين
للمسجد الأول والثانى
عن الباحث

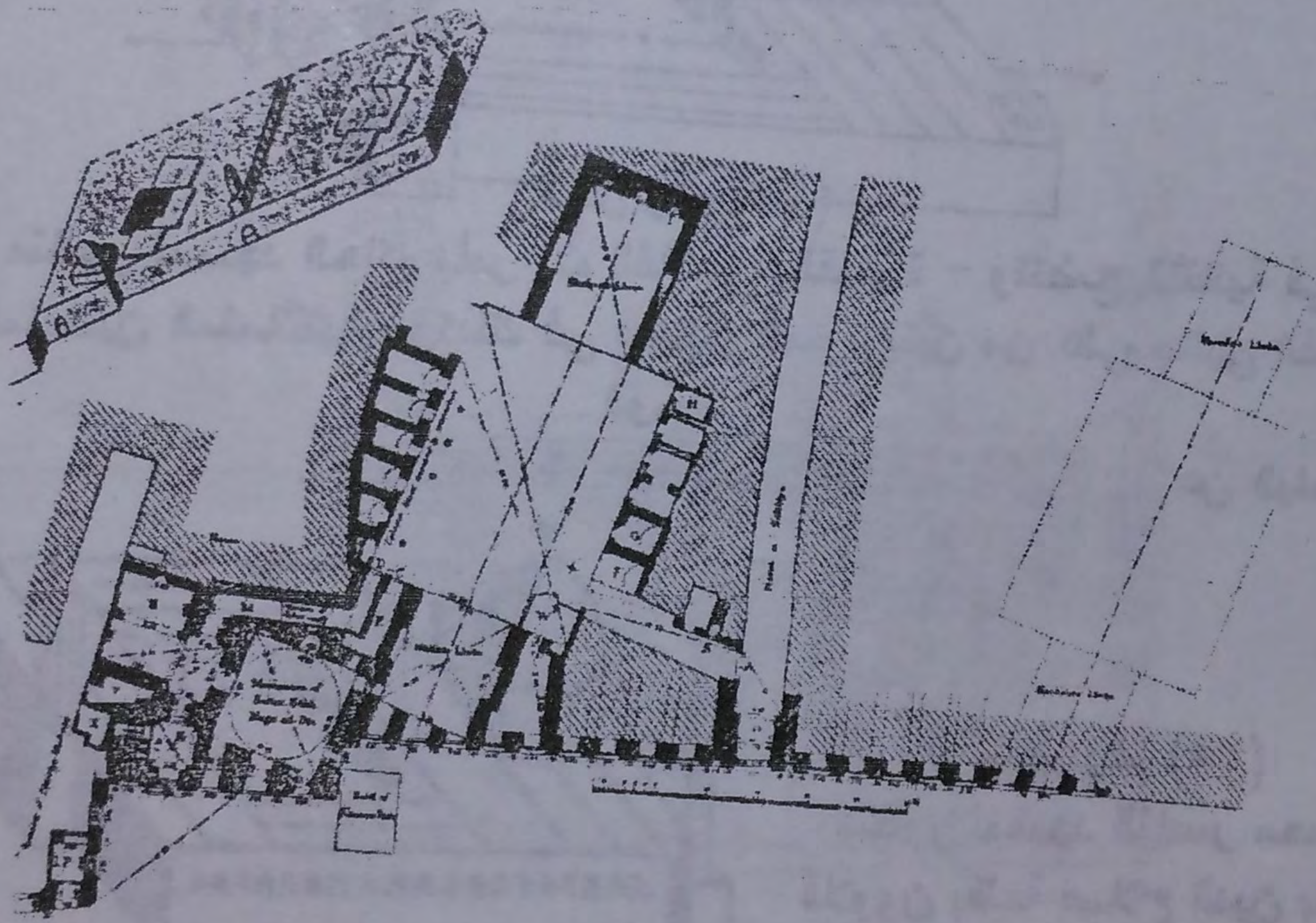

شكل رقم (٢٢)
المسقط الافقى للمدرسة الصالحية بالقاهرة
وتتضح الثنائية فى توأمة التخطيط
عن فكرى

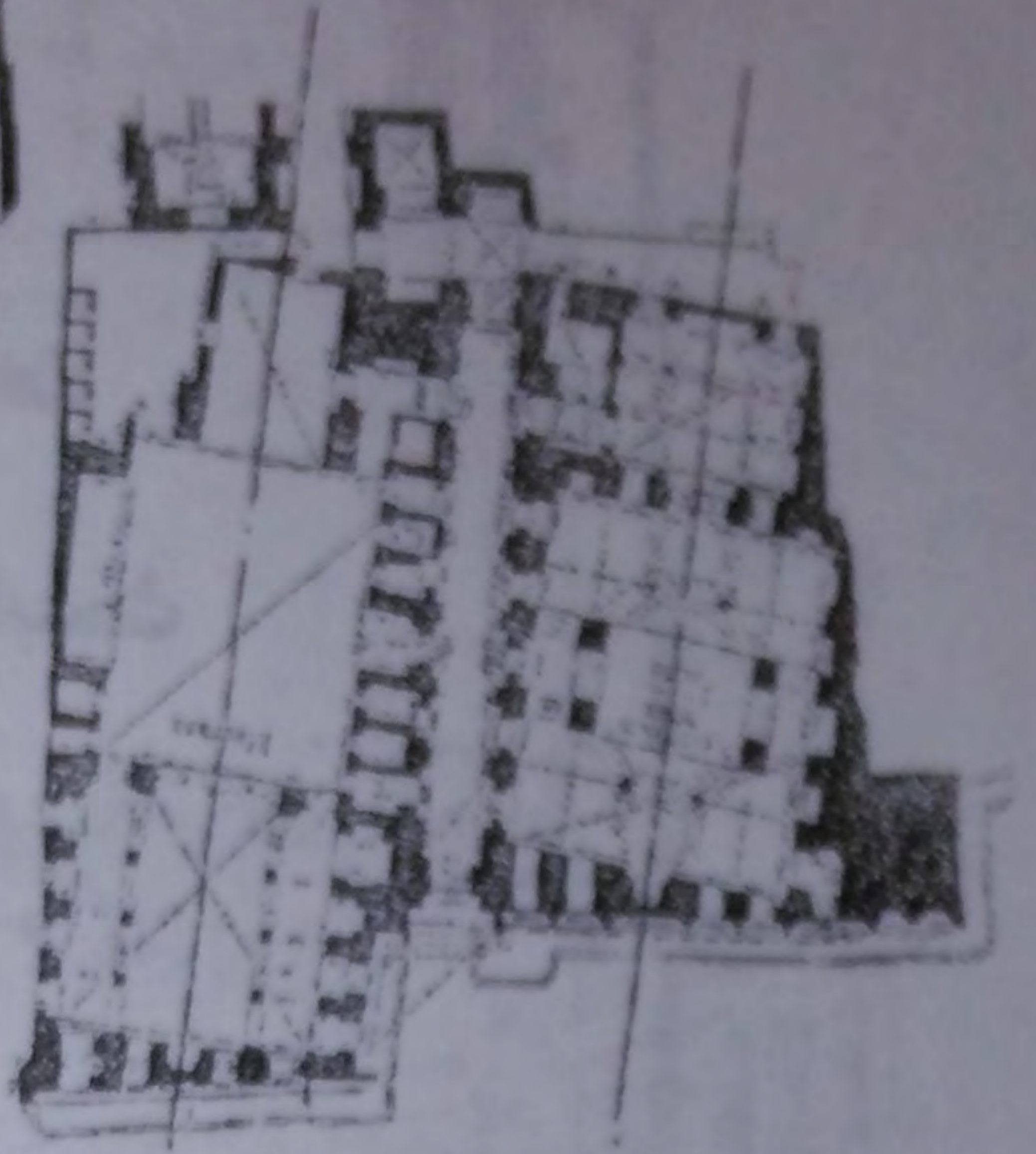

شكل رقم (٢٣)
المسقط الأفقي لمجموعة السلطان
قلاوون بالقاهرة
وتتضح الثنائية في المخططين
عن لمعى والباحث

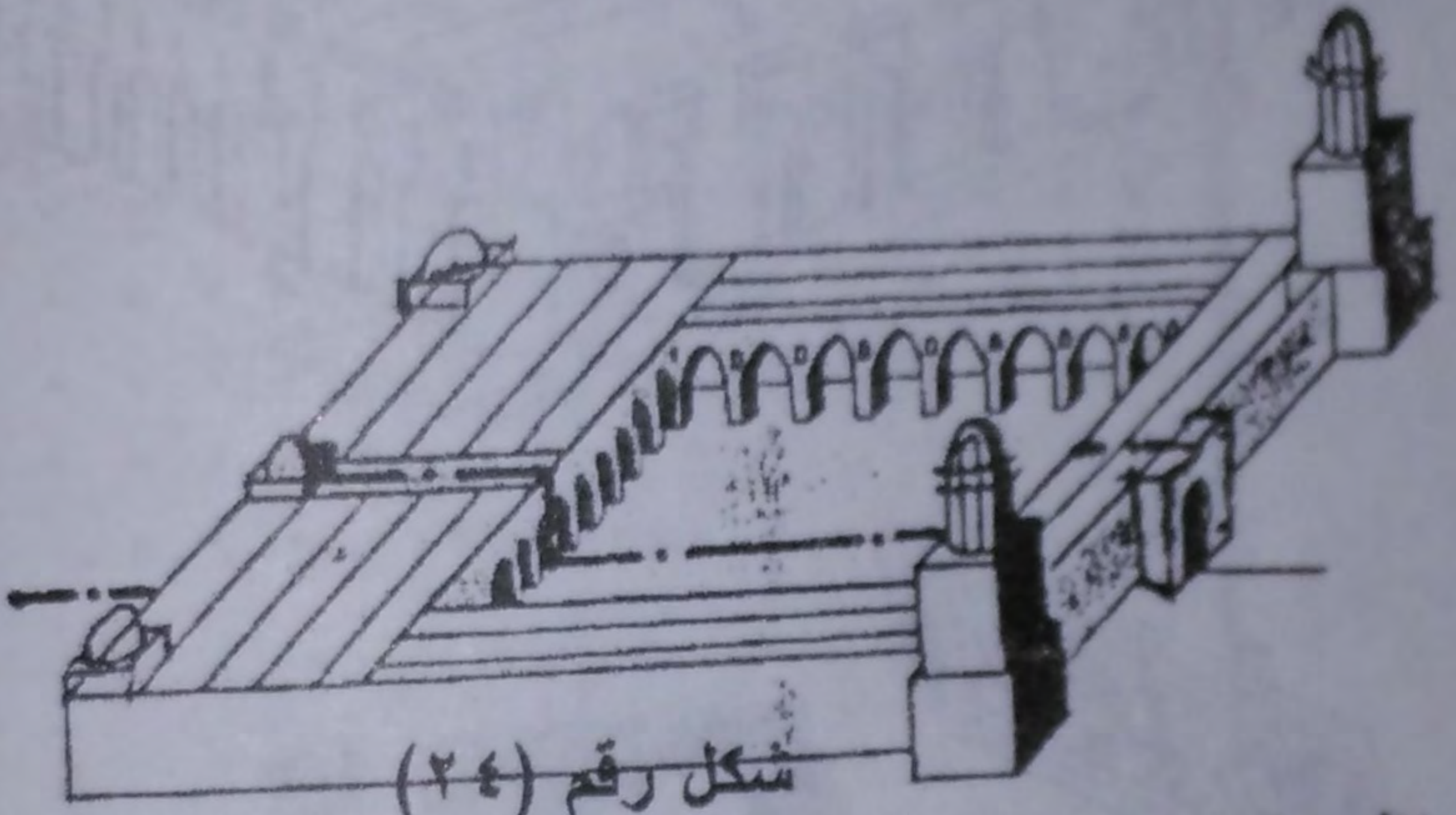

شكل رقم (٢٤)
منظور لمسجد الحاكم بأمر الله الفاطمي بالقاهرة - وتتضح الثنائية في
المئذنتين المتماثلتين، وكذلك في القبتين المتوازنتين من على جانبي القبّة
الوسطى

عن الباحث



شكل رقم (٢٥)
منظور لمسجد الناصر محمد بن
قلاوون بقلعة صلاح الدين بالقاهرة
وتتضح الثنائية في المئذنتين
المتناظرتين

عن الباحث



شكل رقم (٢٦)
منظور لمسجد السلطان حسن
بن قلاوون بالقاهرة - وتتضح
ثنائية المئذنتان بدون تماثل
عن الباحث

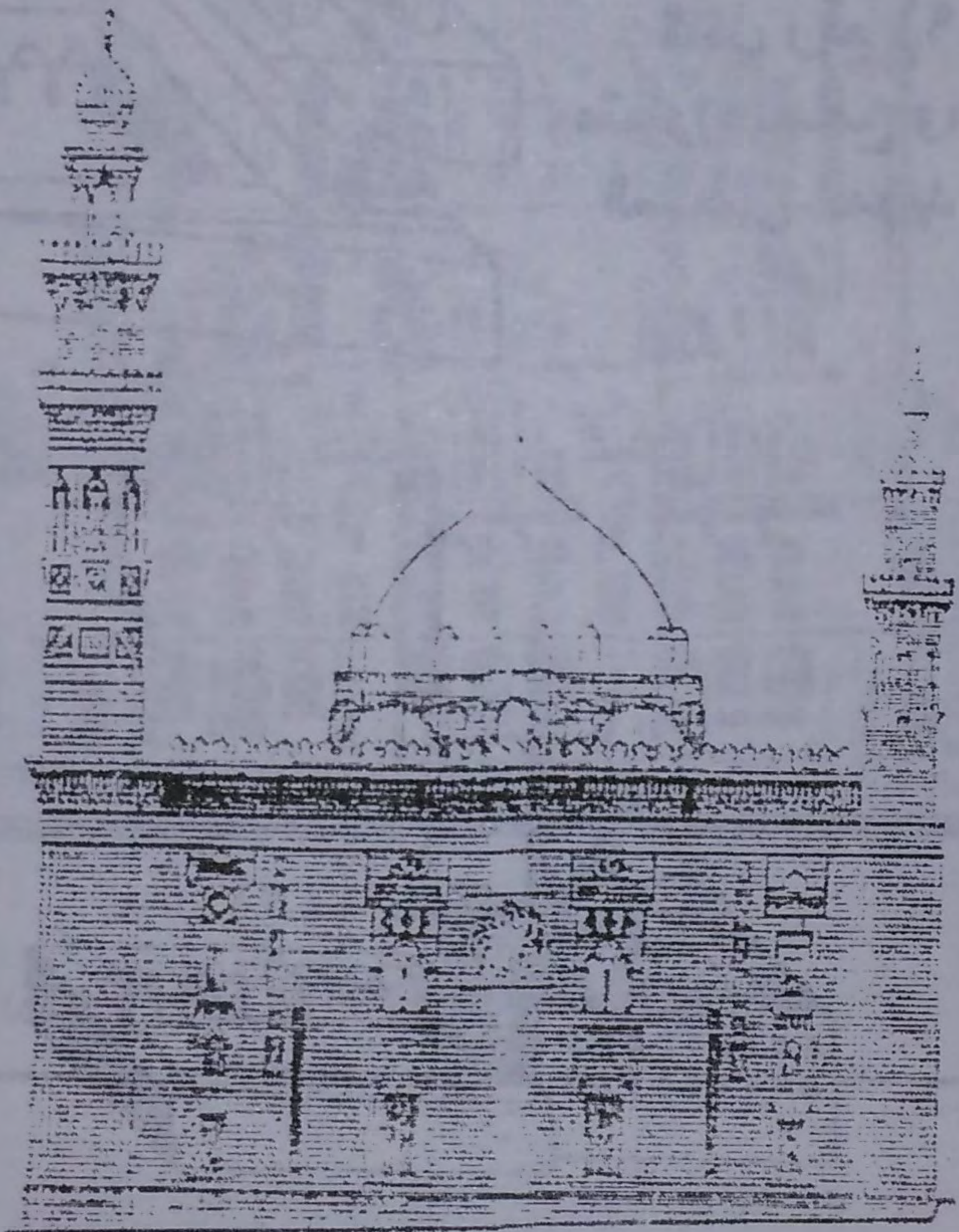

شكل رقم (٢٧)
منظور لمسجد السلطان حسن بن قلاوون بميدان القلعة بالقاهرة
- وتتضح الثنائية في وجود المئذنتان المتناظرتين
عن الباحث

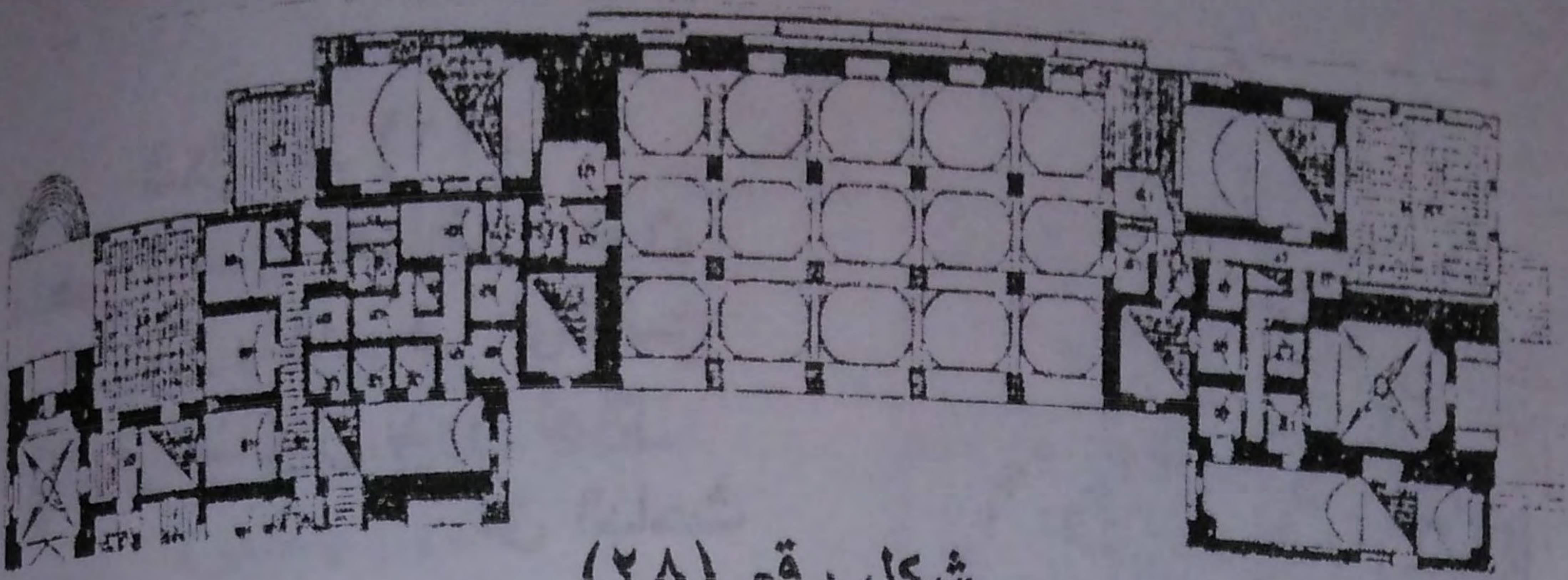

شكل رقم (٢٨)

المسقط الافقى لخانقاة السلطان الناصر فرج بن برقوق
عن لمعى

شكل رقم (٢٩)
منظور لجامع ومئذنتي
السلطان المؤيد شيخ

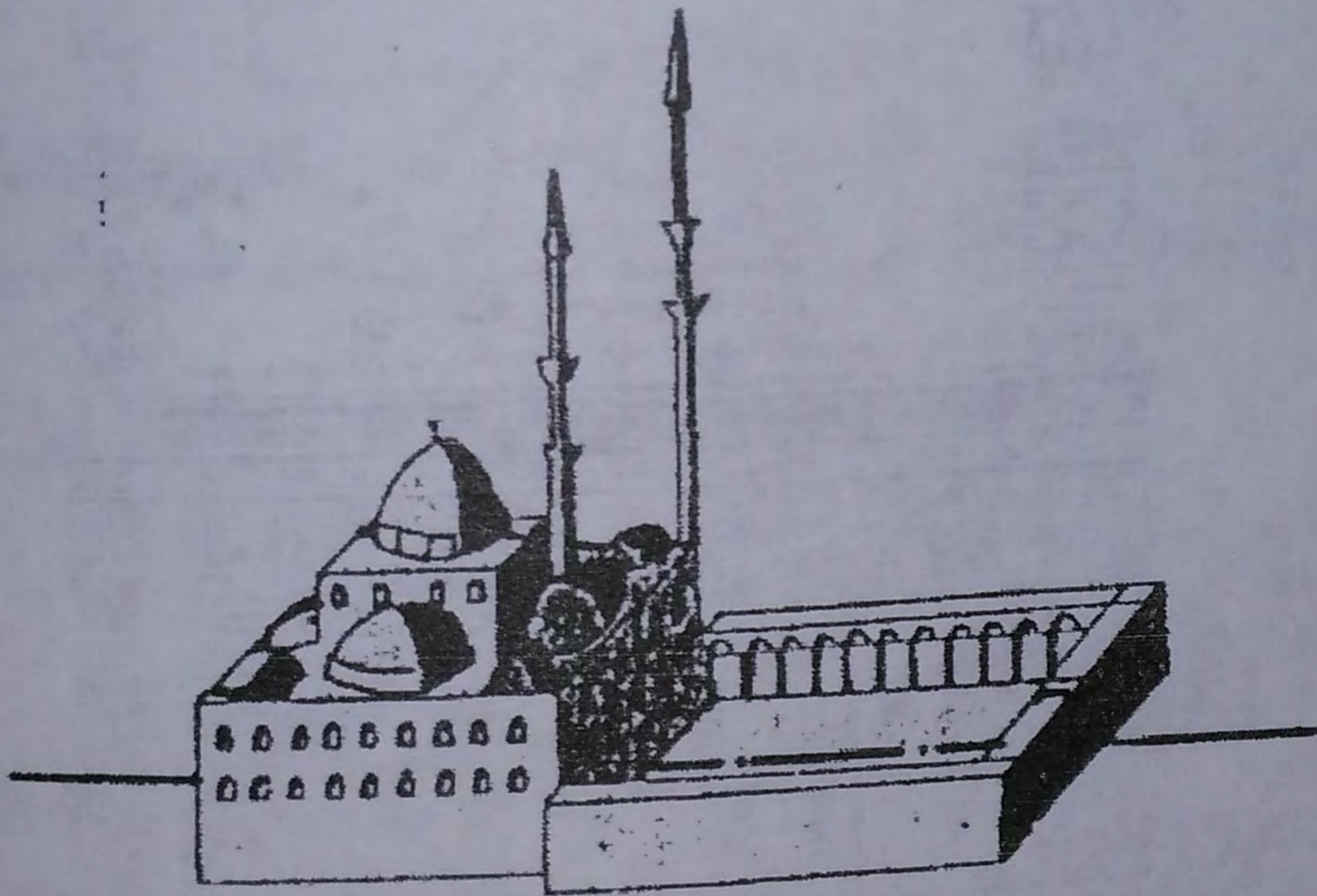
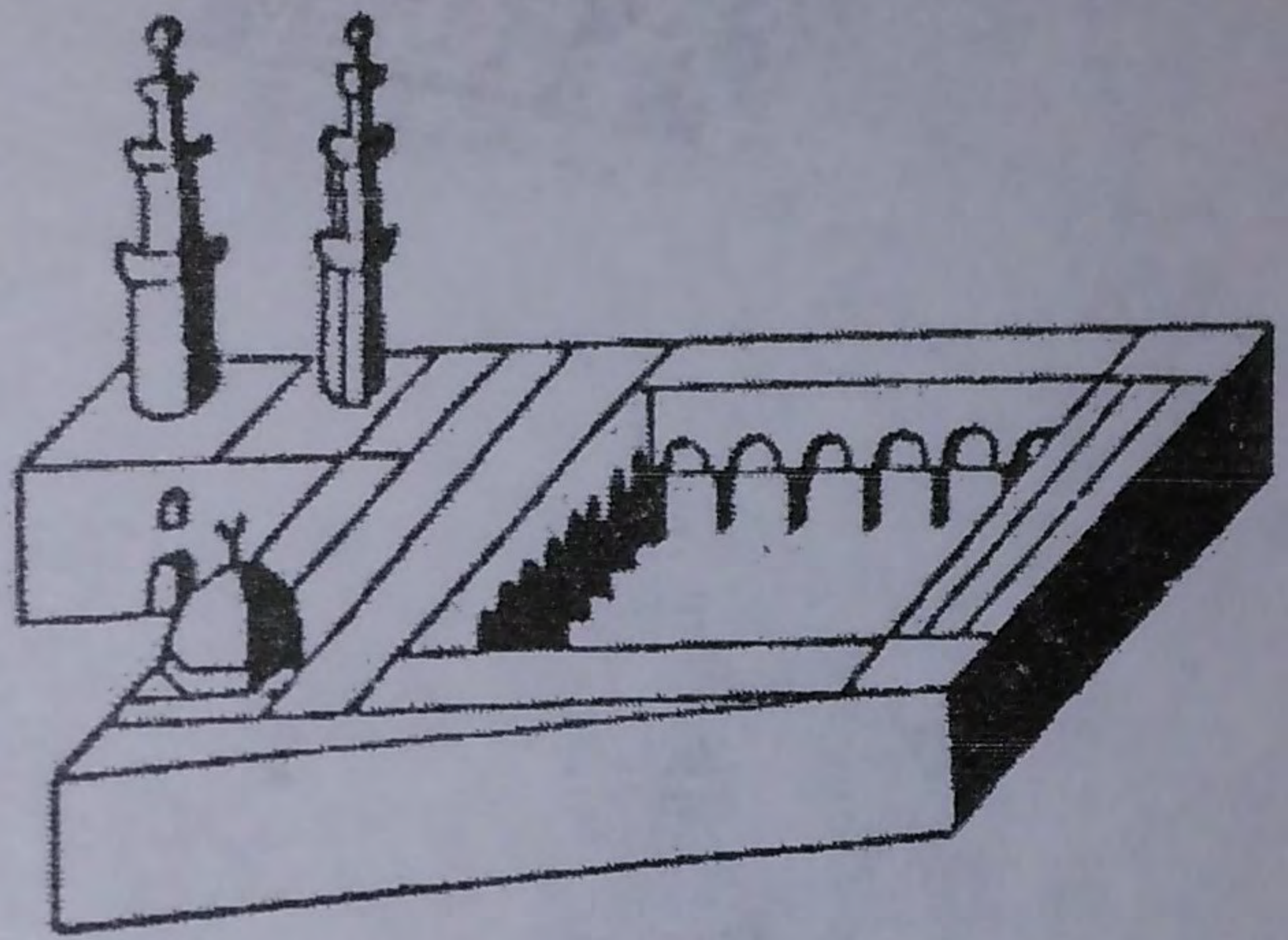

شكل رقم (٣٠)

منظور عام لجامع محمد على بالقلعة
عن الباحث

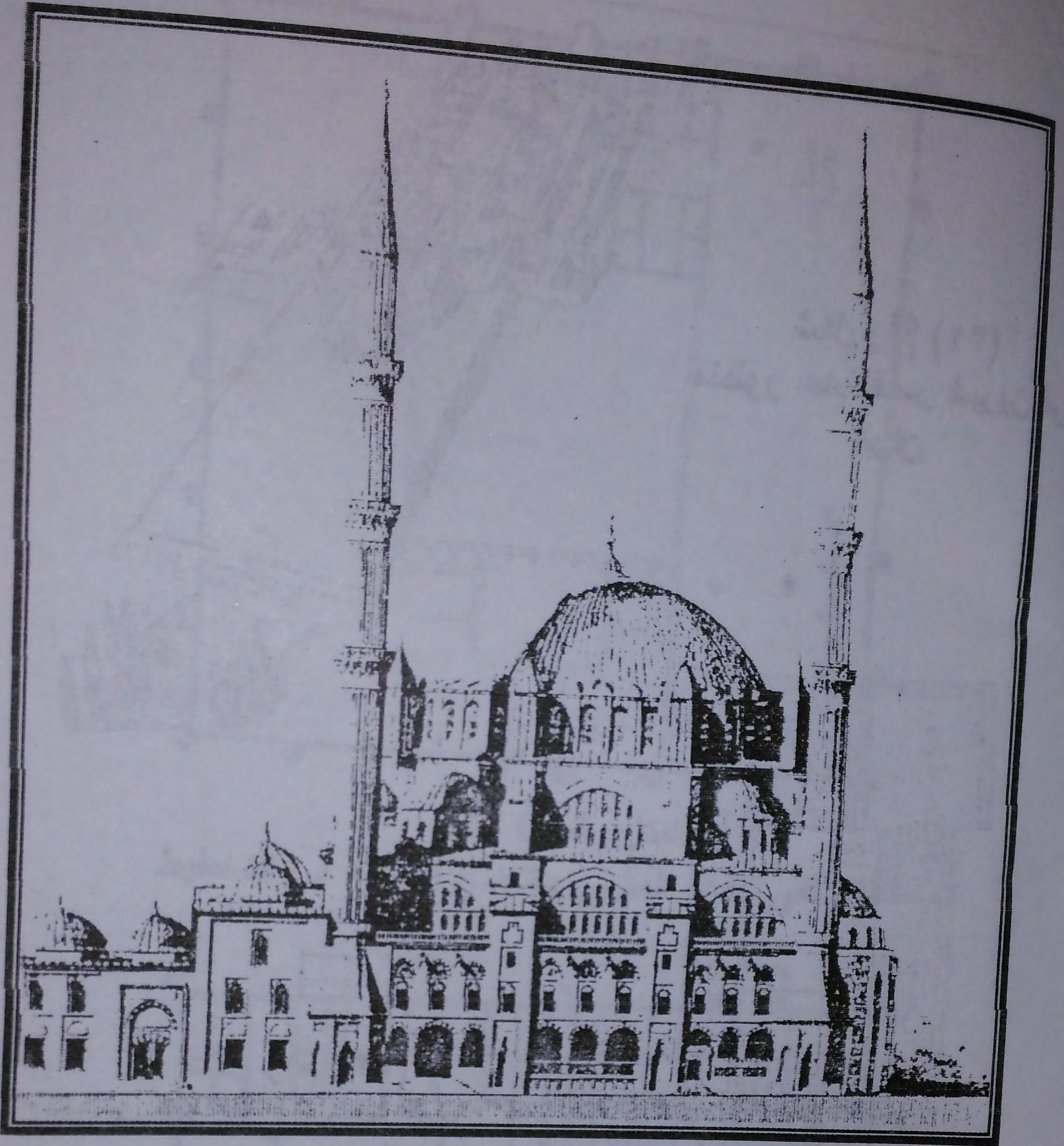

شكل رقم (٣١)
مئذنتي جامع السلیمانیة باسطنبول

شكل رقم (٣٢)
منظور عام لقصر شيرين في
إيران

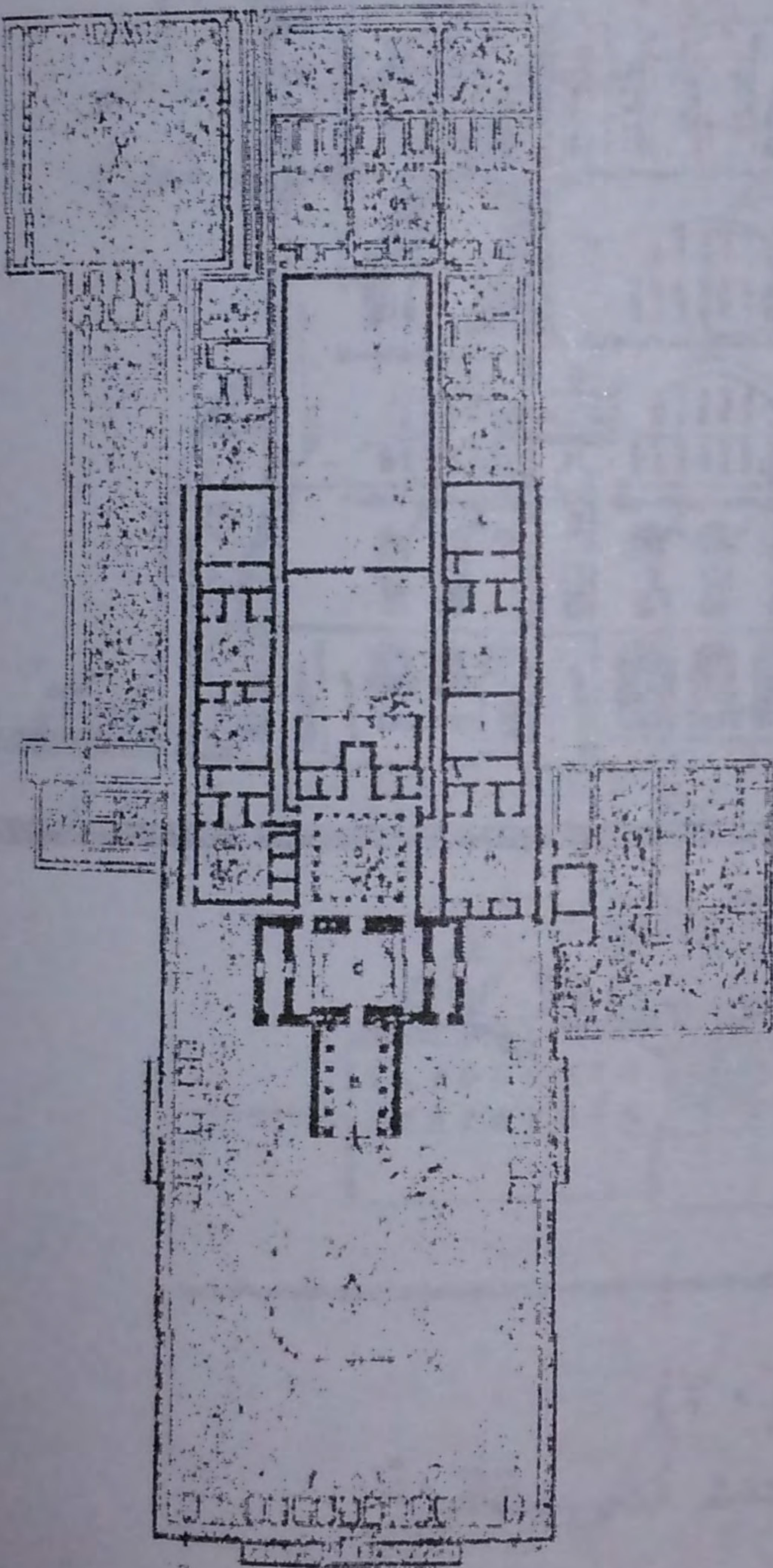
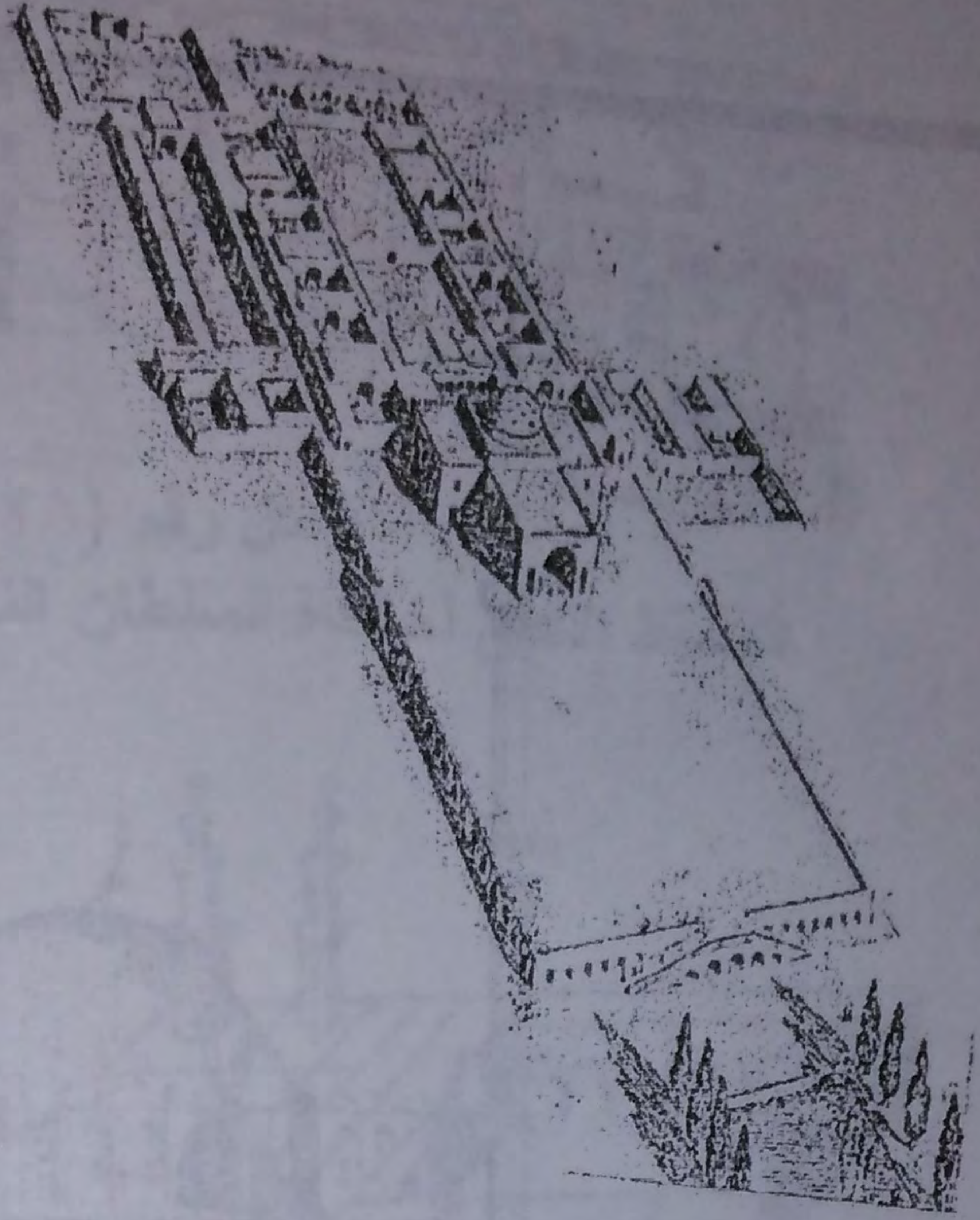

شكل رقم (٣٣)
مسقط أفقى لمخطط قصر
شيرين في إيران
عن بوب

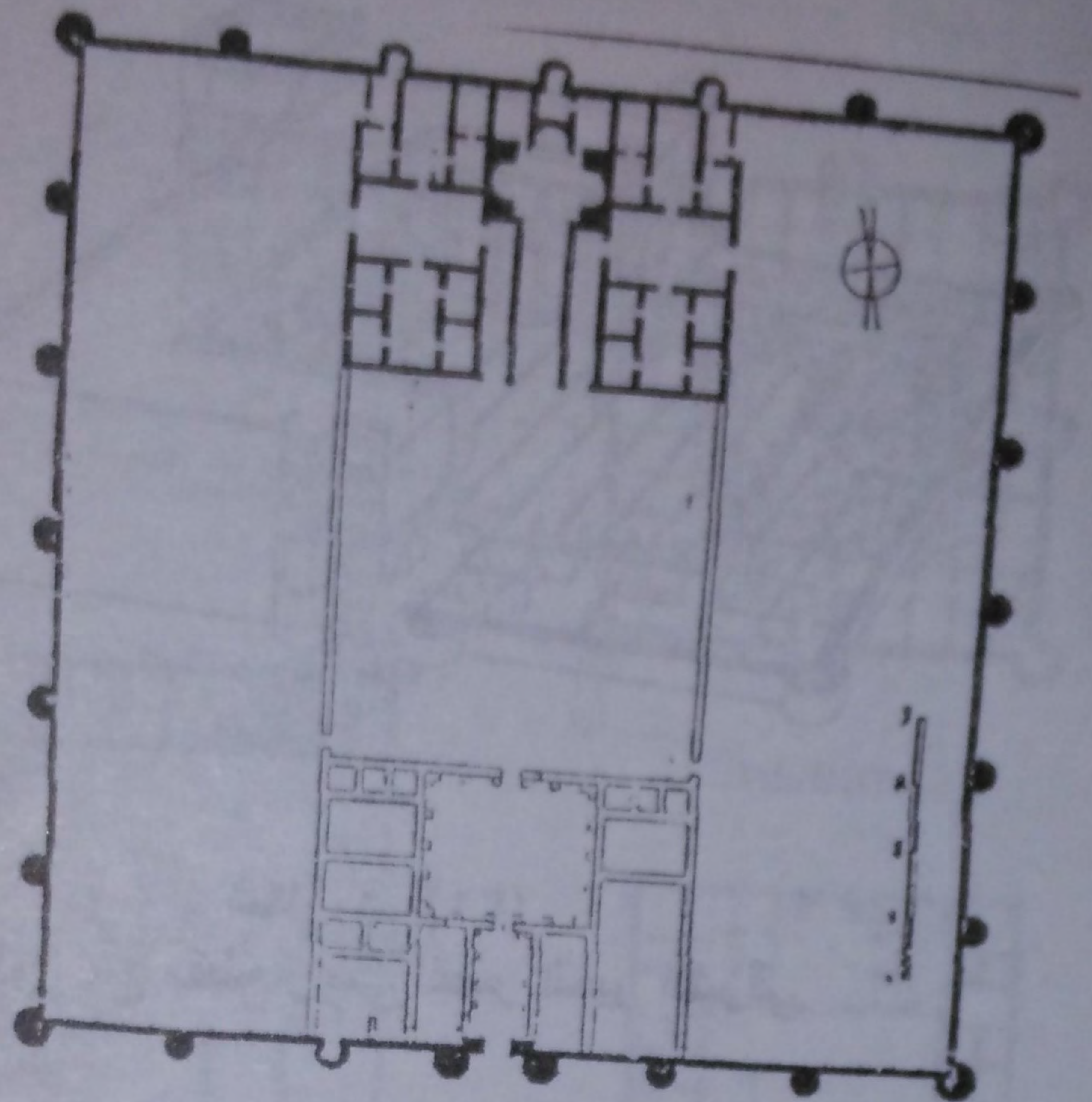

شكل رقم (٣٤)
المسقط الأفقى لقصر المشقى وتتضح الثنائية فى التخطيط

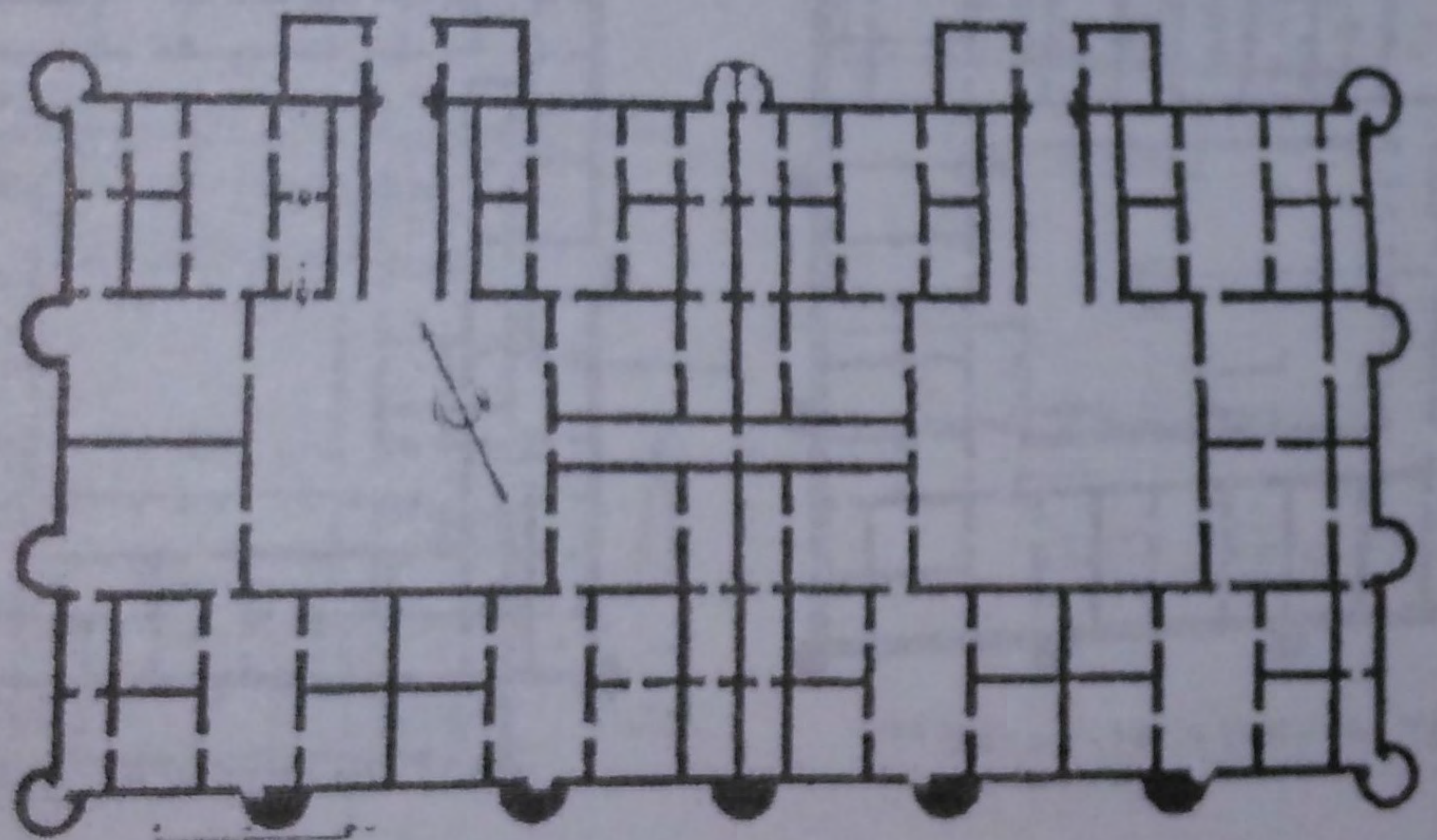

Qasr al-Tuba

شكل رقم (٣٥)
المسقط الأفقى لقصر الطوبة وتتضح الثنائية فى
التخطيط التوامى

عن Carlir

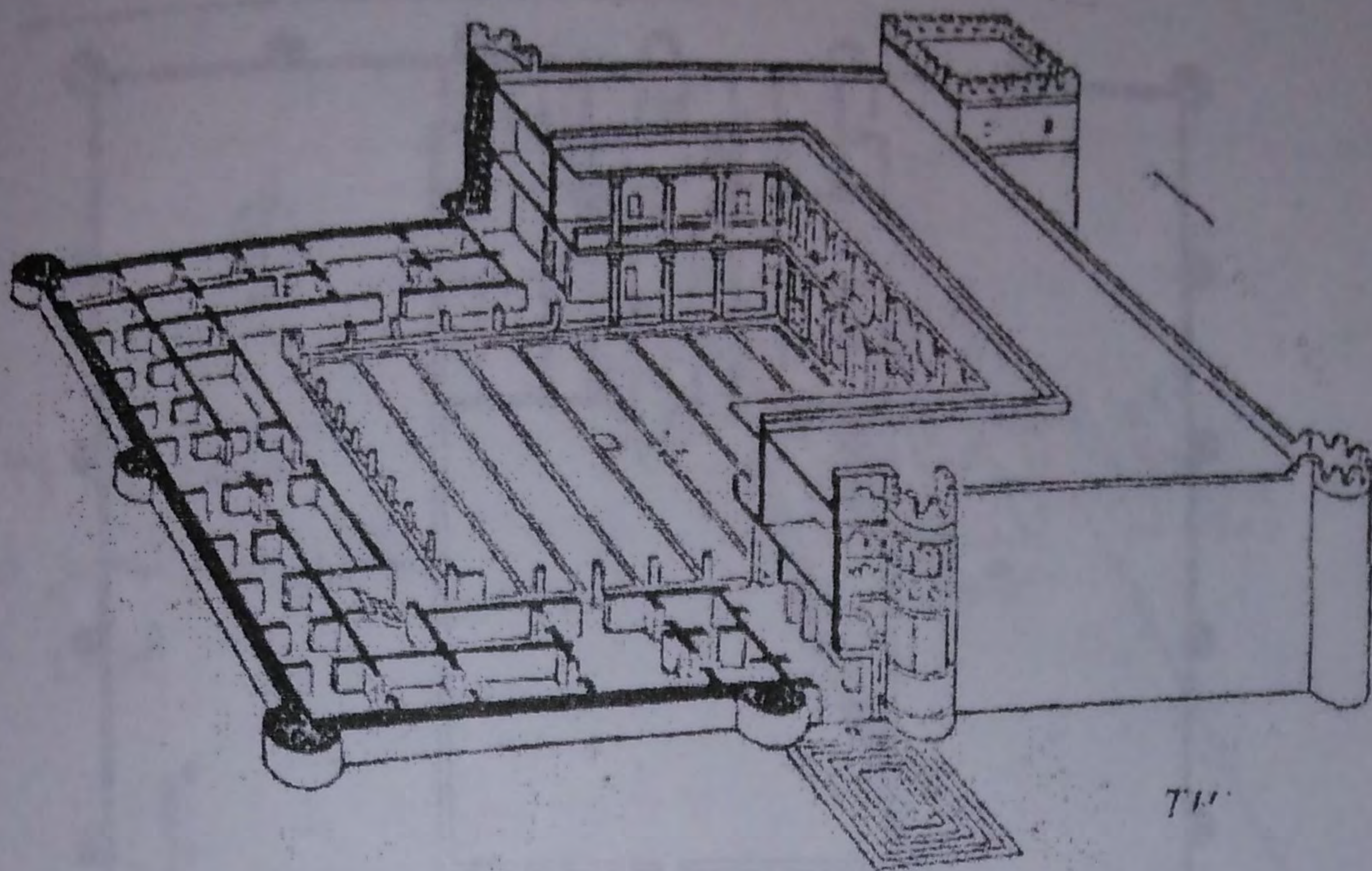

شكل رقم (٣٦)
منظور مع مقطع رأسى لقصر الحير الشرقى

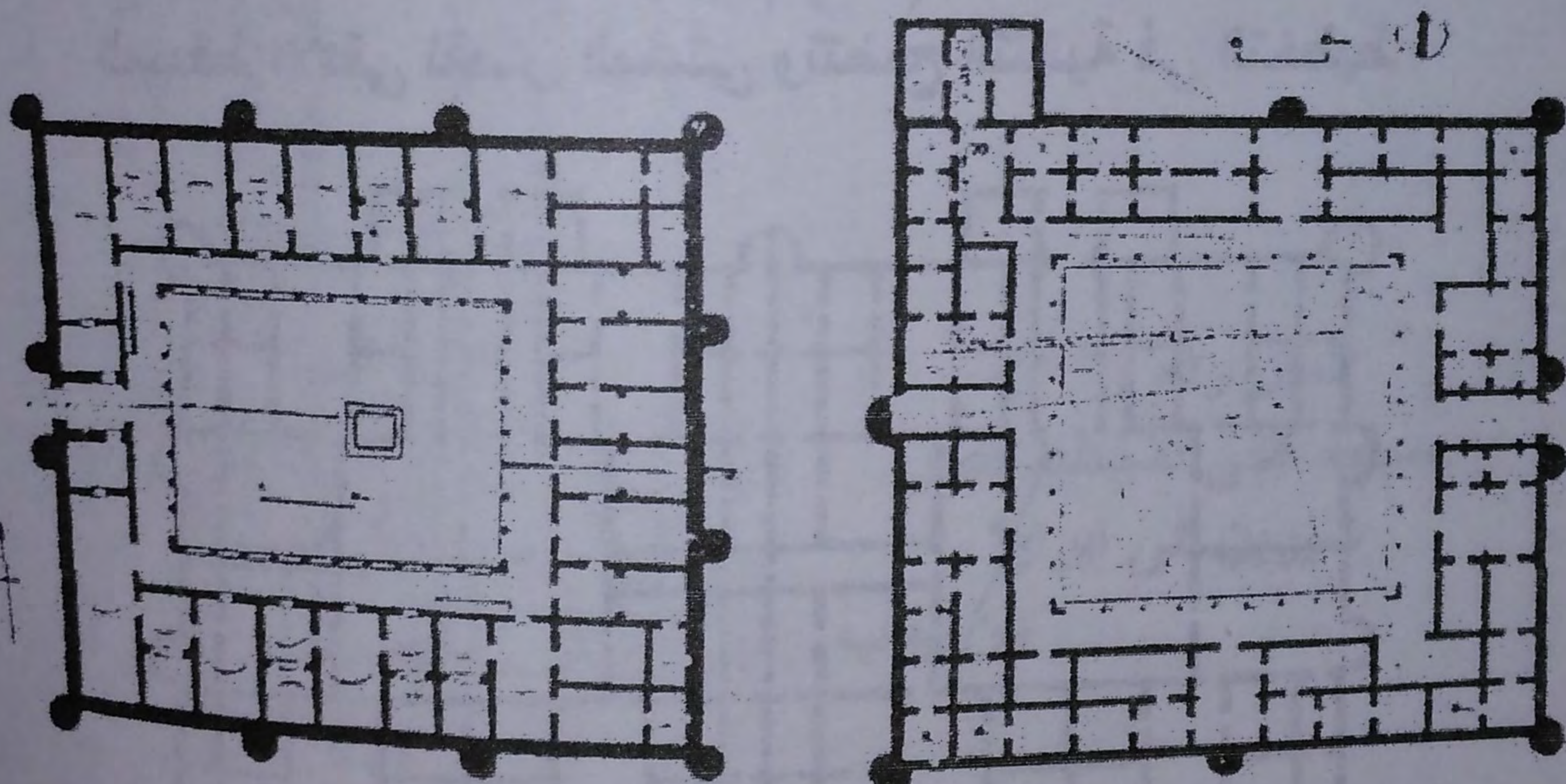

Qasr al-Hayr al-Sharqi

Qasr al-Hayr al-Garbi

شكل رقم (٣٧) المسقط الافقى لقصر الحير الغربى
شكل رقم (٣٨) المسقط الافقى لقصر الحير الشرقى
عن Carlir

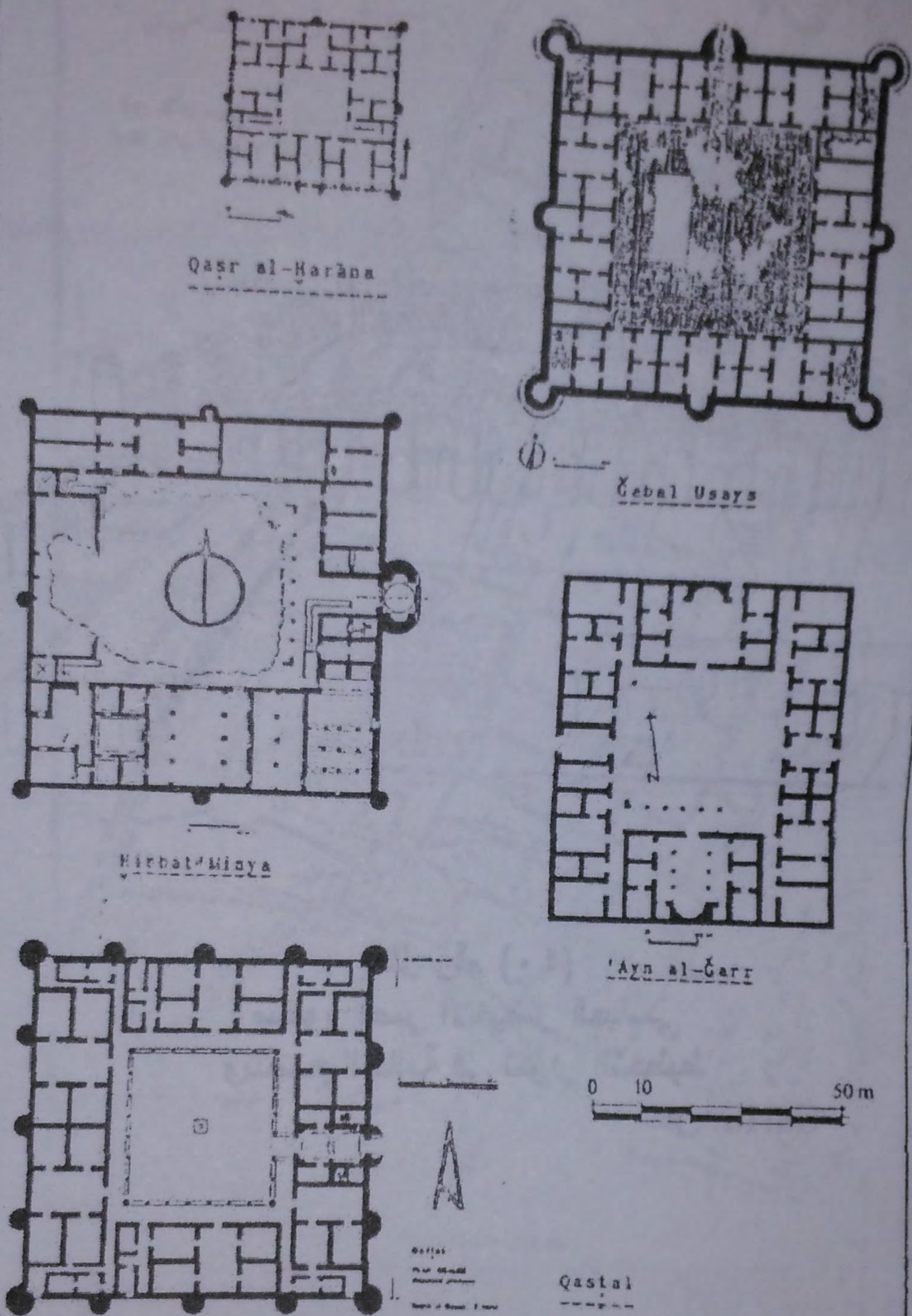

شكل رقم (٣٩)
 نماذج لمساقط أفقية لبعض القصور الاموية
 ويتضح فيها تكرار التخطيط الداخلي
 عن Carlir

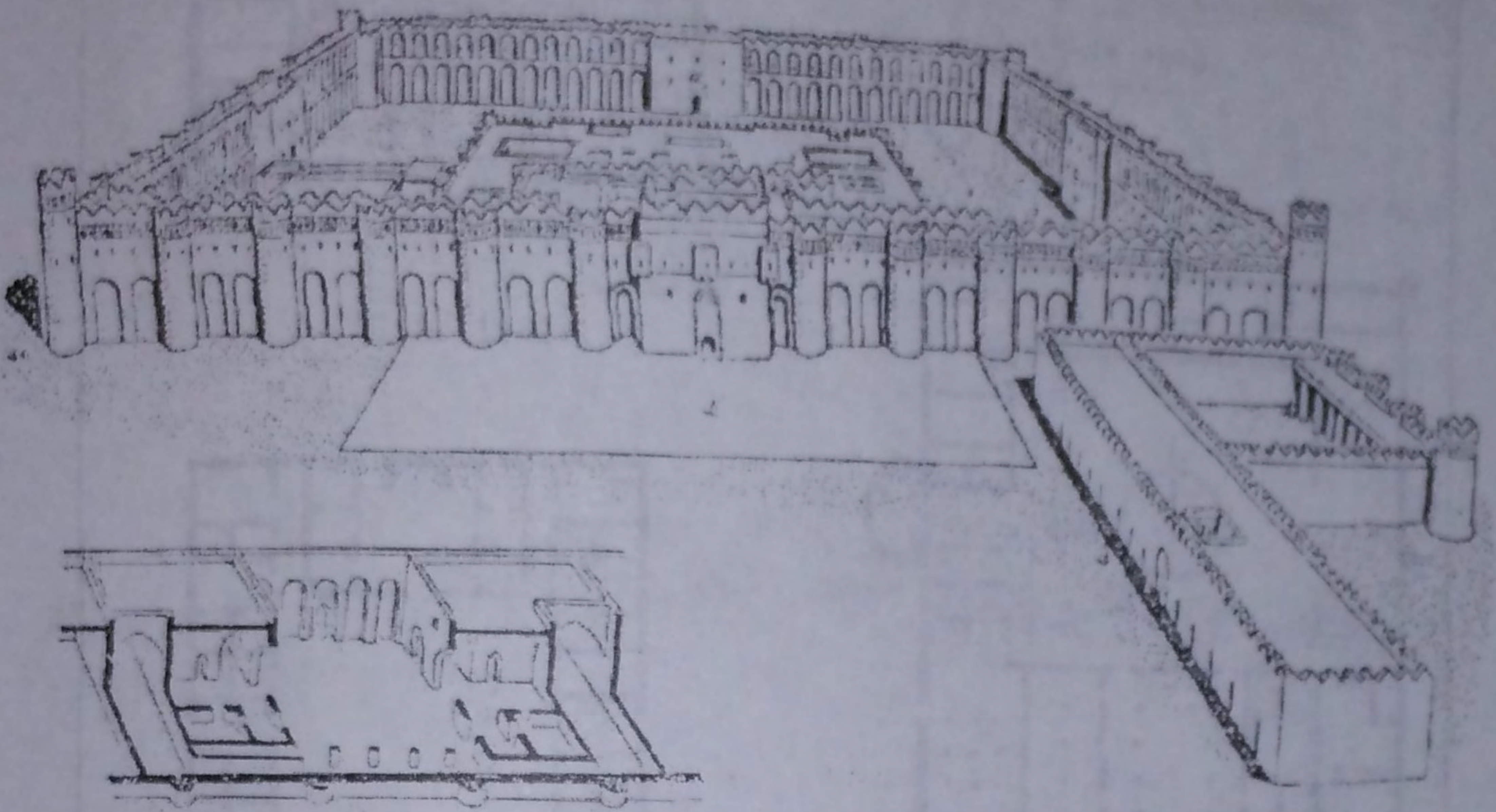

شكل رقم (٤٠)
منظور قصر الاخضر العباسي
وتتضح الثنائية في تكرار التخطيط

عن Carlir



شكل رقم (٤١)
خريطة القاهرة الفاطمية
وتتضح الثنائية في تقابل القصرين الفاطميين
الشرقي الكبير والغربي الصغير
عن حسن محمود

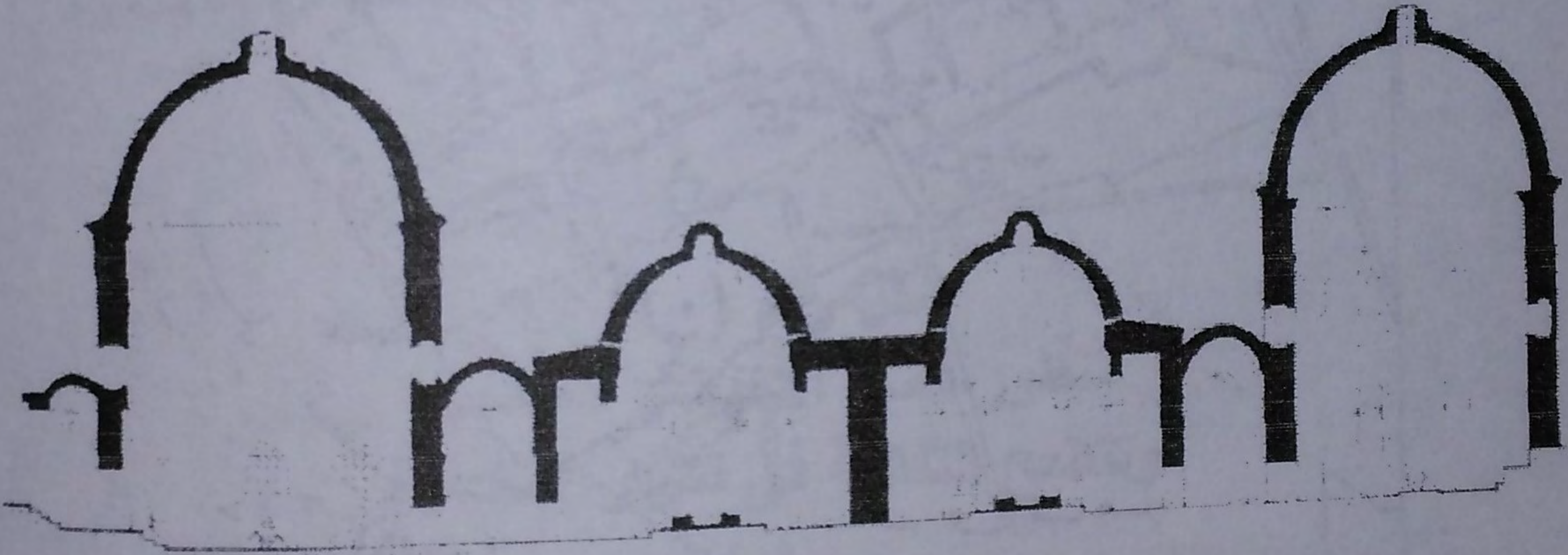
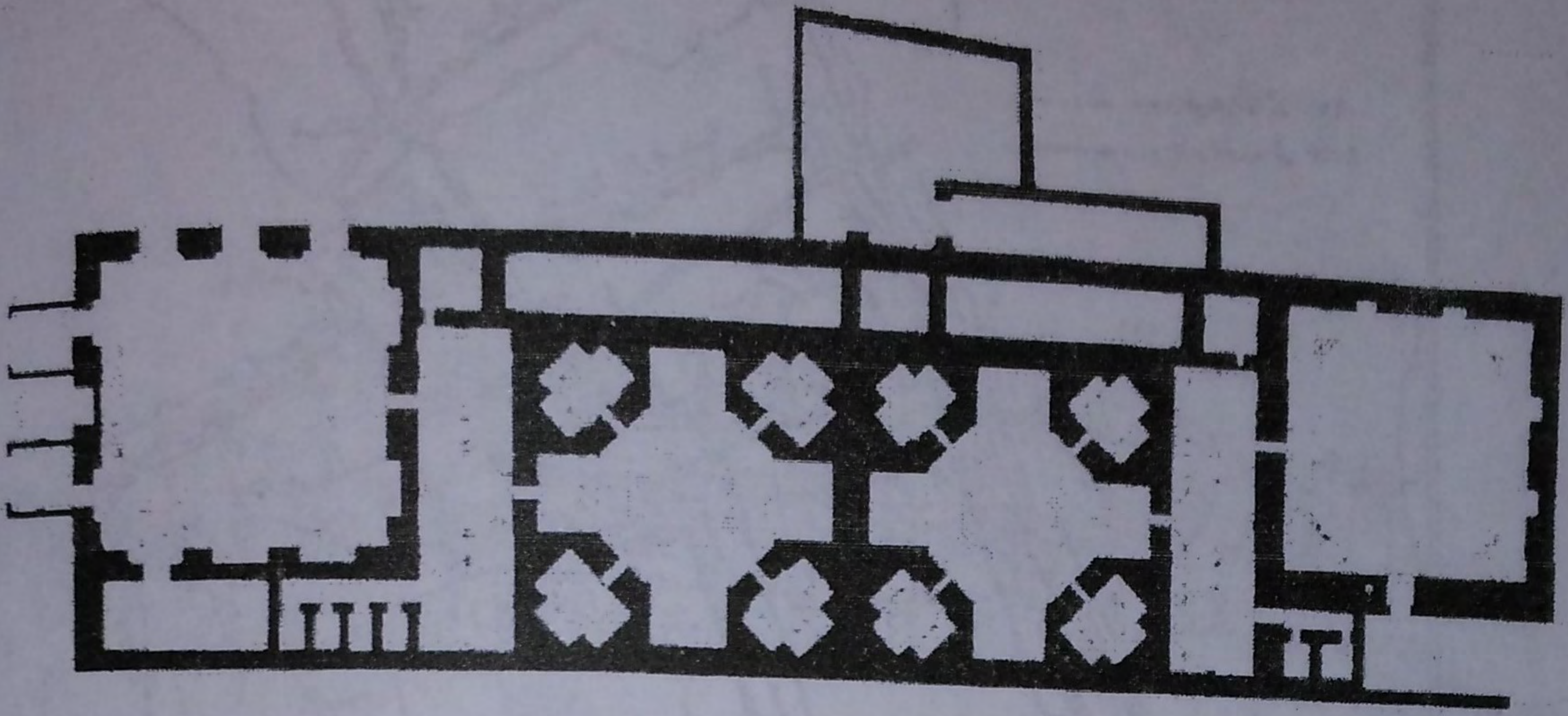

شكل رقم (٤٢)
مسقط أفقى وقطاع رأسى لحمام القصر باسطنبول
عن جودوين

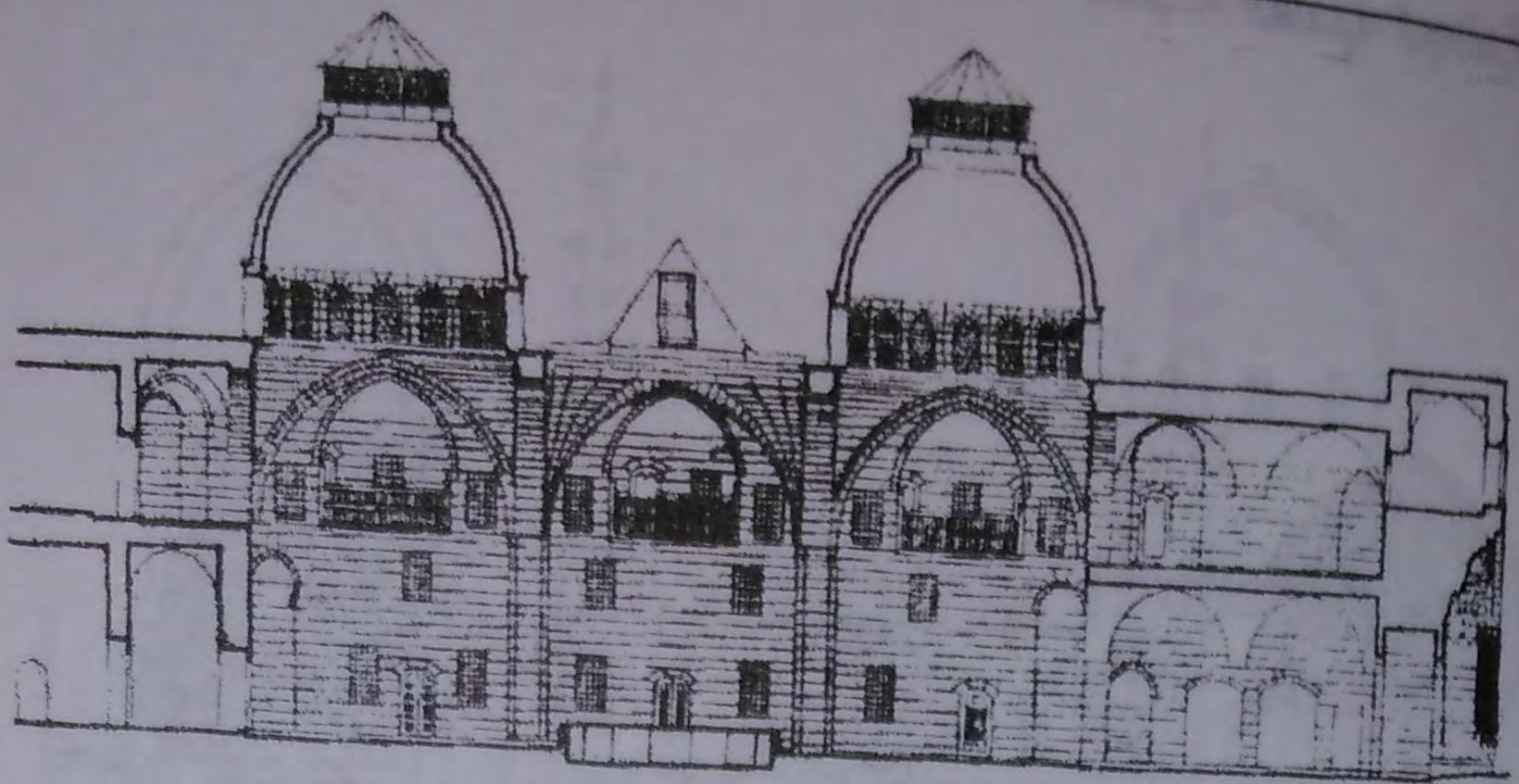

شكل رقم (٤٢) مكرر
قطاع واجهة خان أسعد باشا في دمشق
عن الريحاوى

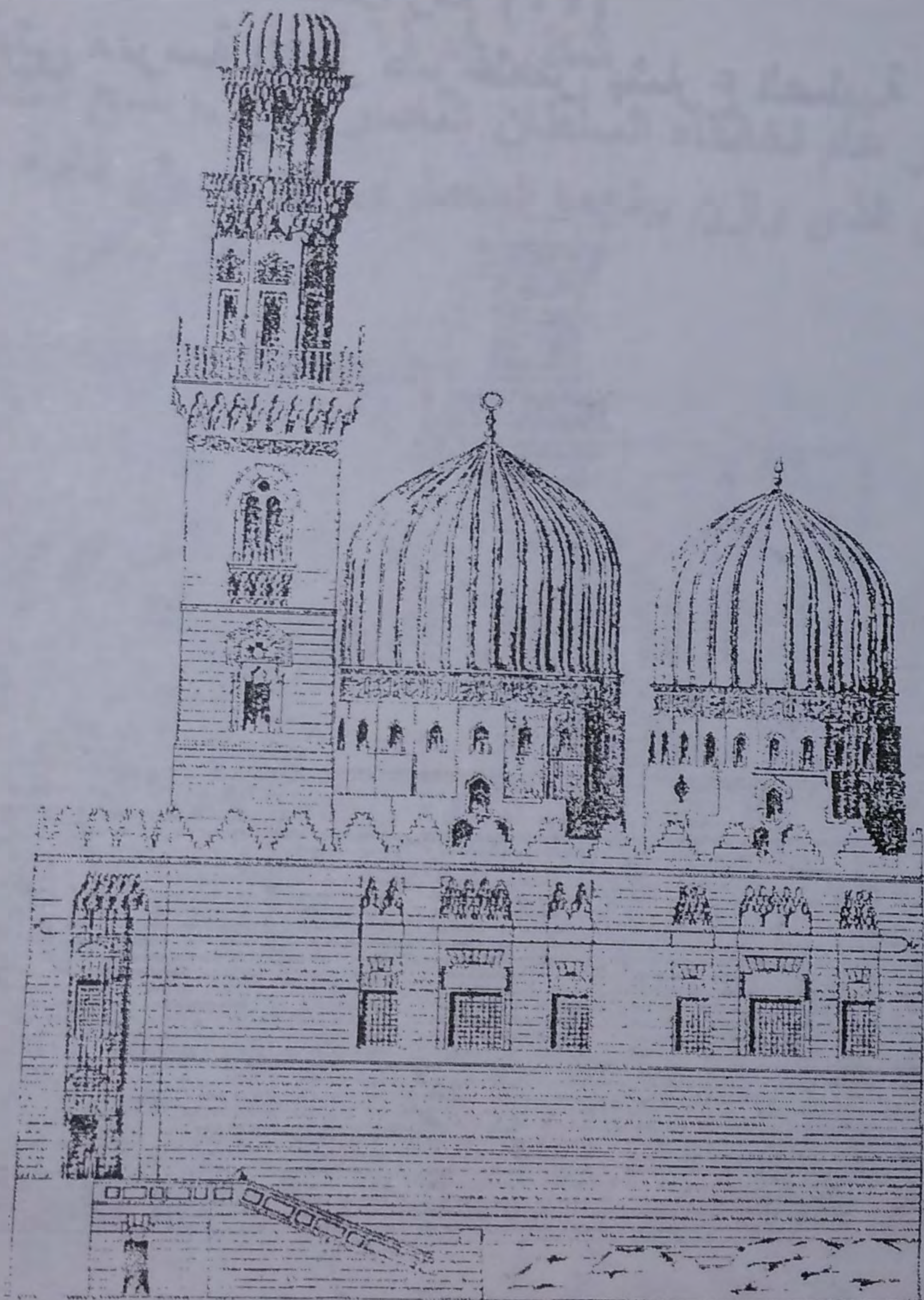

شكل رقم (٤٣)
منظور واجهة لقبتي مدرسة وخانقاه سلا ر وسنجر
الجاولى يتضح فيه عدم التماثل بين القبتين
عن طلال شعبان

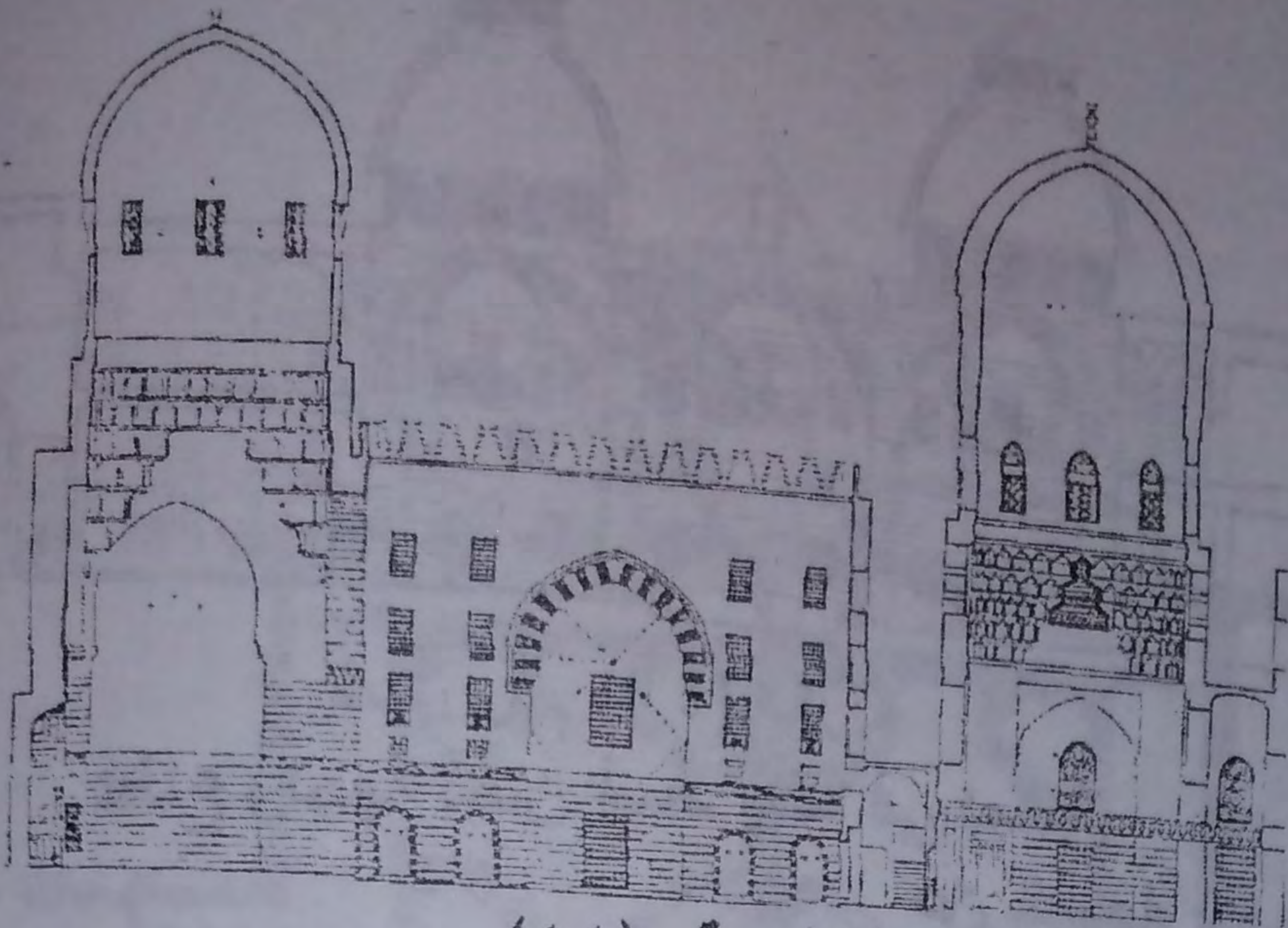

شكل رقم (٤٤)
قبتى مدرسة الأمير صرغتمش بشارع الصليبية

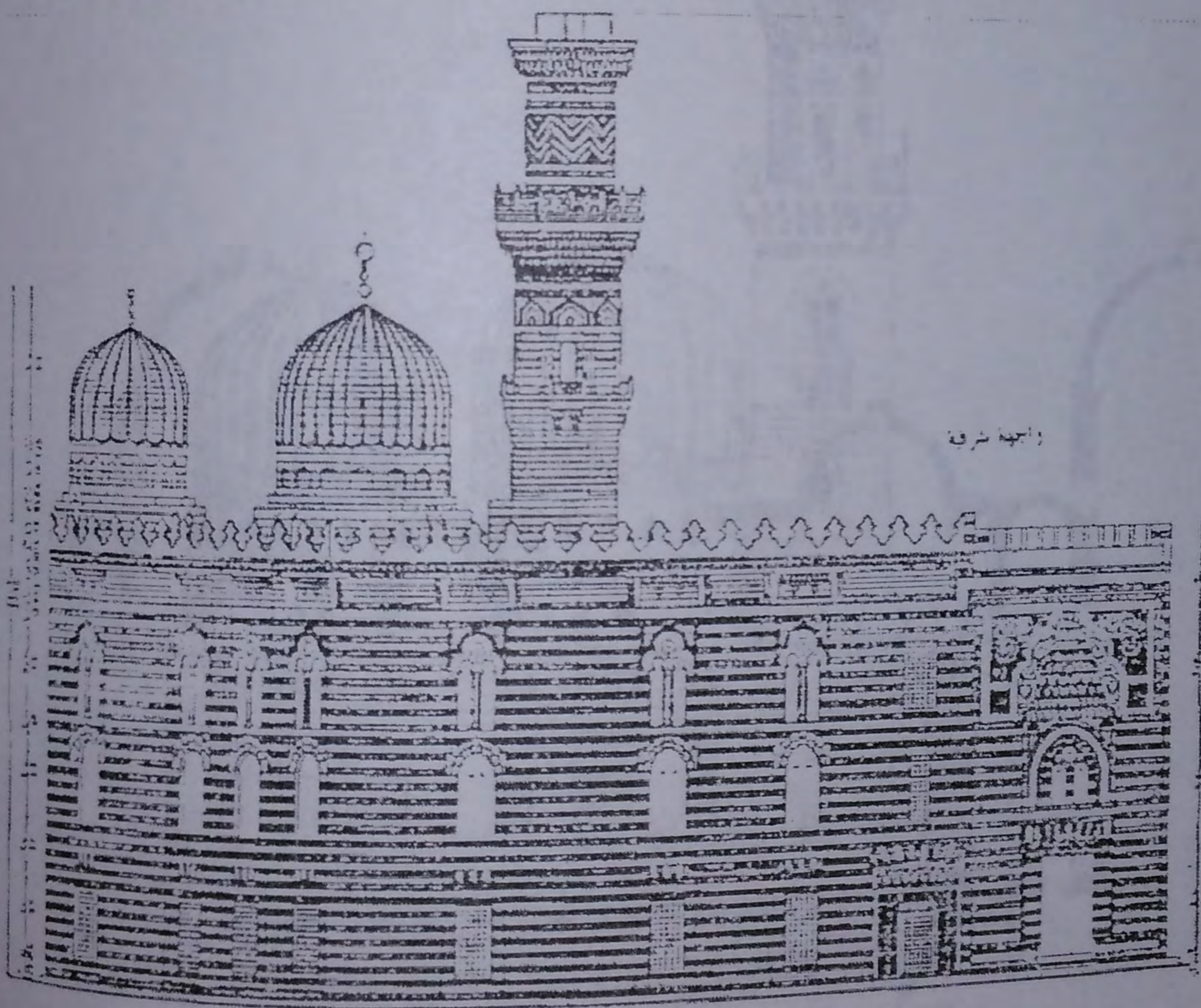

شكل رقم (٤٥)
قبتى مدرسة أم السلطان شعبان بالتبانة
عن طلال شعبان

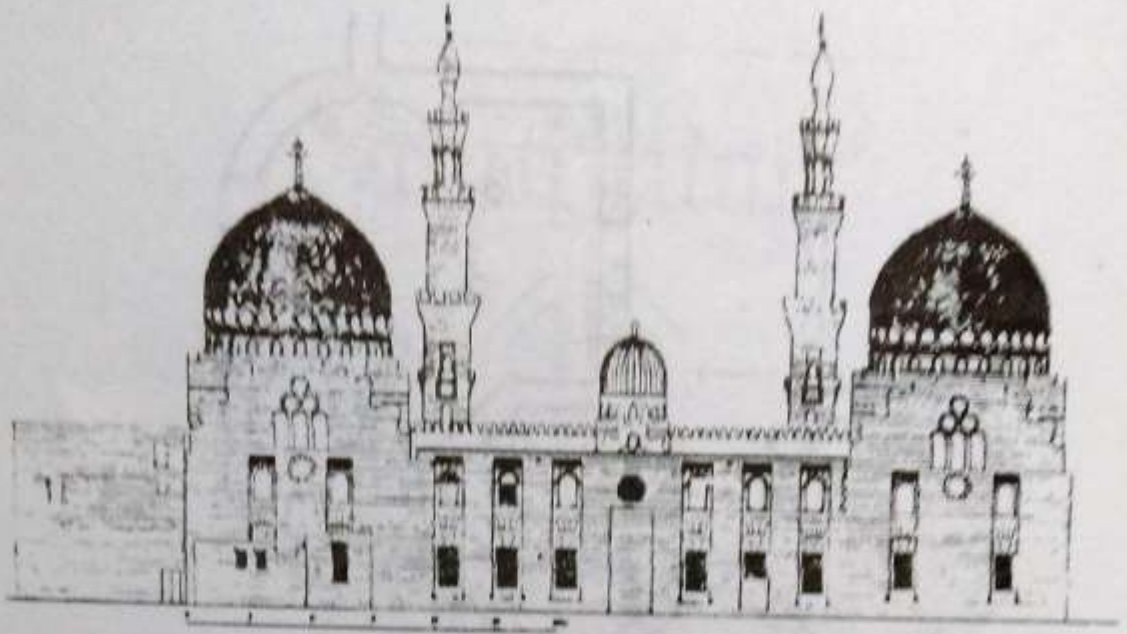

شكل رقم (٤٦)

منظور عام لخانقاه السلطان الناصر فرج يوضح الثنائية في القبتين الذي وازن بينهما المعماري عن طريق القبة الوسطى عن لمعى

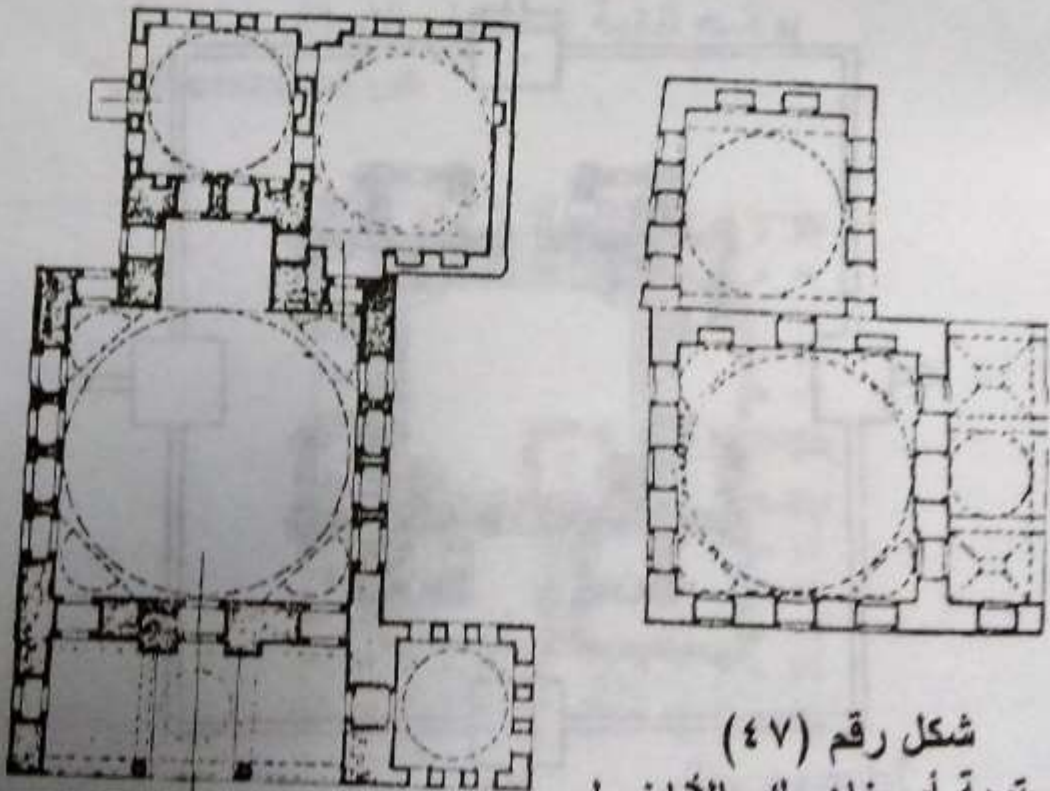

شكل رقم (٤٧)

قبتى تربة أورخان بك بالاناضول

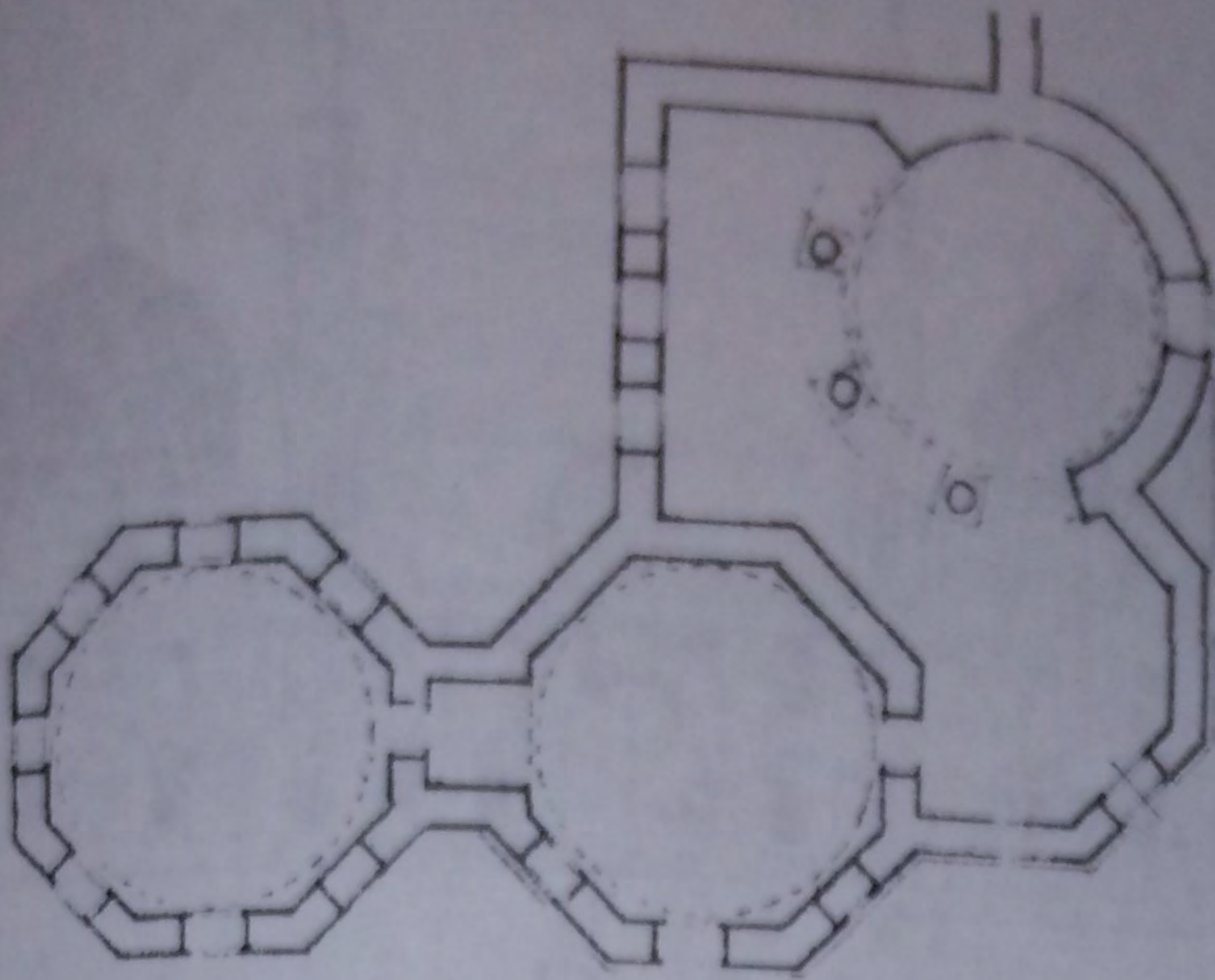

شكل رقم (٤٩)
قبتى تربة سمبل أفندى بالأتناضول

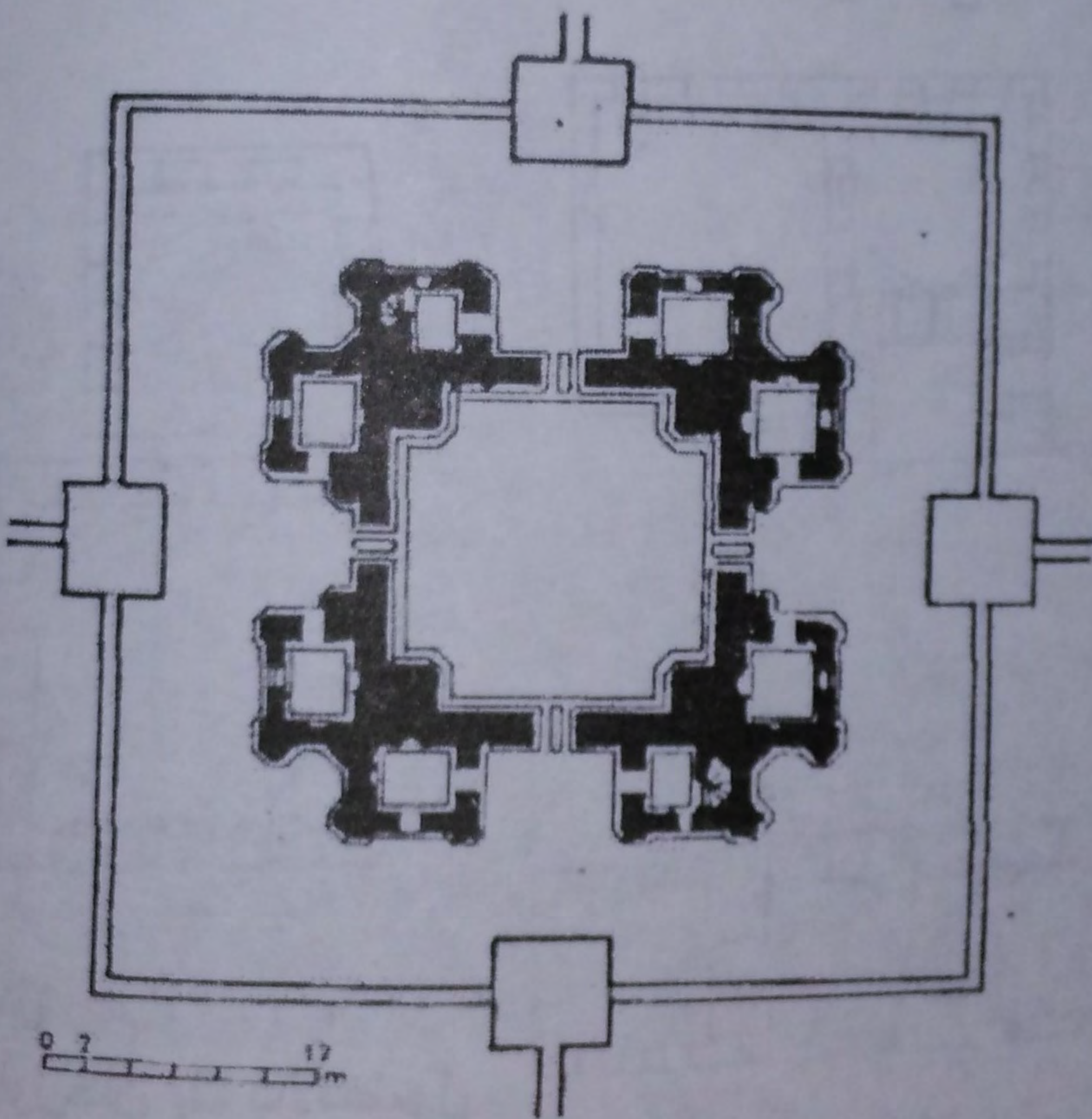

شكل رقم (٥٠)
مسقط أفقى لضريح الخواجة رابى فى الهند
يتضح فيه ثنائية التخطيط

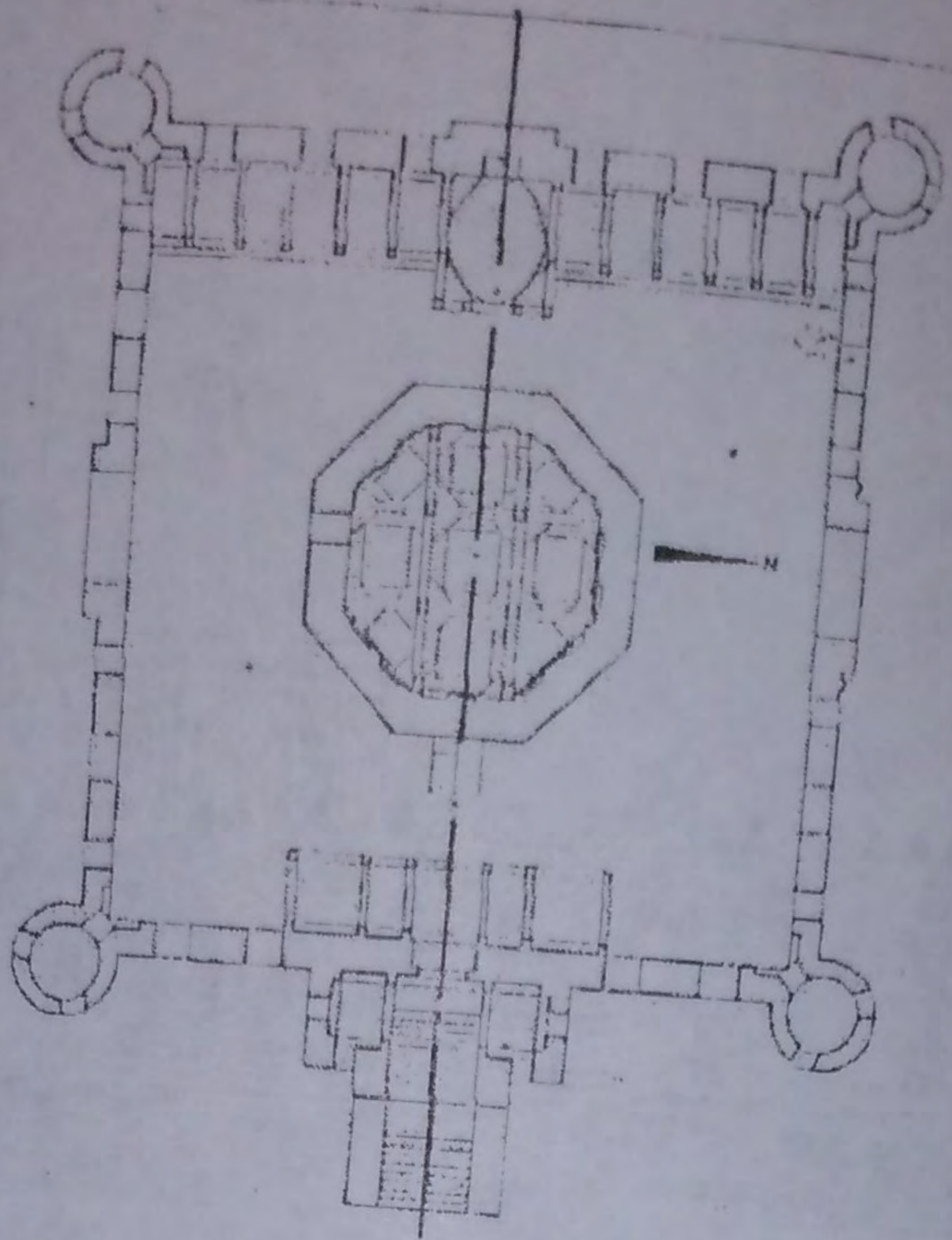

شكل رقم (٥١)
مسقط أفقى لضريح السلطان جاهير فى الهند
يوضح ثنائية التخطيط والابراج
عن Shoimame

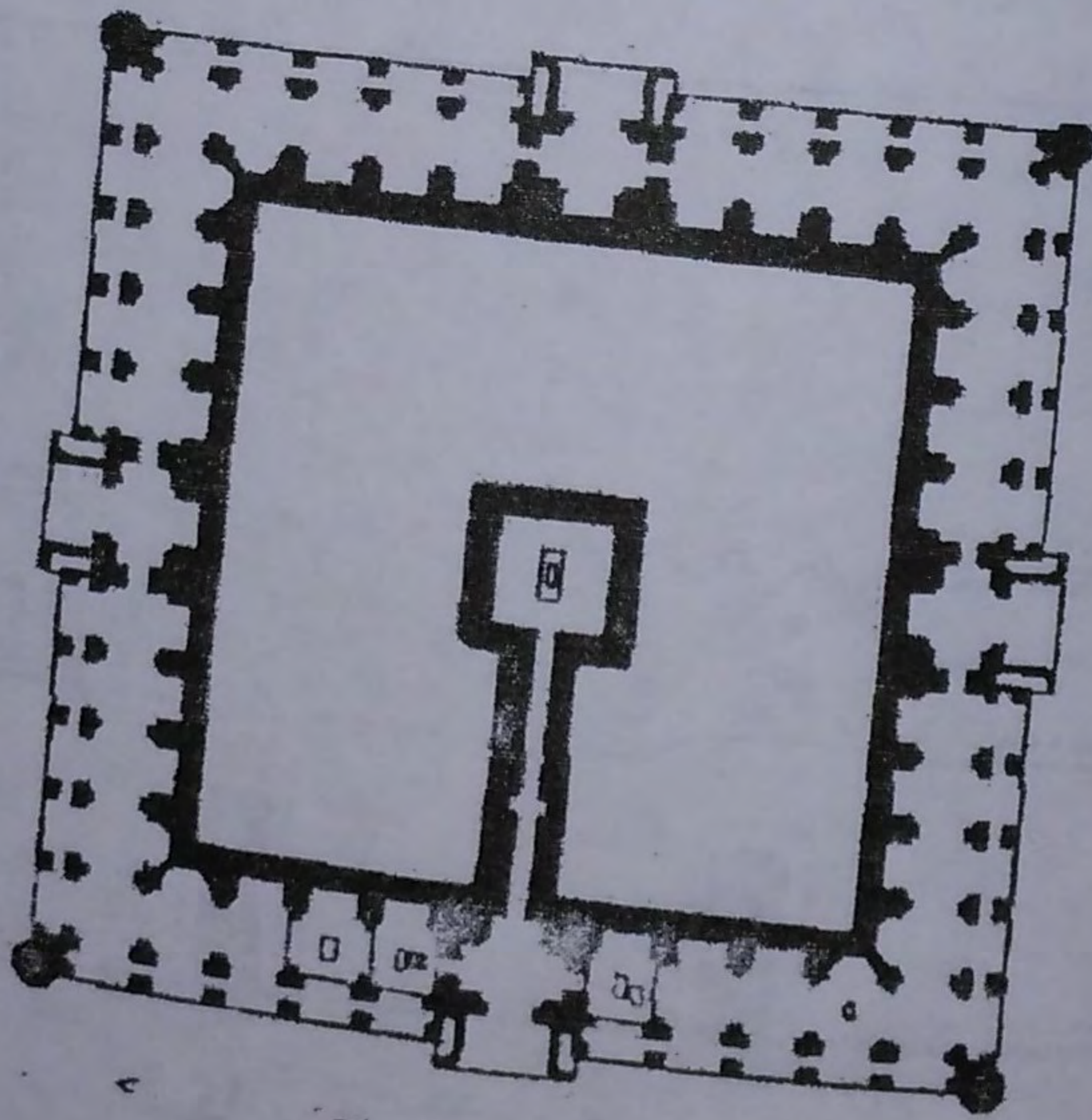

شكل رقم (٥٢)
ضريح السلطان أكبر فى سكندرا بالهند
وتتضح الثنائية فى التخطيط والعناصر

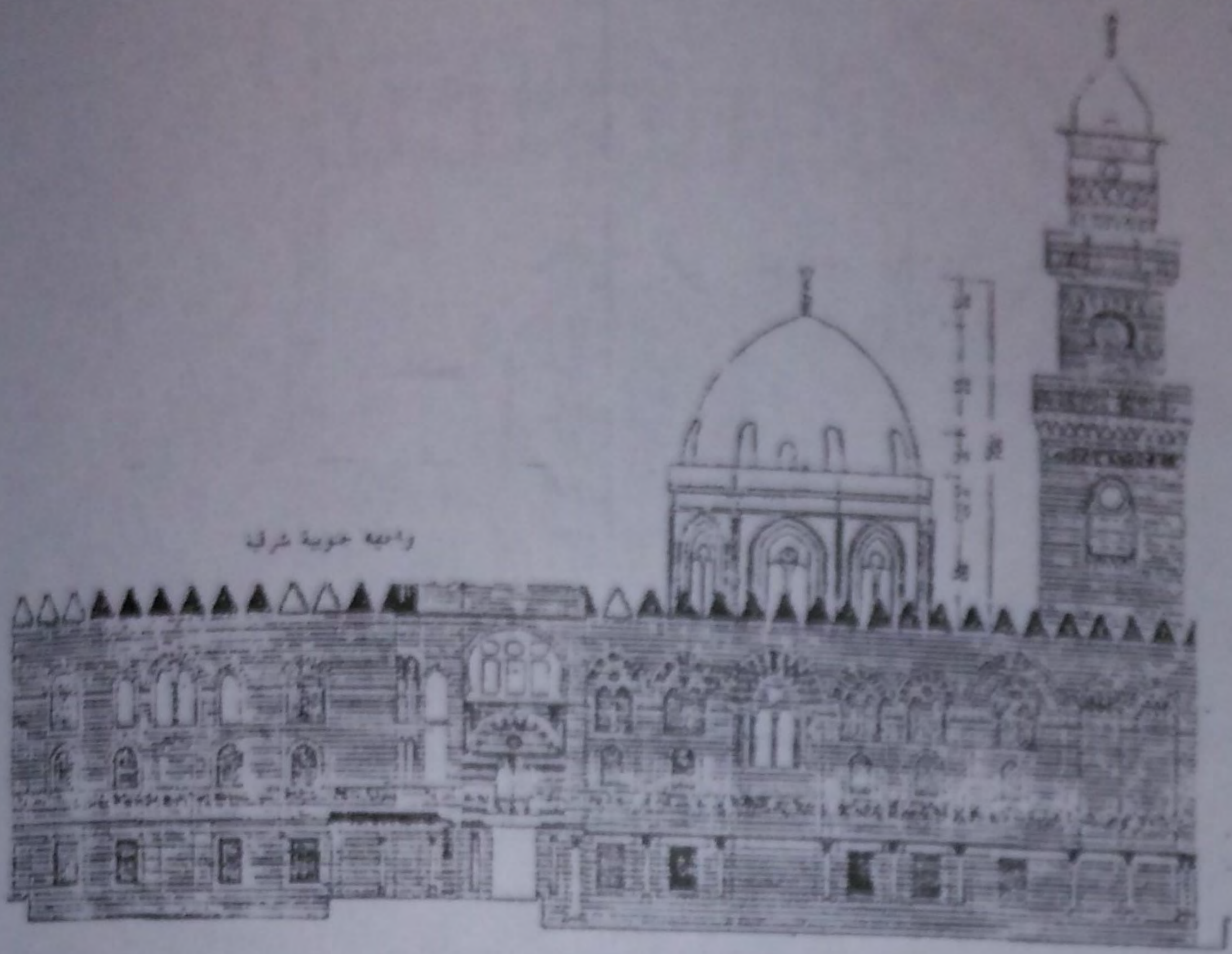

شكل رقم (٥٣)
منظور واجهة لمدرسة وقبة السلطان قلاوون
يوضح الثنائية في الواجهات
عن طلال شعبان

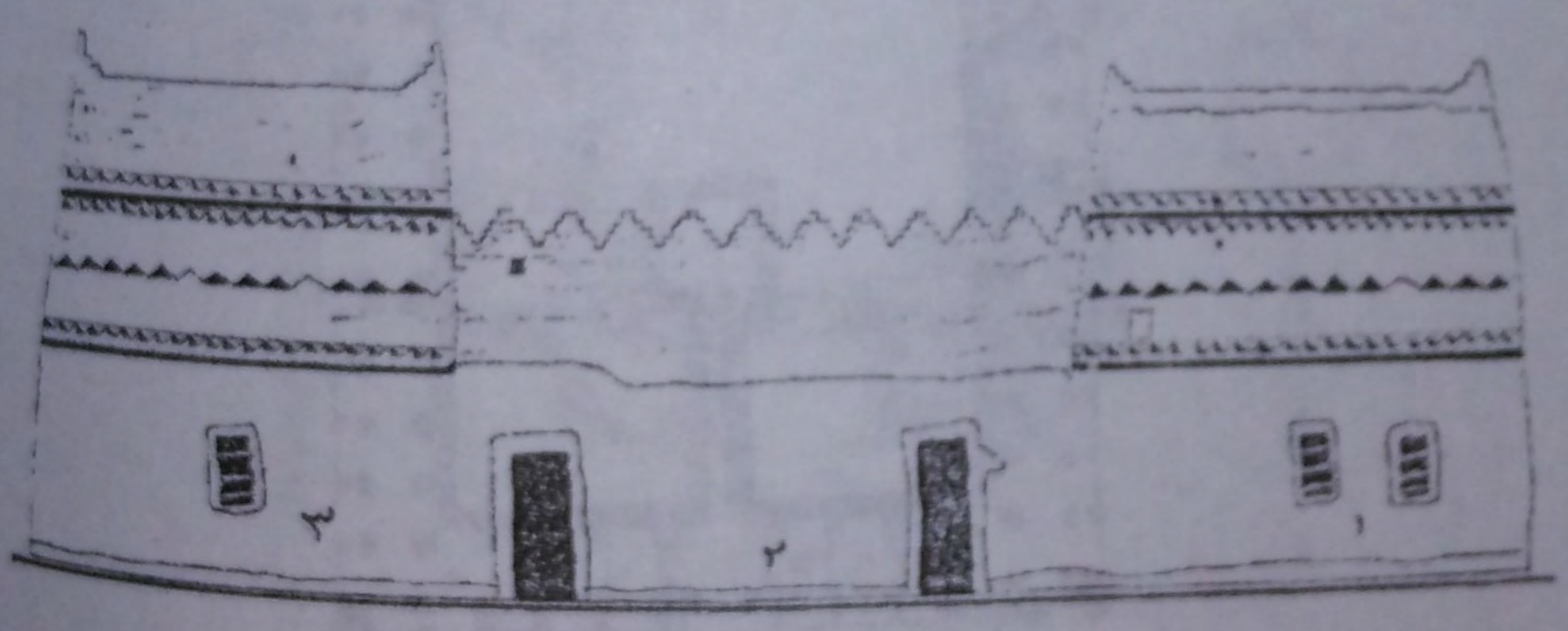

شكل رقم (٥٤)
نموذج لمنزل من دور نجد تتضح فيه الثنائية في الواجهات
عن الحواس

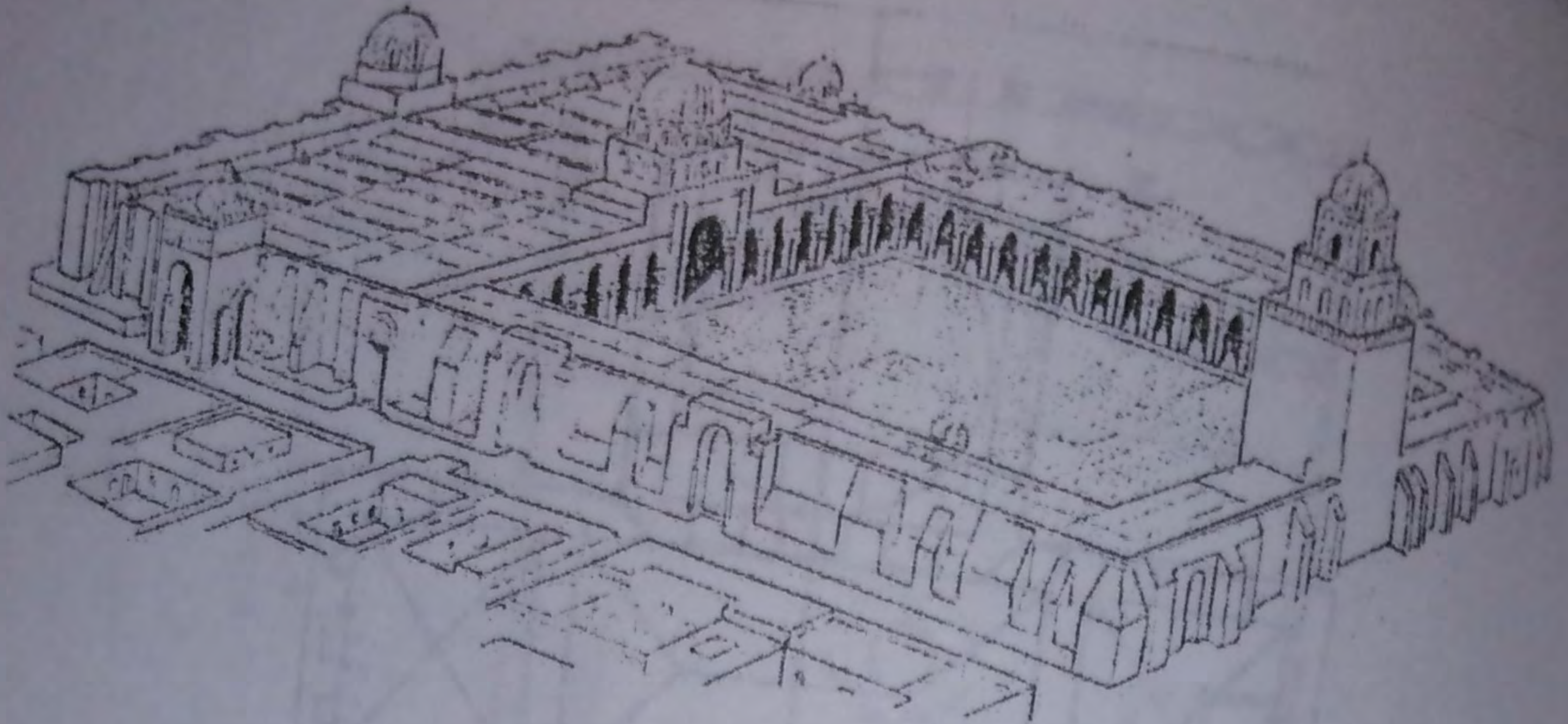

شكل رقم (٥٥)
منظور عام لجامع القيروان
يوضح الثنائية في القبتين الواقعتين على بلاطه المحراب
عن الباحث

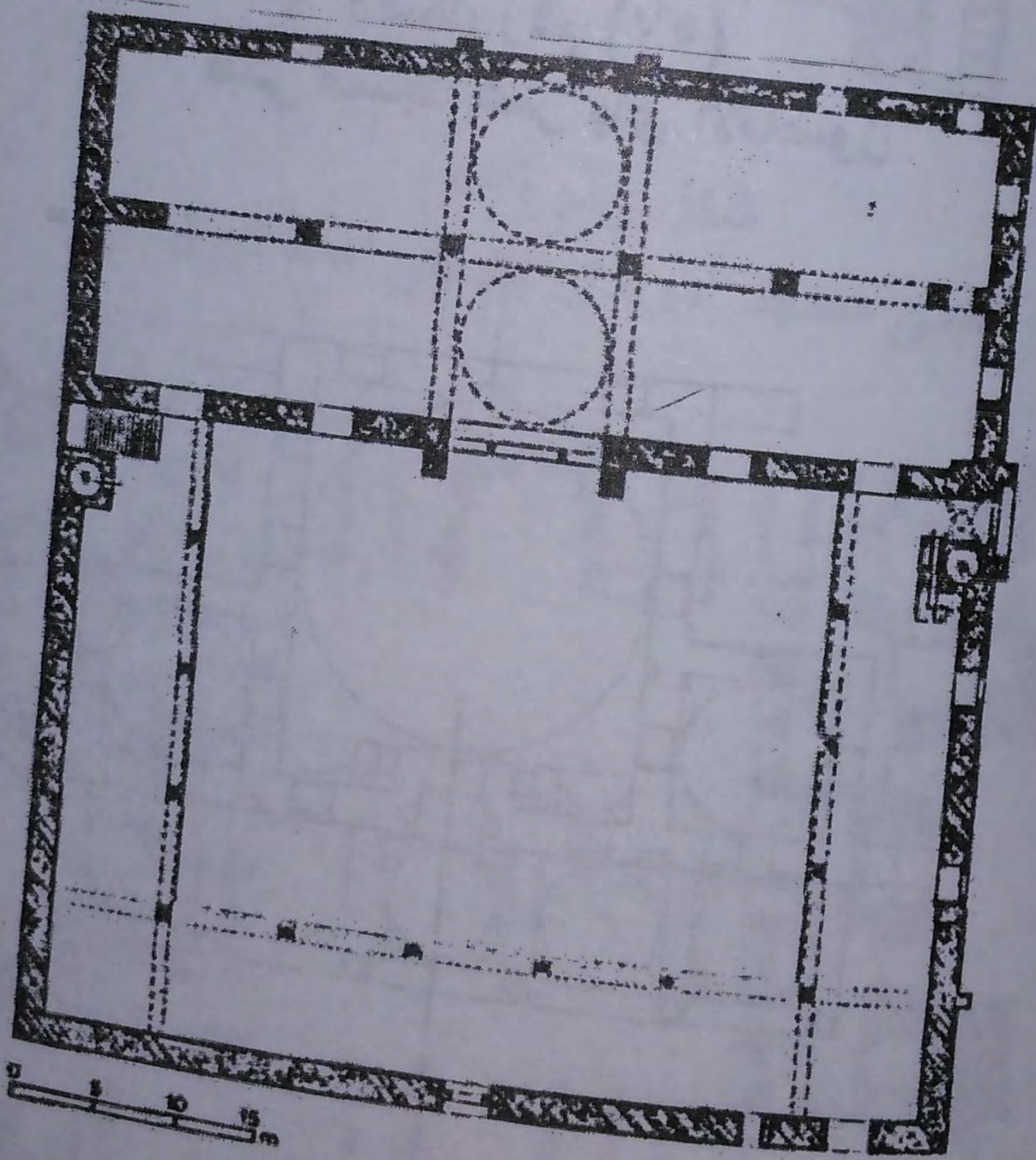

شكل رقم (٥٦)
قبتي مسجد عيسى بك الاناضول

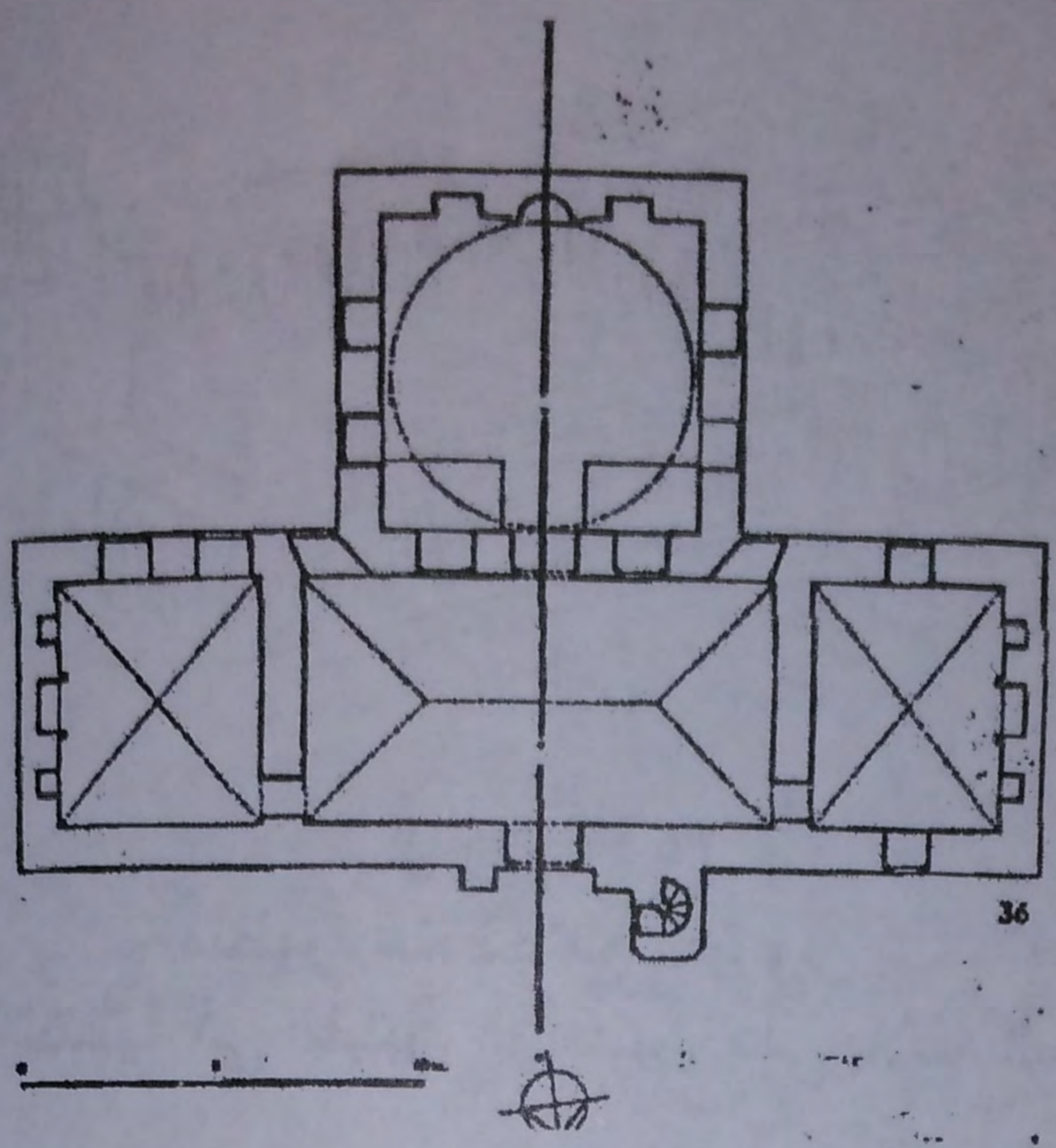

شكل رقم (٥٧)
قبتى مسجد عمر باى الاتاضول

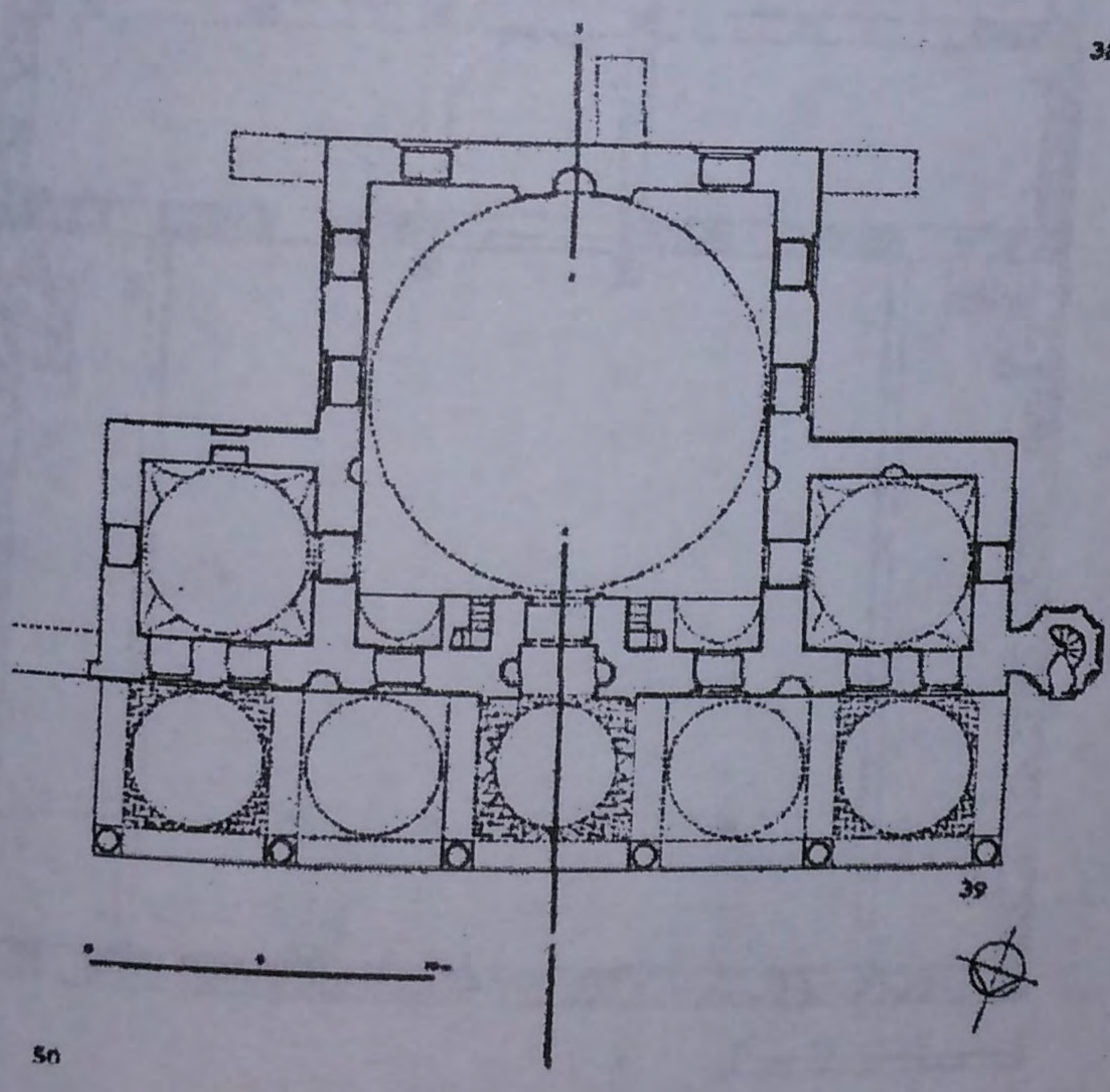

شكل رقم (٥٨)
قبتى مسجد الخاتونية فى الاتاضول
عن Brahim

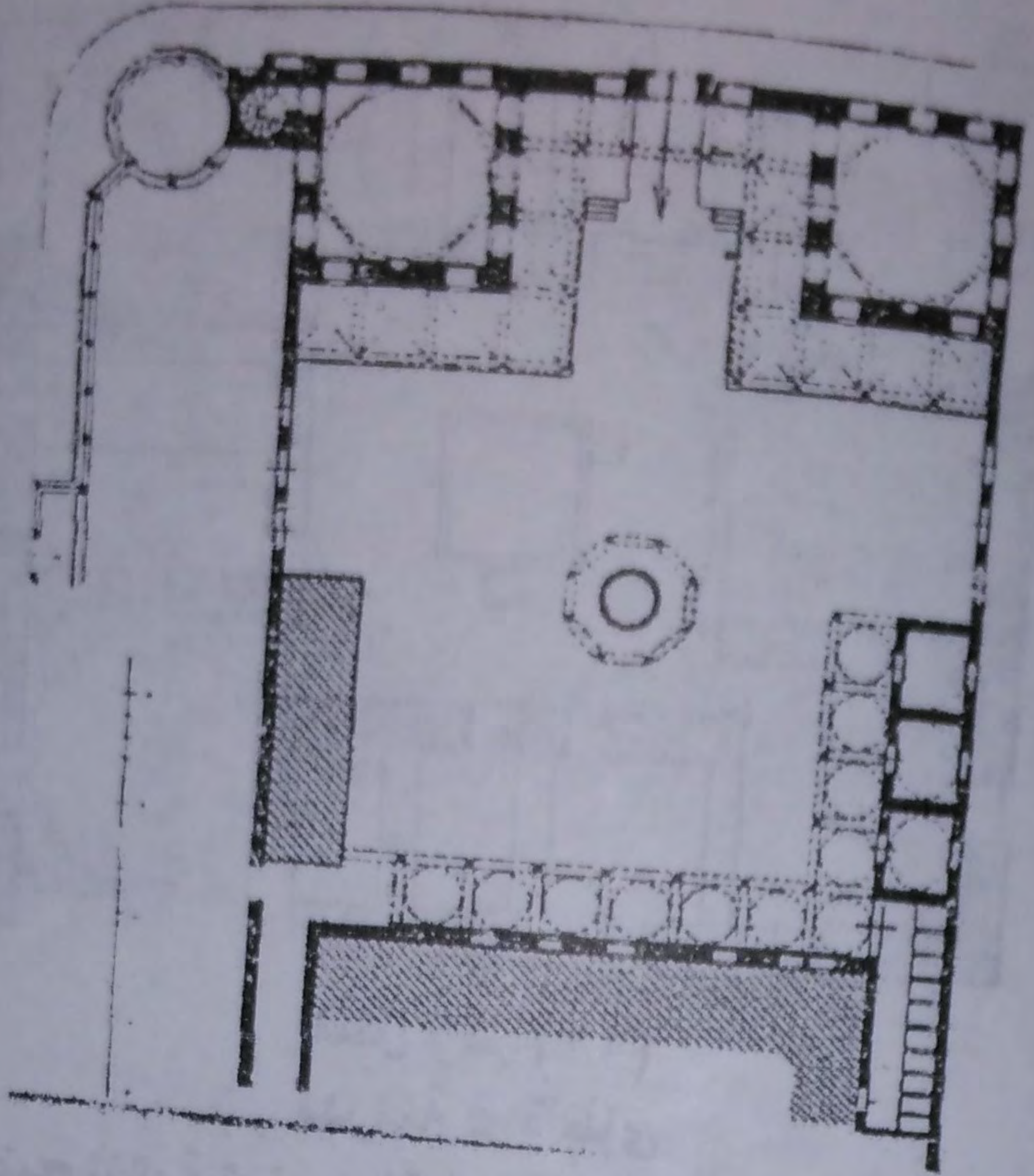

شكل رقم (٥٩)
قبتى مسجد أورخان بك فى اسطانبول

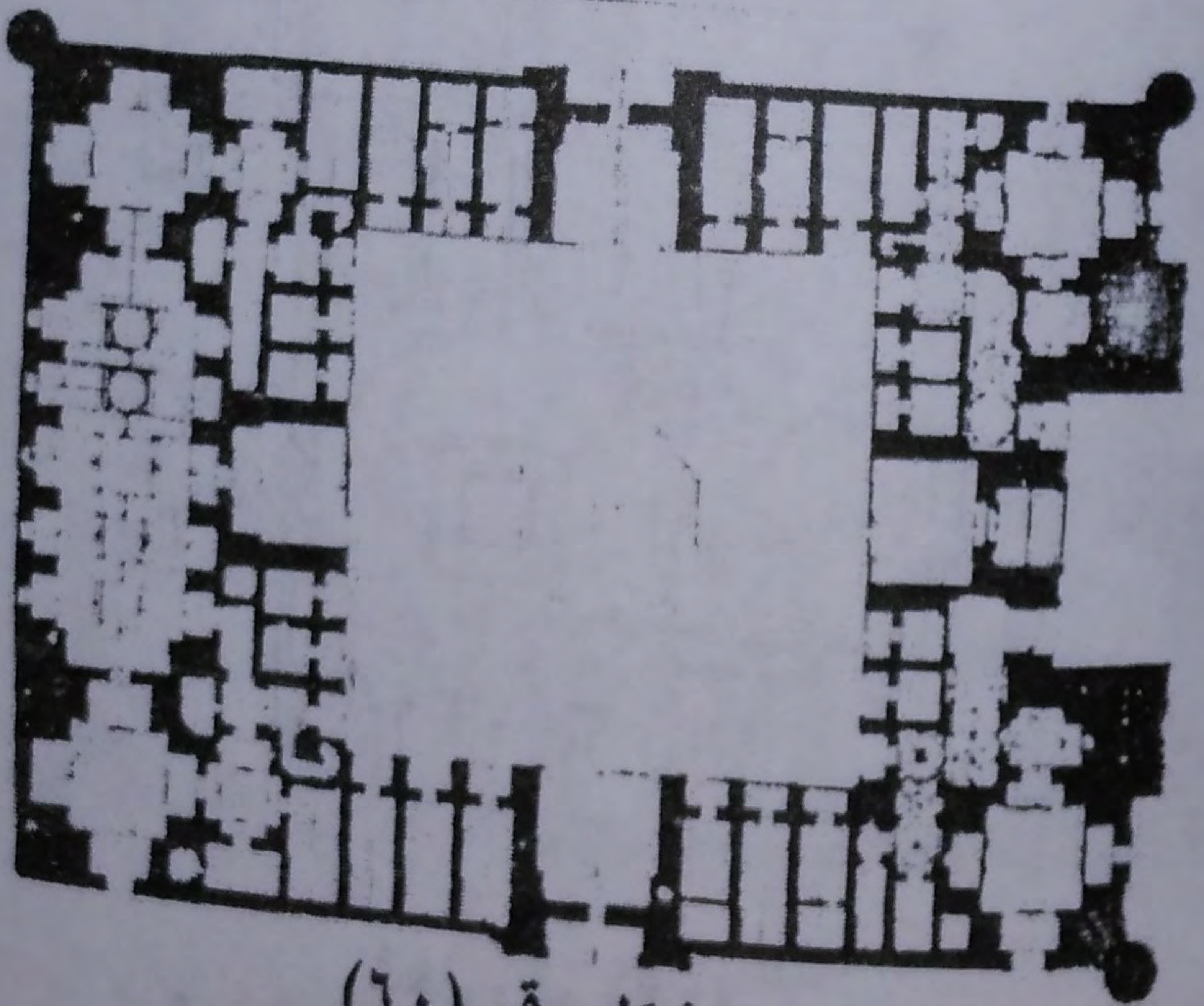

شكل رقم (٦٠)
قبتى مدرسة الوغ بك فى سمرقند
عن kural

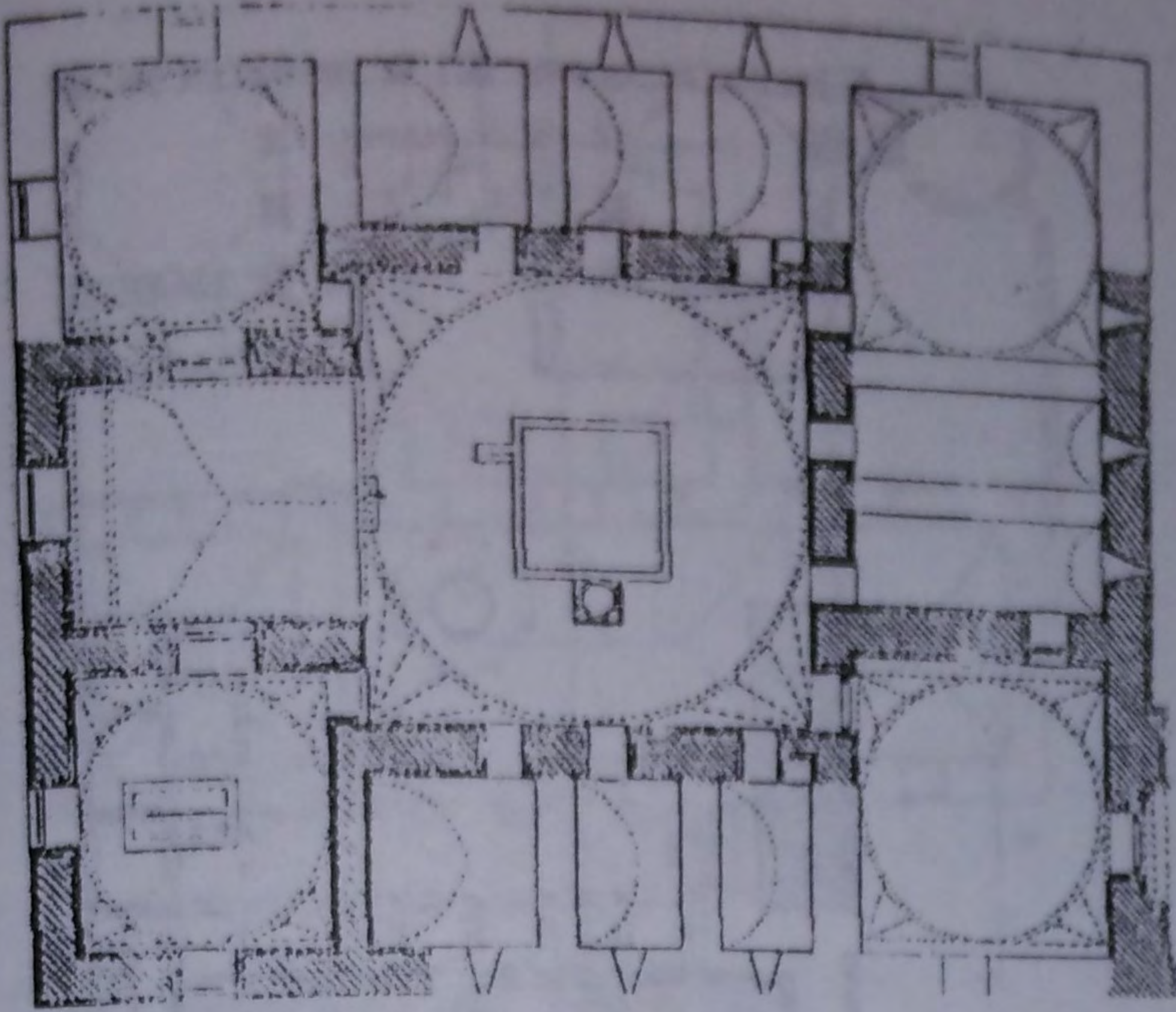

شكل رقم (٦١)

مدرسة قرّة طای

وتتضح ثنائية توزيع القباب من على جانبي الاواوين

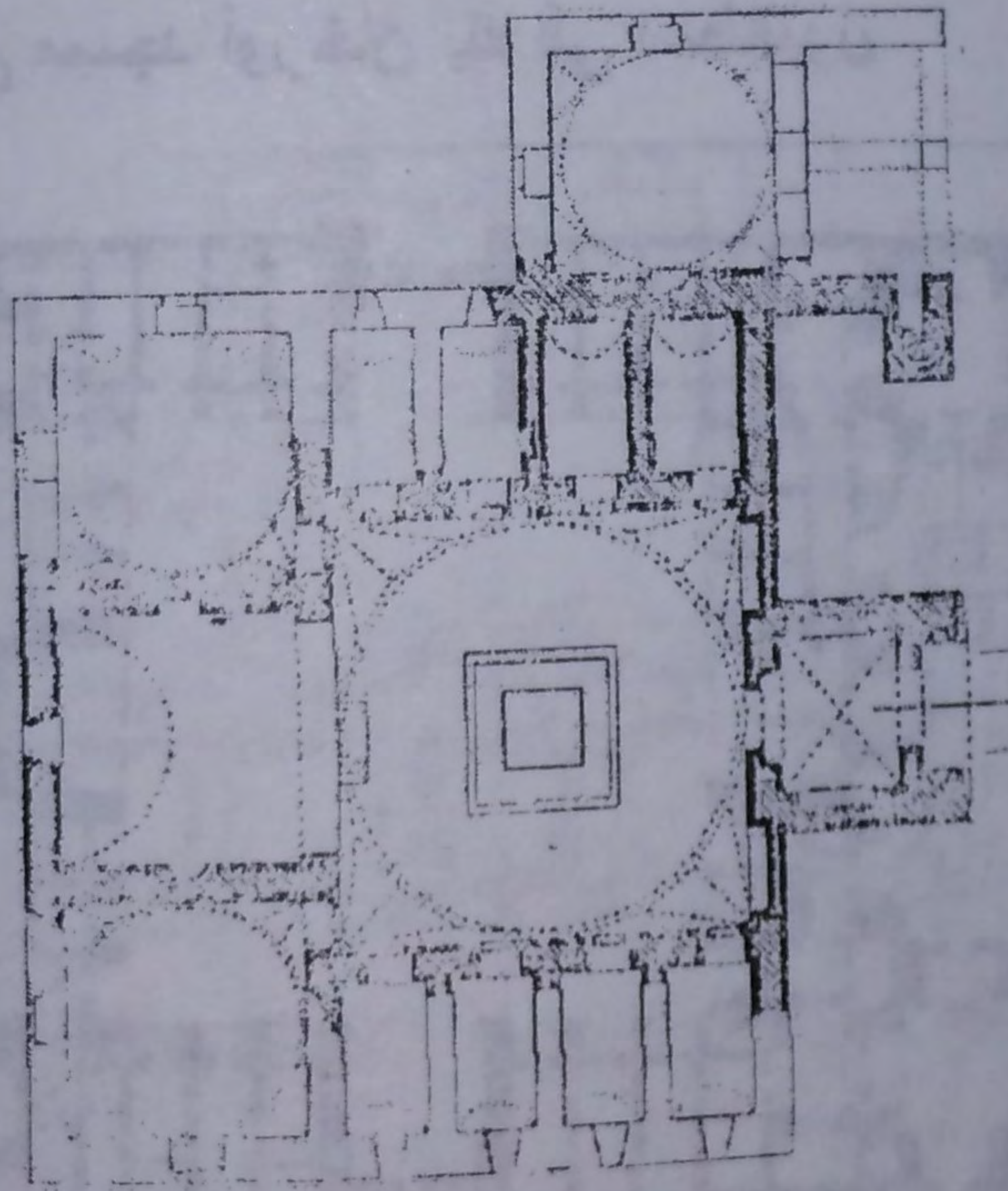

شكل رقم (٦٢)

قبتی مدرسة أنجه منار فی قونية

عن أصلان أبا

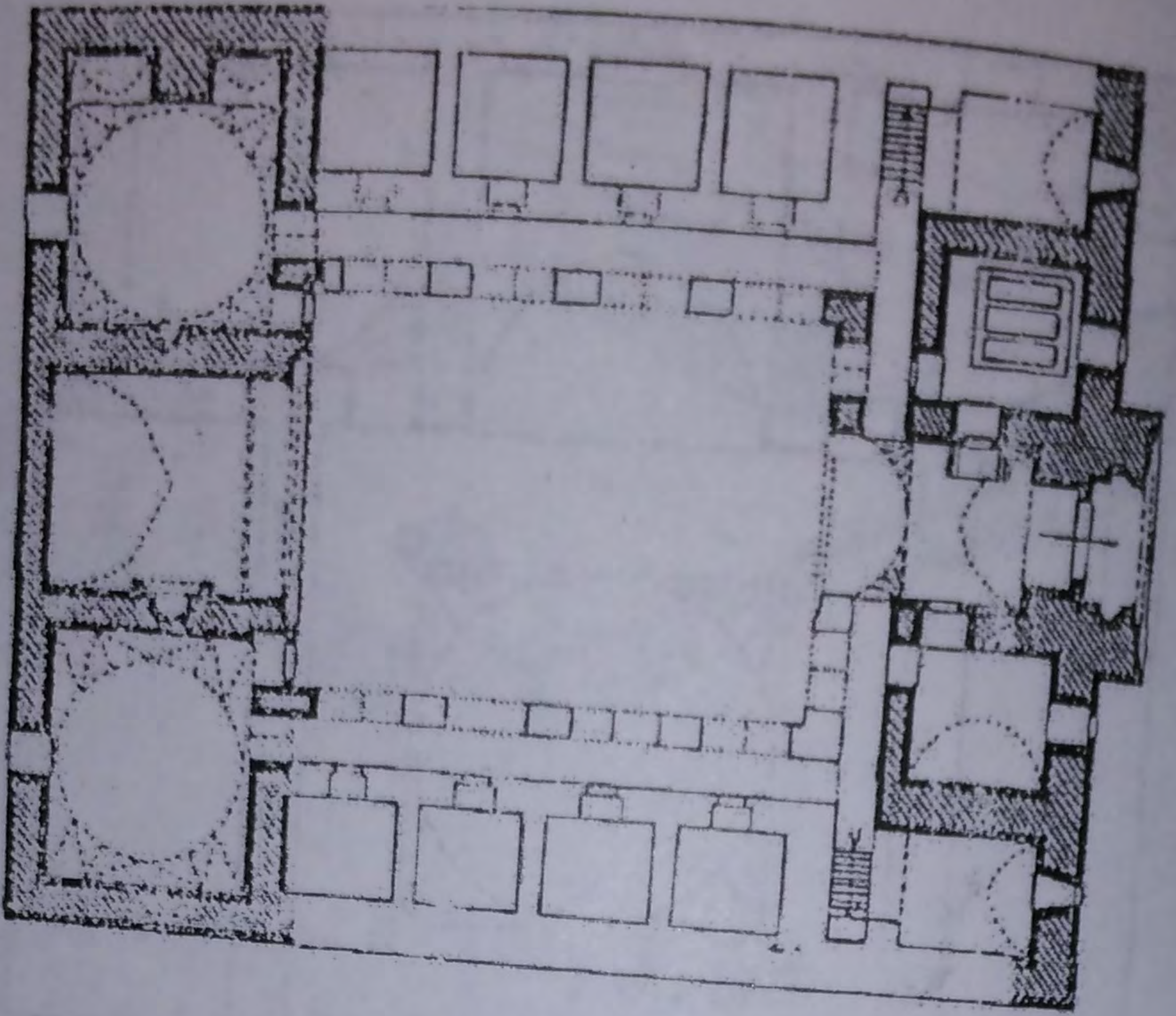

شكل رقم (٦٣)
قبتى مدرسة سرجالى فى قونية

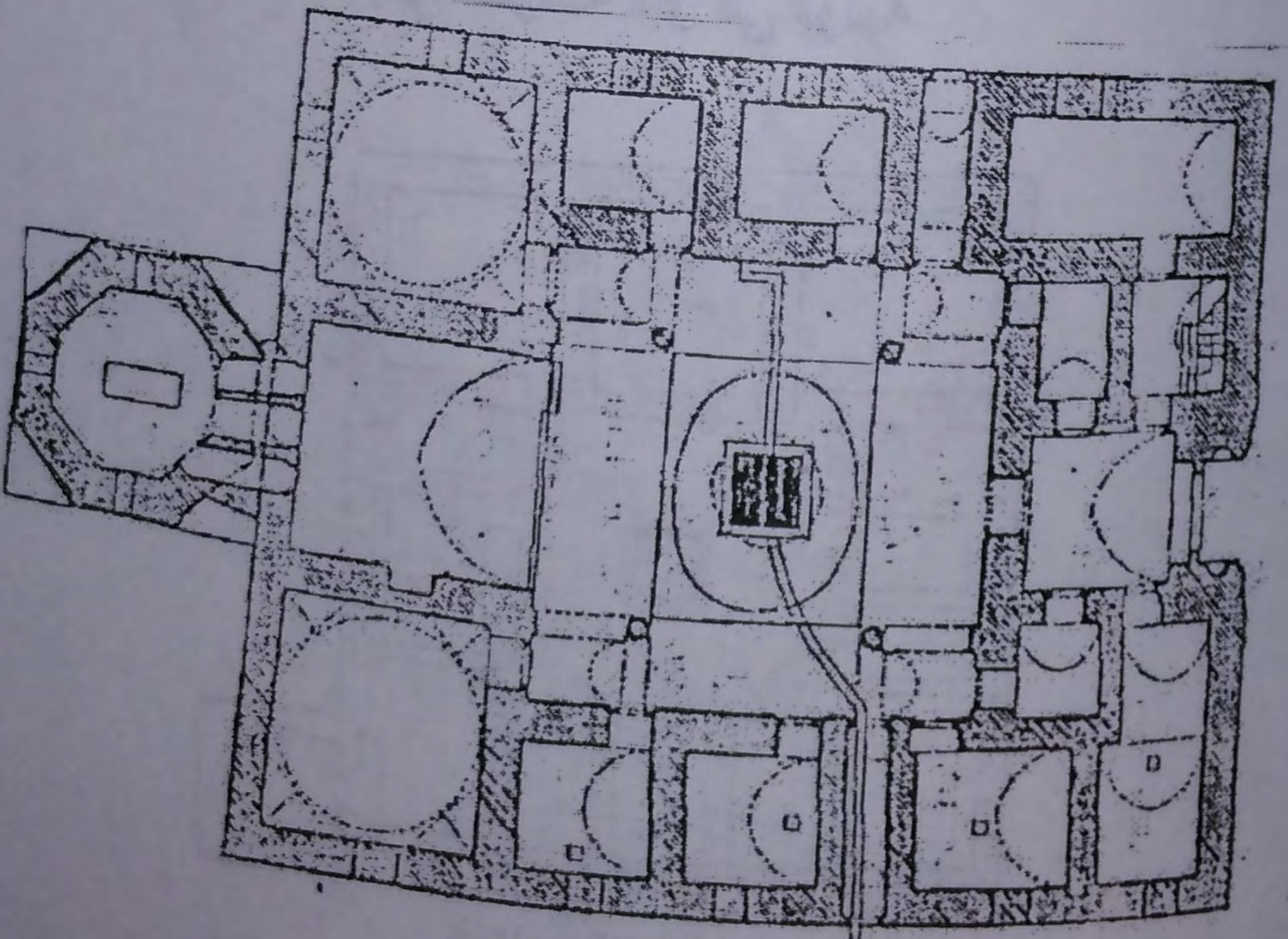

شكل رقم (٦٤)
قبتى مدرسة ارتكوش فى قونية
عن أصلان آبا

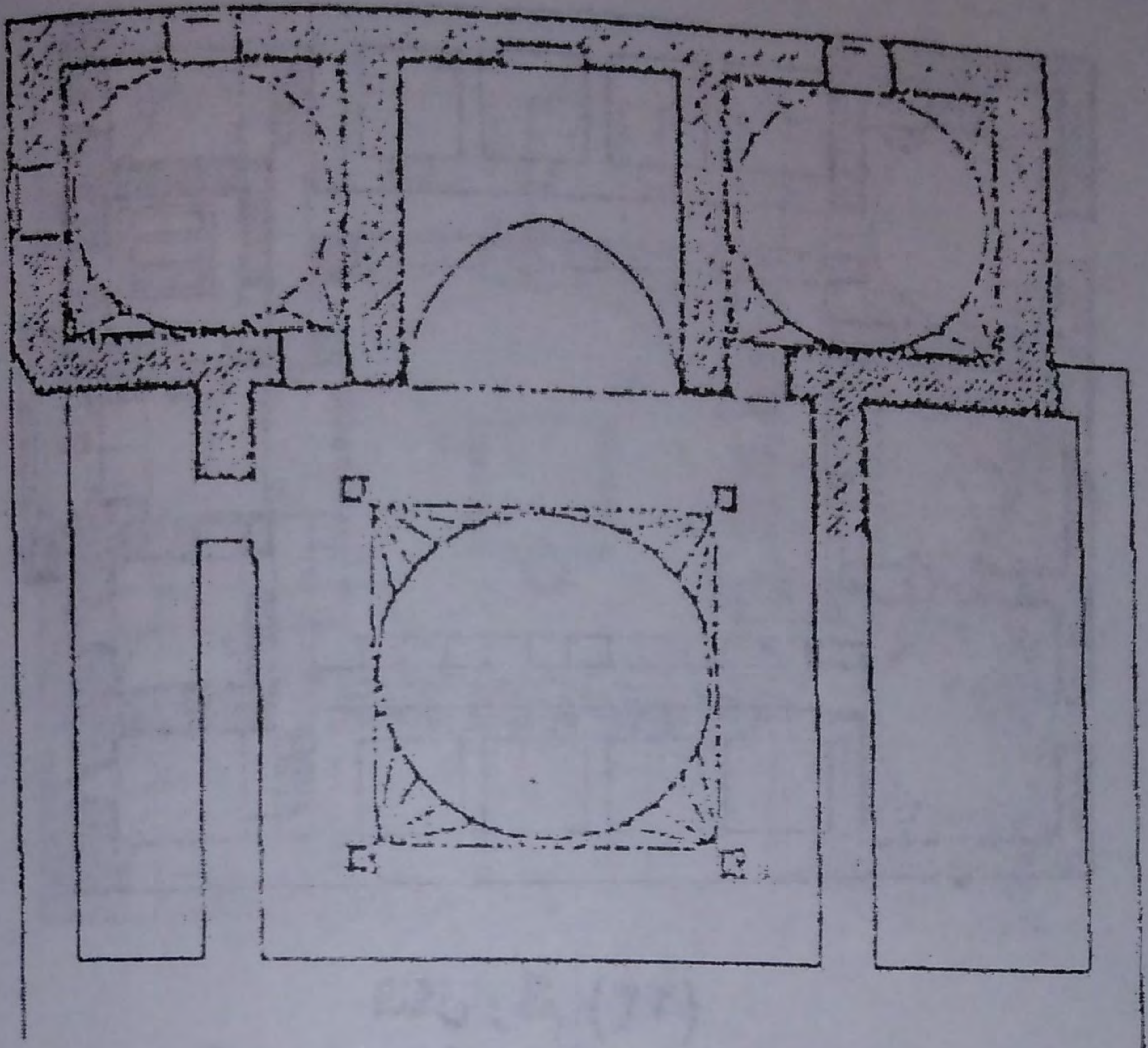

شكل رقم (٦٥)
قبتى مدرسة قاو فى قونية

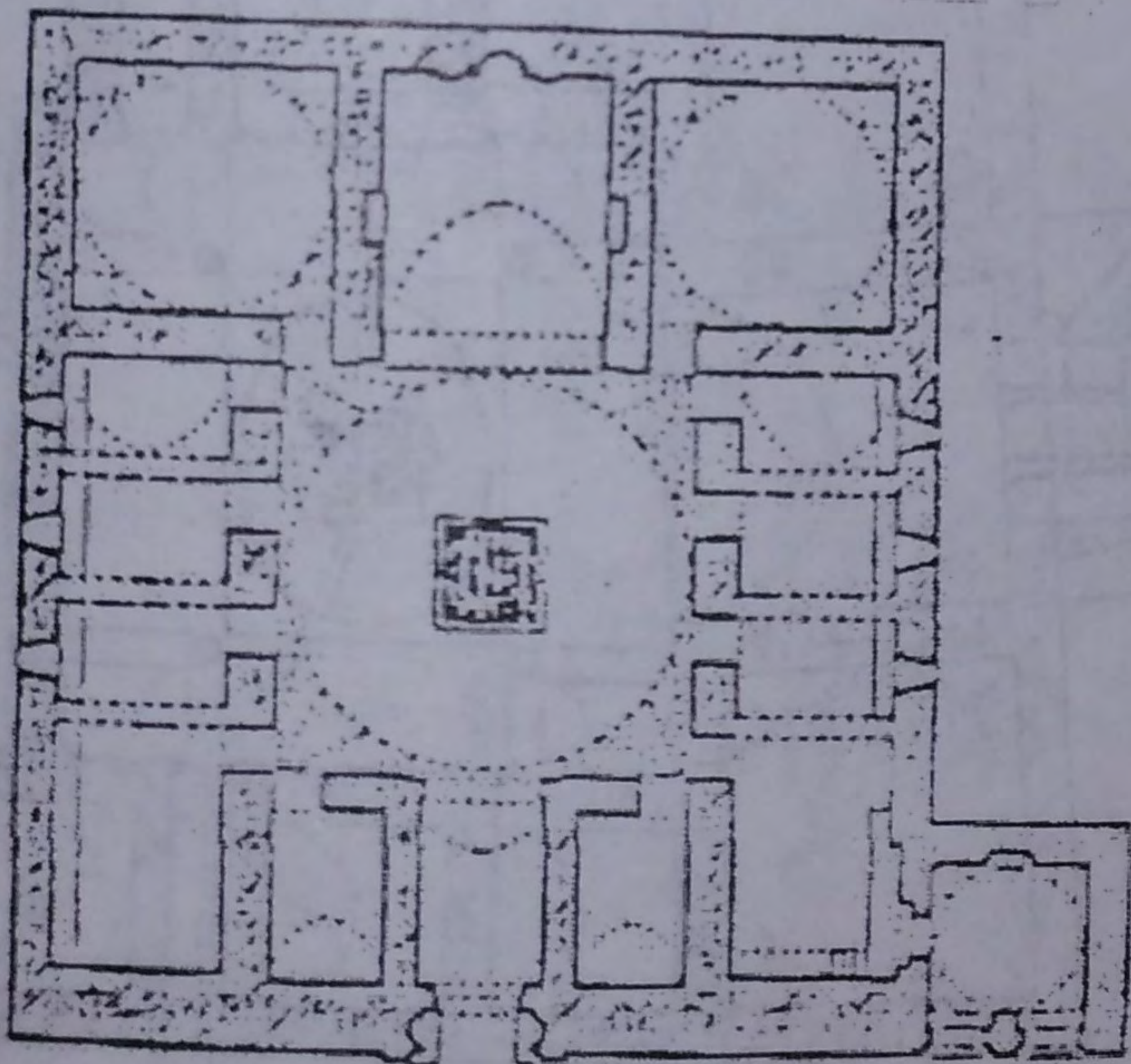

شكل رقم (٦٦)
قبتى مدرسة يوسف بن يعقوب - الاتاضول
عن اصلان آبا

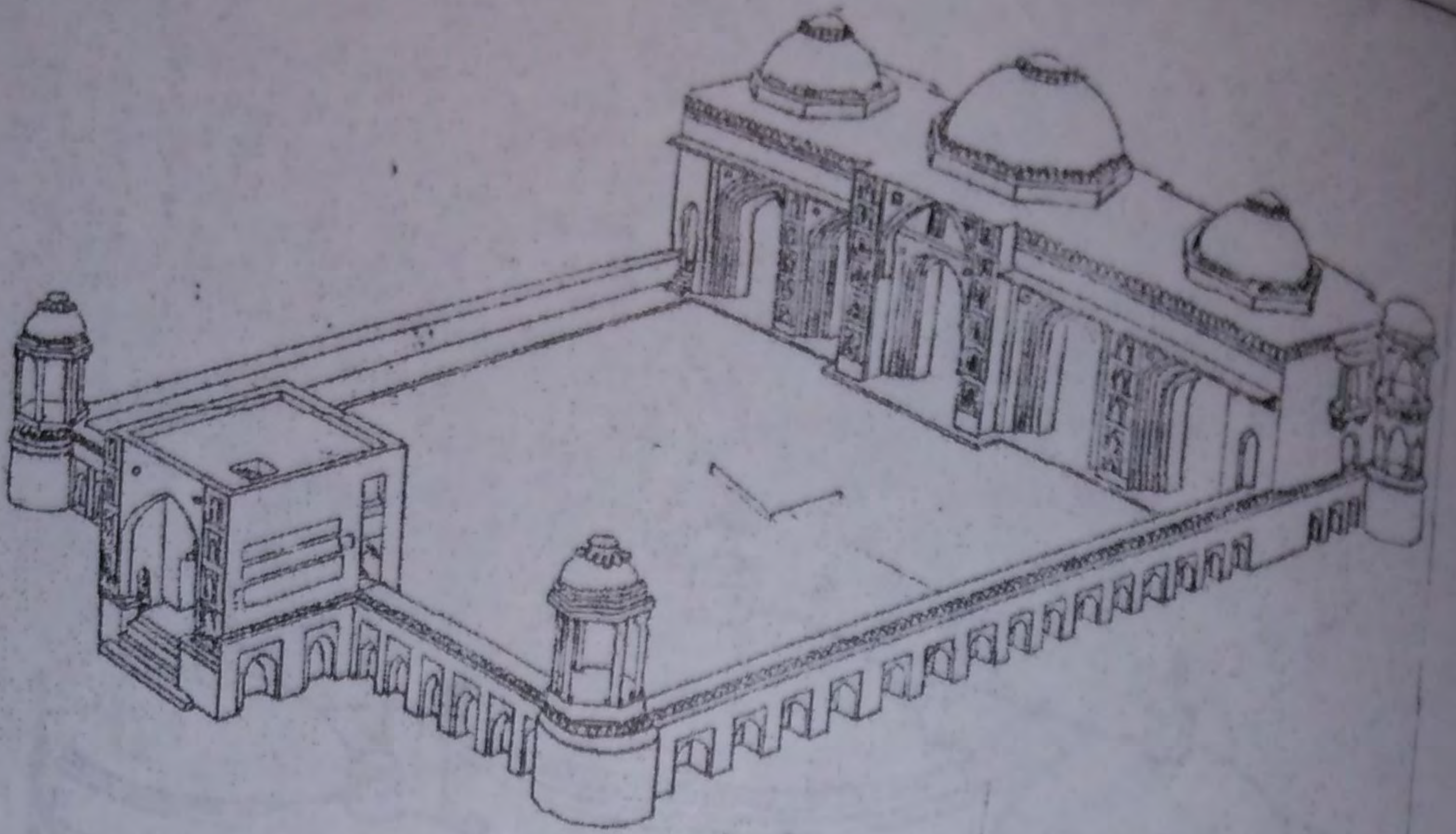

شكل رقم (٦٧)
منظور عام لمسجد موزكى فى الهند
وتتضح الثنائية فى القباب والجواسق الواقعة فى زوايا المسجد
عن الحليبة

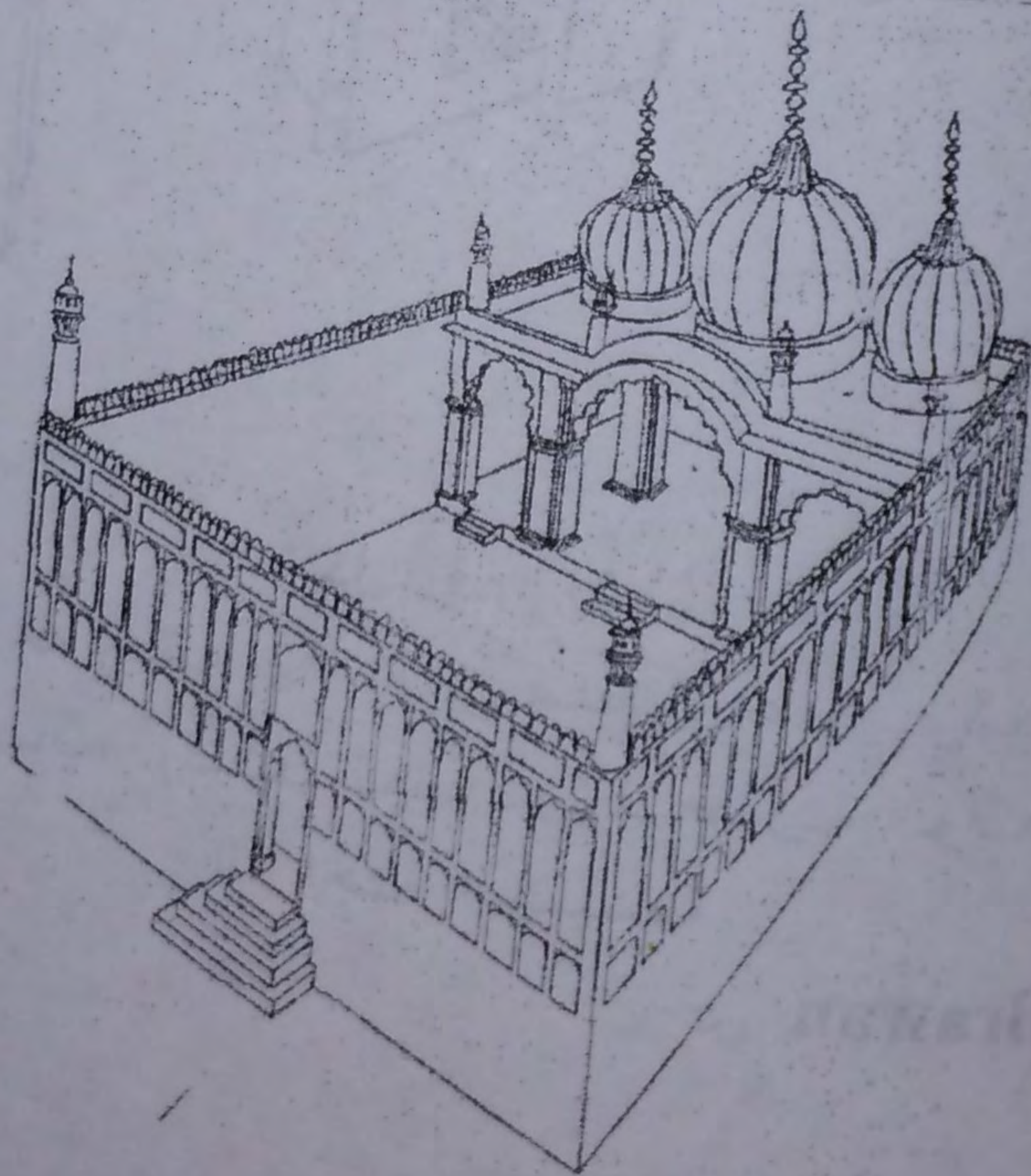

شكل رقم (٦٨)
جامع اللؤلؤة منظور عام يوضح الثنائية فى توزيع
العناصر المعمارية
عن الحليبة

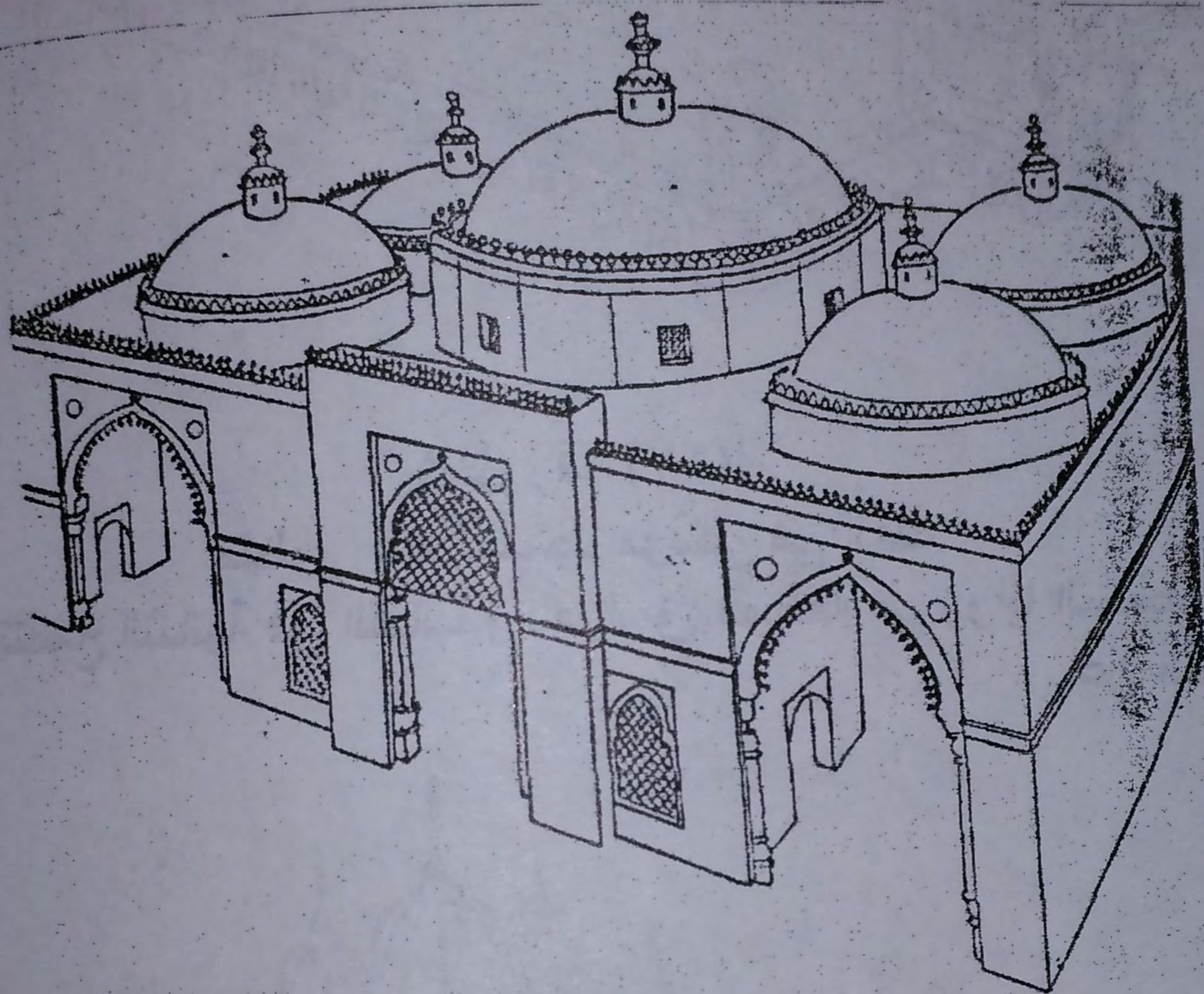

شكل رقم (٦٩)

مسجد جمعه خانه في دلهي منظور عام يوضح ثنائية
توزيع القباب، وكذلك العناصر المعمارية الواقعة على
الواجهة الرئيسية

عن Brawan

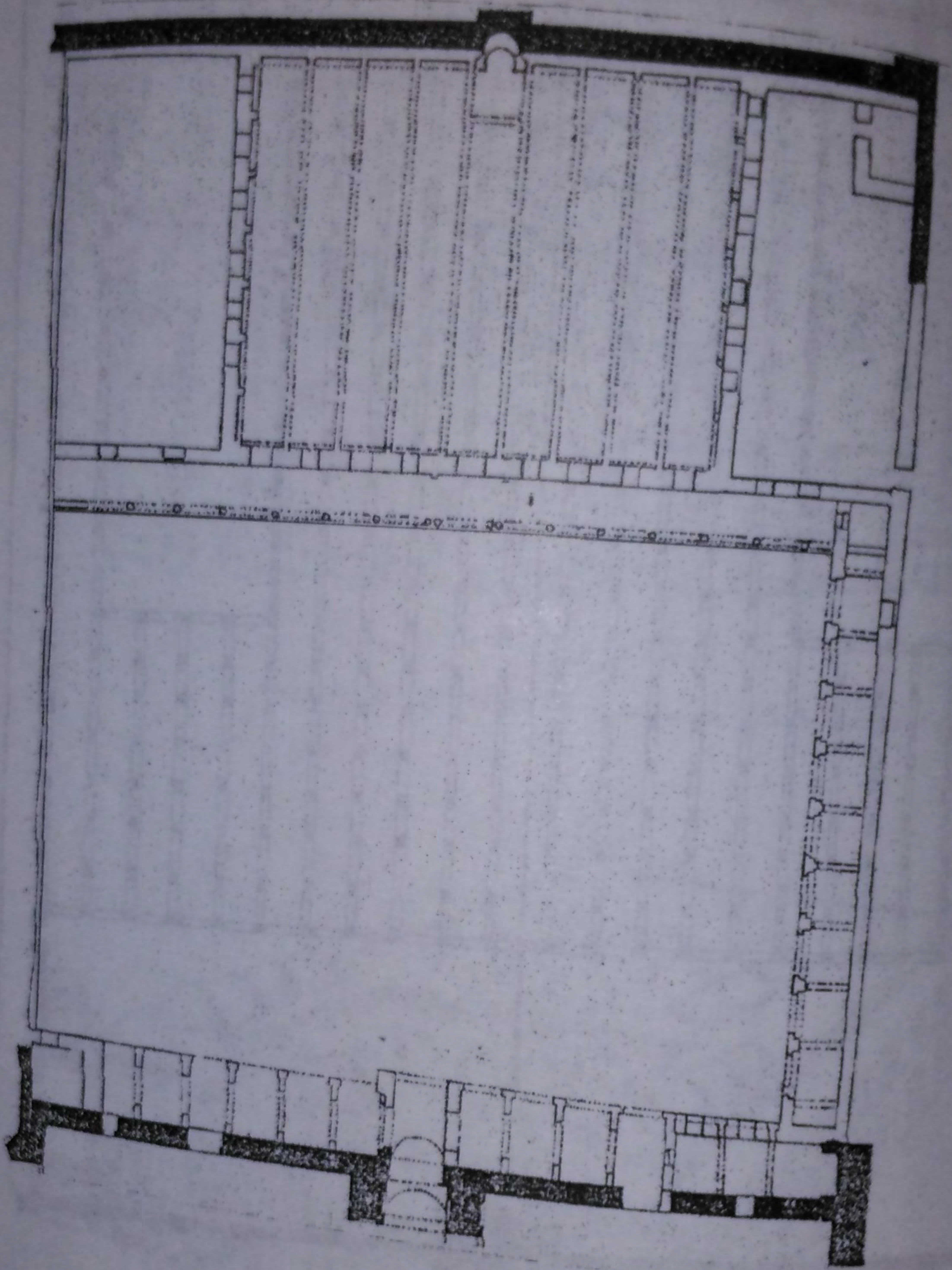

شكل رقم (٧٠)
مسجد المهديّة مسقط أفقى يوضح تعدد الصحنون
عن كريزول

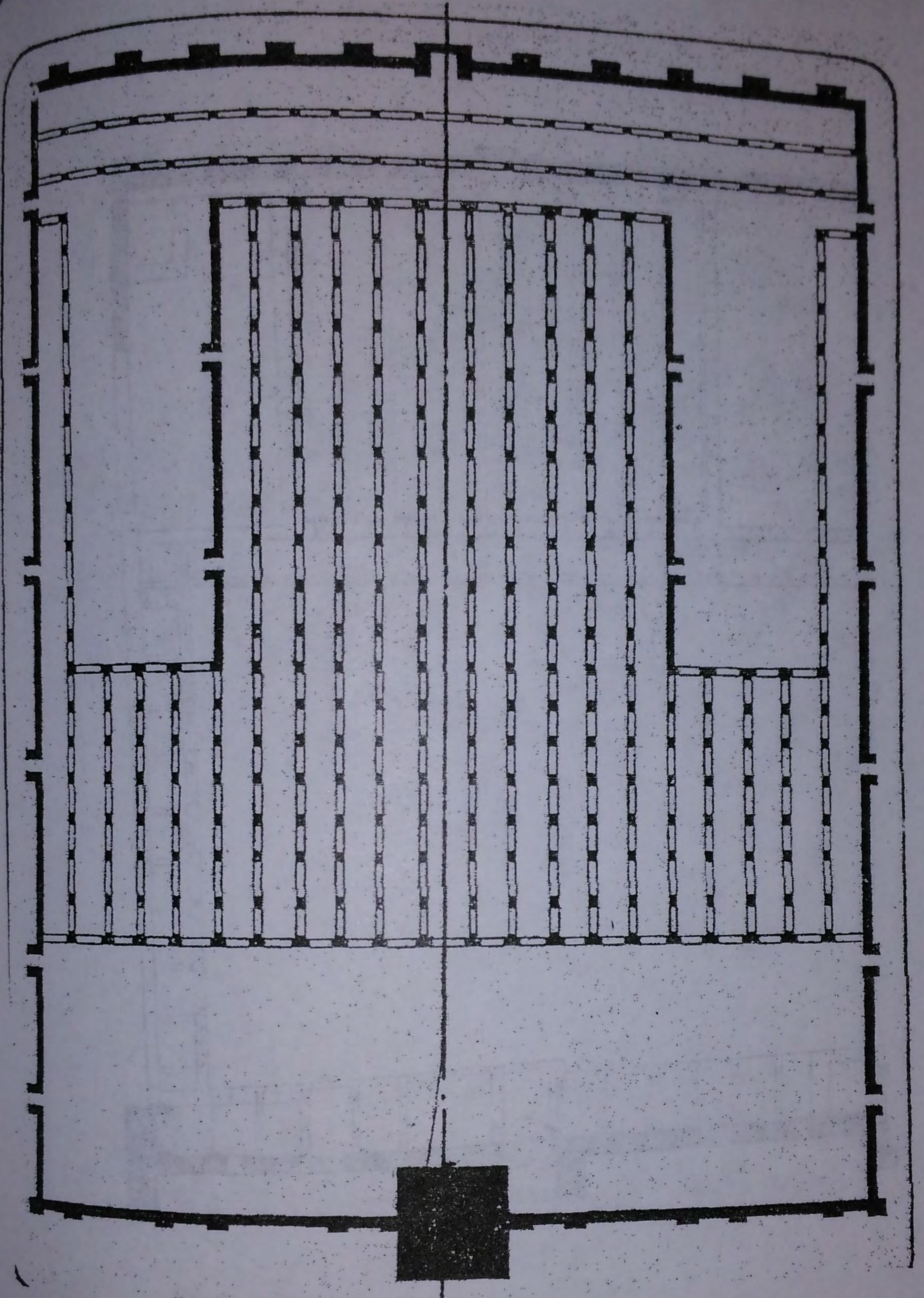

شكل رقم (٧١)
مسقط أفقى لجامع حسان بالرباط تتضح فيه ثنائية الأفنية
عن Grasses

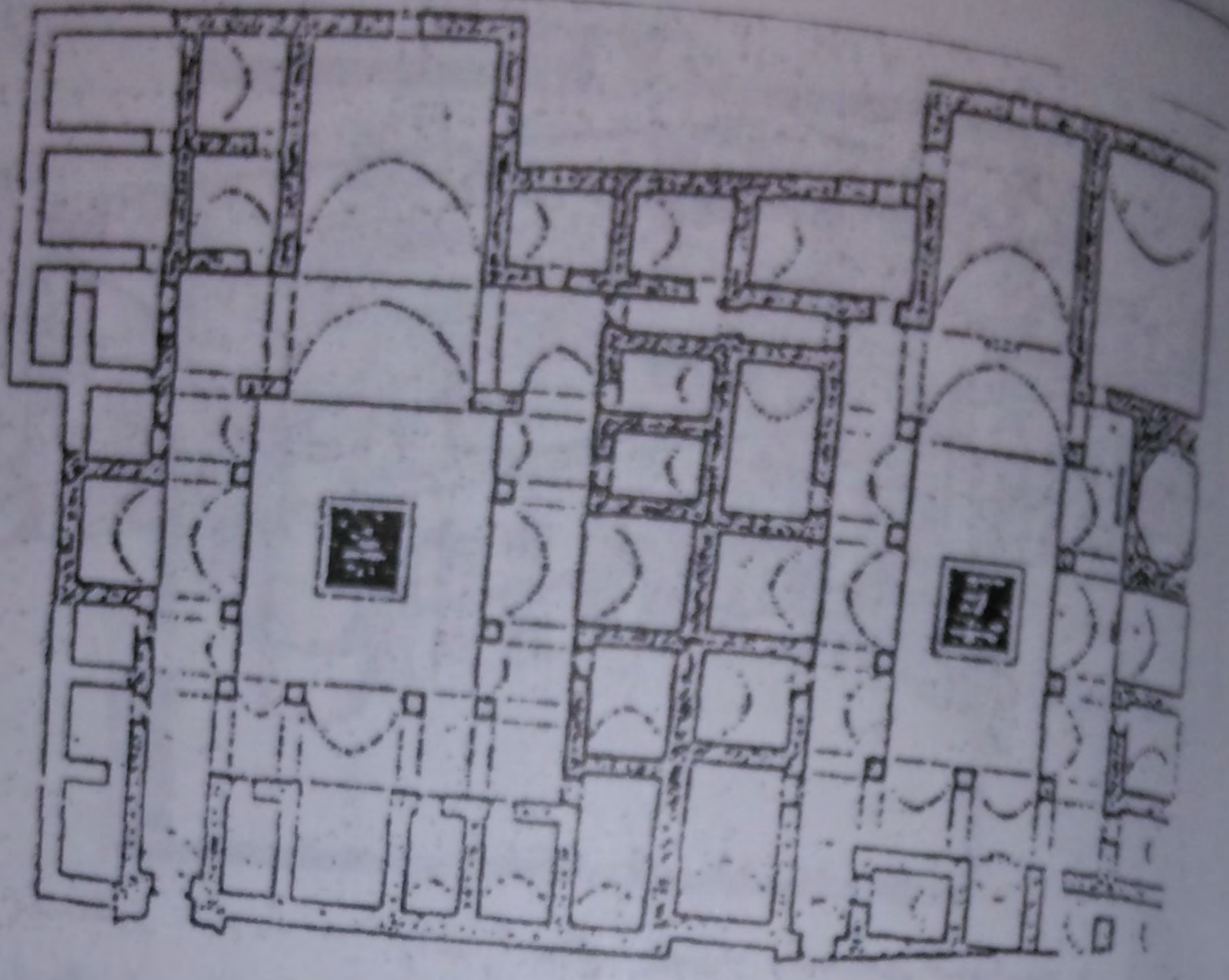

شكل رقم (٧٢)
مسقط أفقي لـ مدرسة شفتامنا في قيصرية
عن أصلان آسا

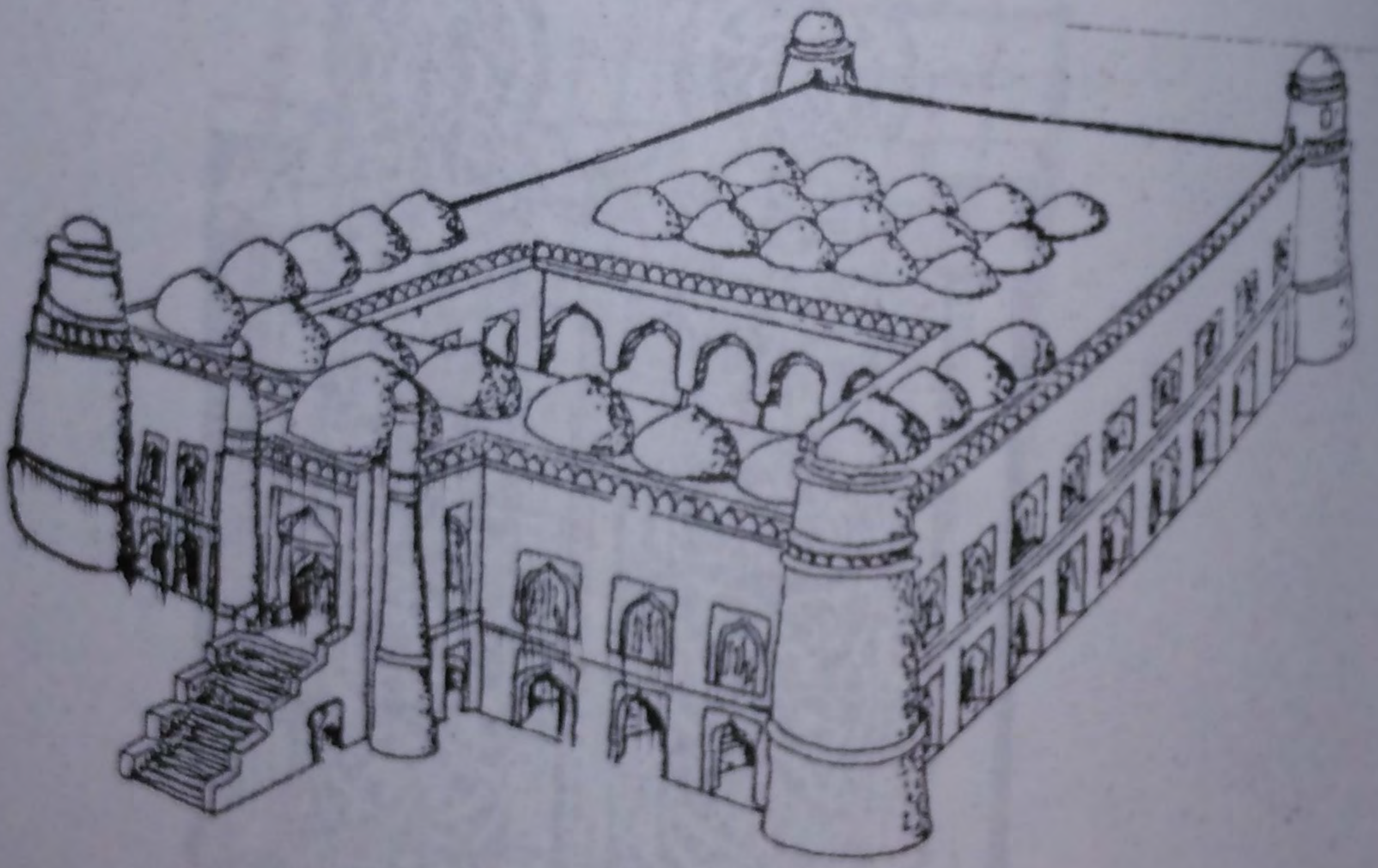

شكل رقم (٧٣)
منظور عام لـ مسجد كلان في الهند وتوضح الثنائية
في توزيع الأبراج الخارجية
عن الخليفة

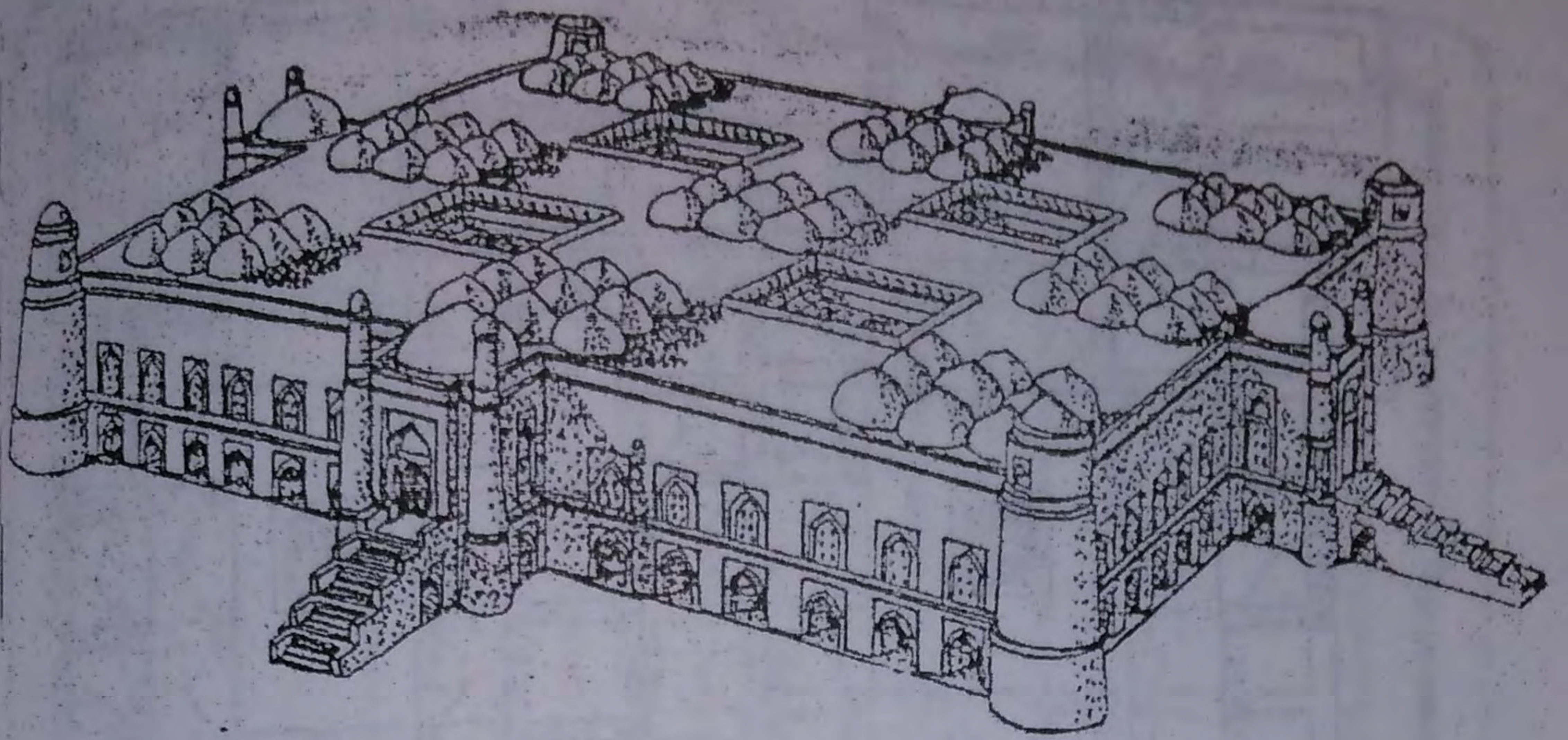

شكل رقم (٧٤)

منظور عام لمسجد كير في الهند وتوضح الثنائية في توزيع الأبنية الداخلية

عن Barwan

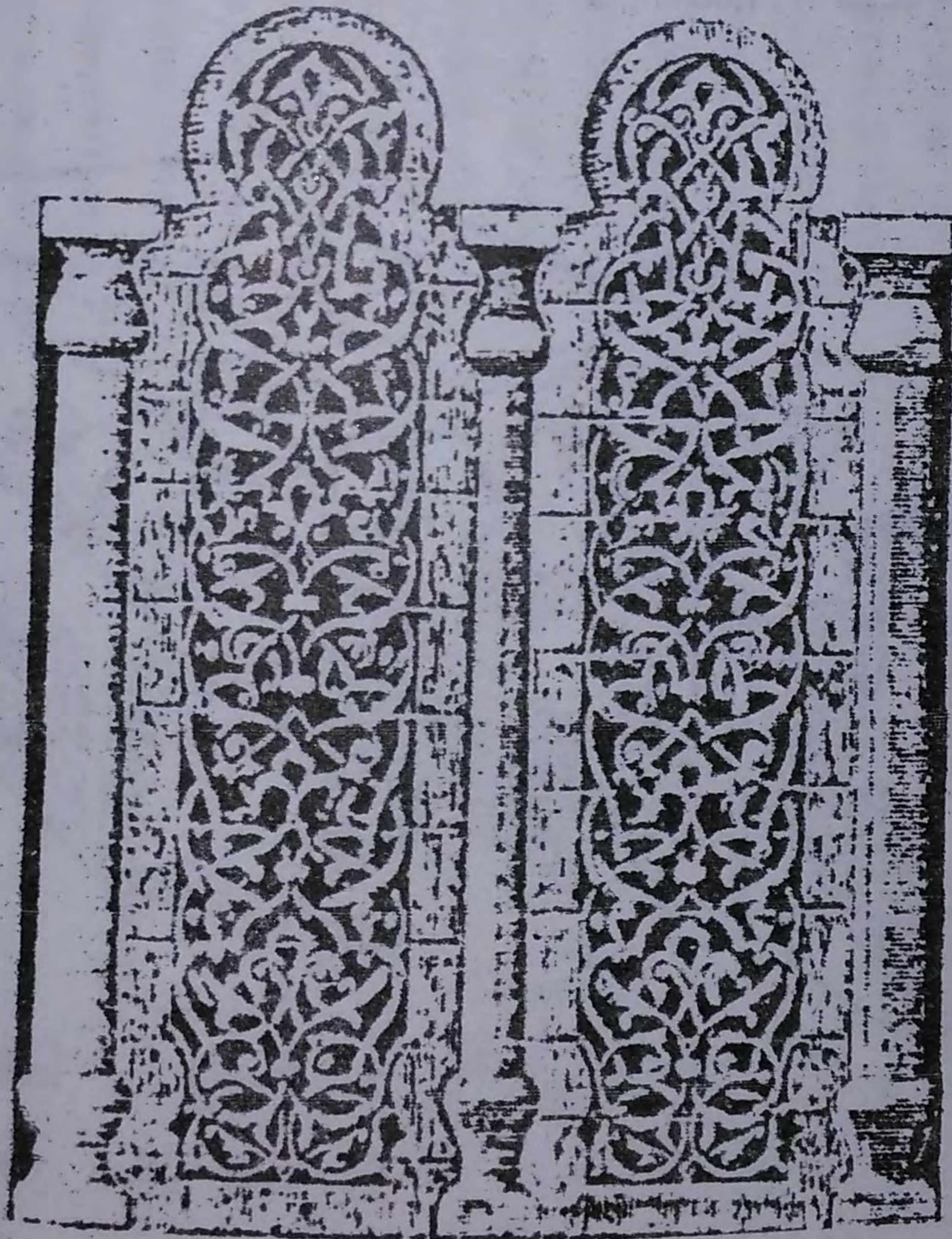

شكل رقم (٧٥)

نموذج لنافذة توأميه من مسجد الاس الحاجب

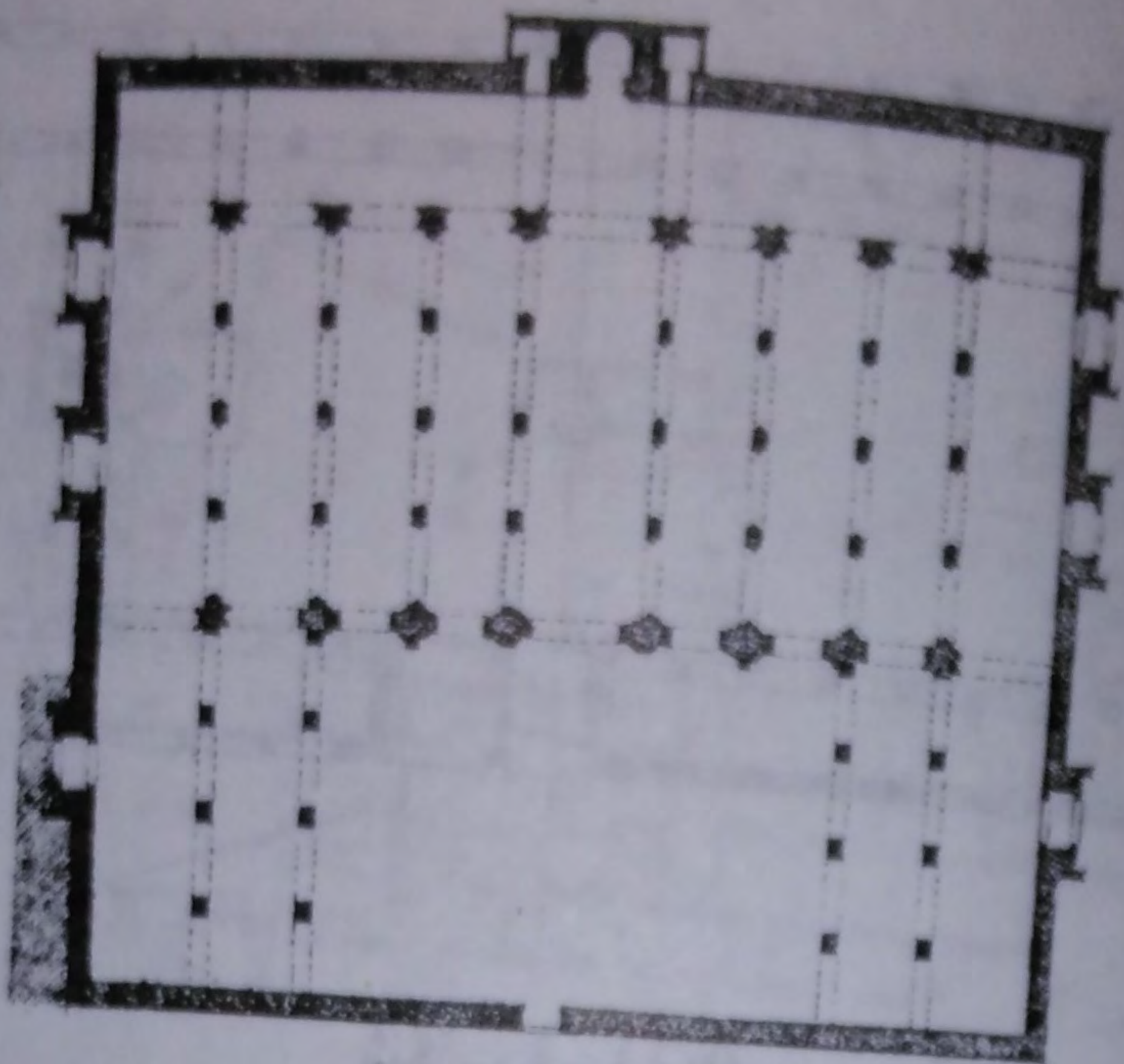

شكل رقم (٧٦)
جامع تينمل، وتتضح الثنائية في اتساع البلاطتين الجانبيتين
عن الباحث

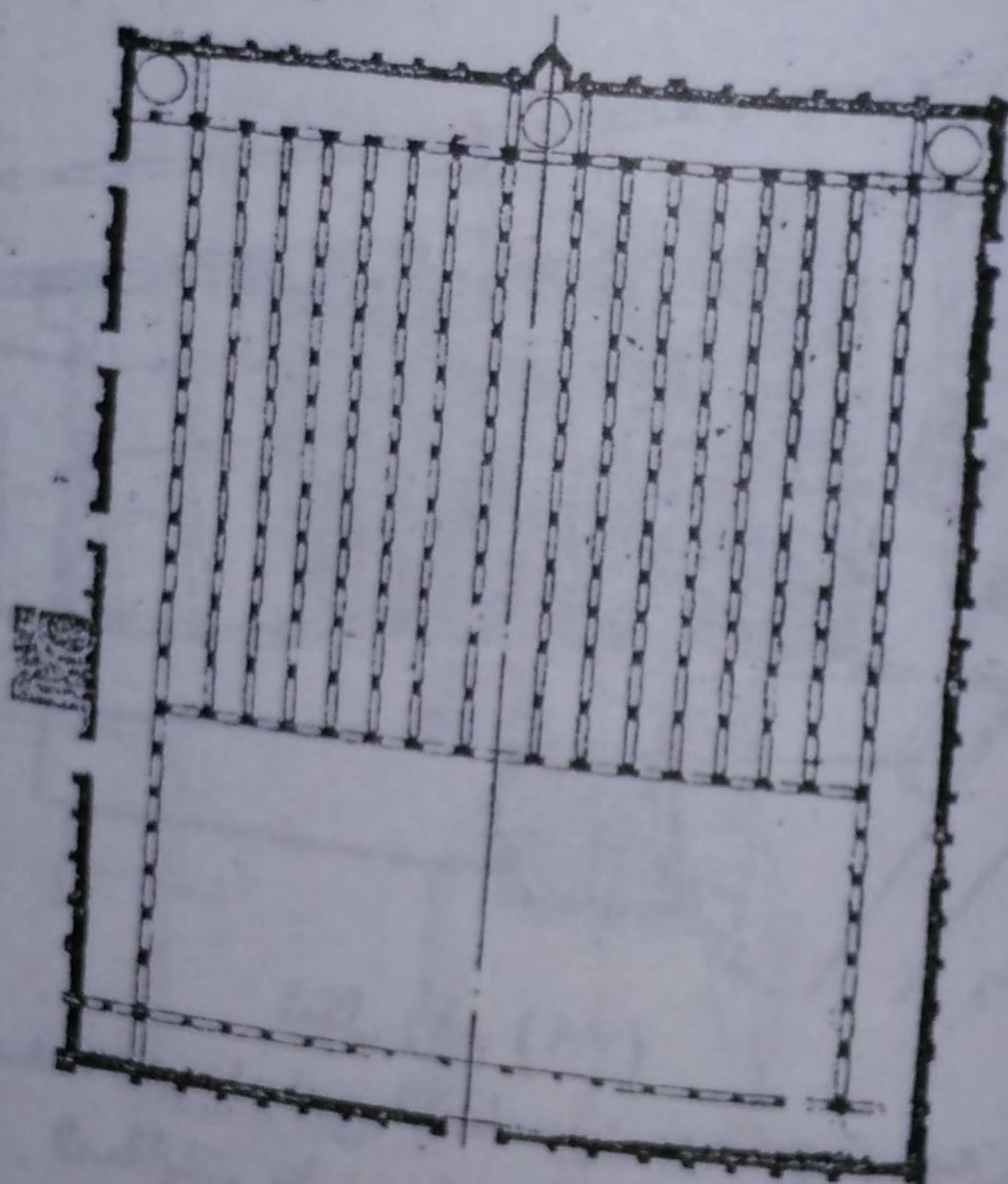

شكل رقم (٧٧)
جامع القصبة بأشبيلية، وتتضح الثنائية في اتساع
البلاطتين الجانبيتين
عن الباحث

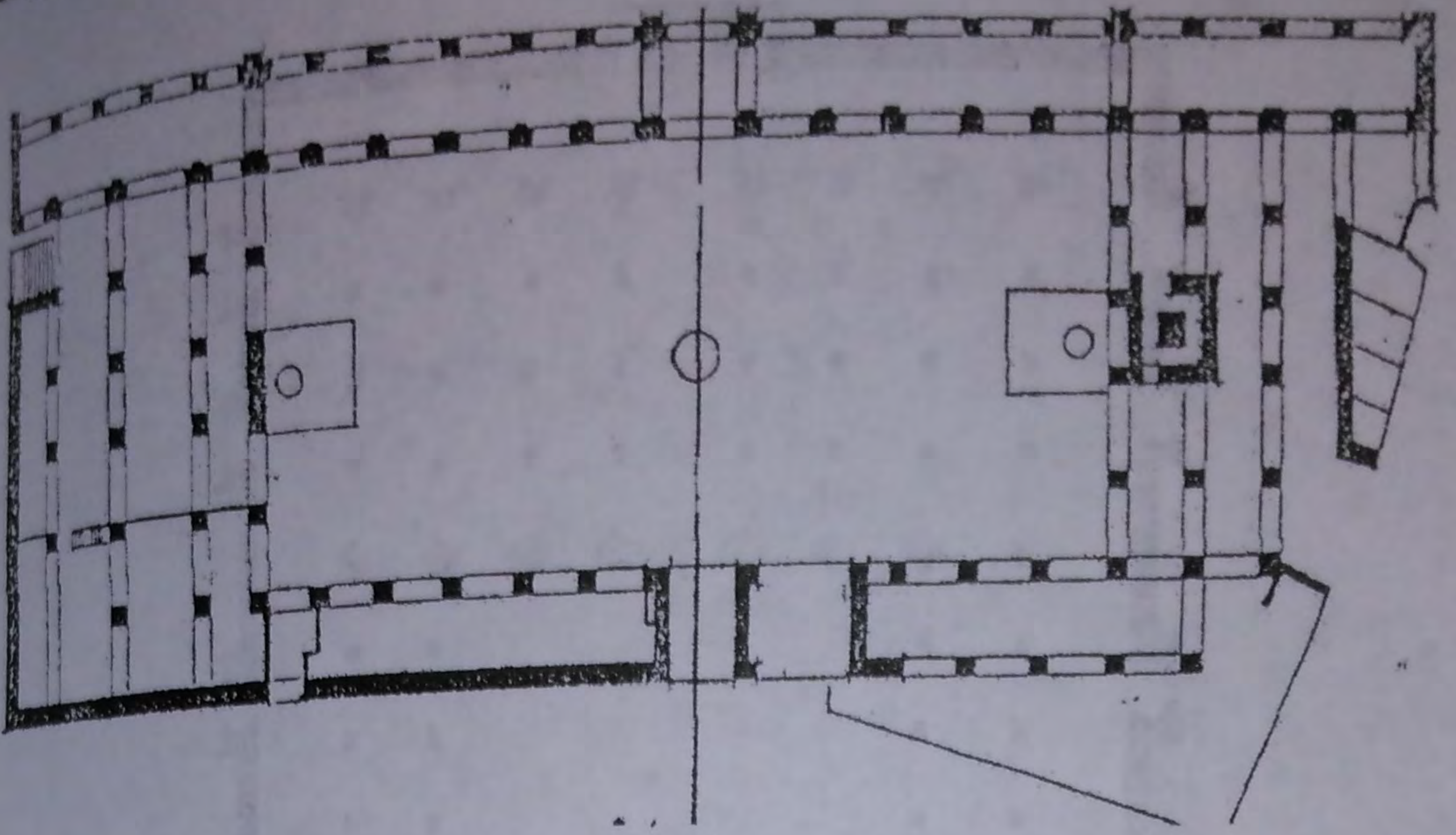

شكل رقم (٧٨)
مسقط أفقى لجامع القرويين يوضح موقع وجود
السقايات المتقابلة والمتناظرة

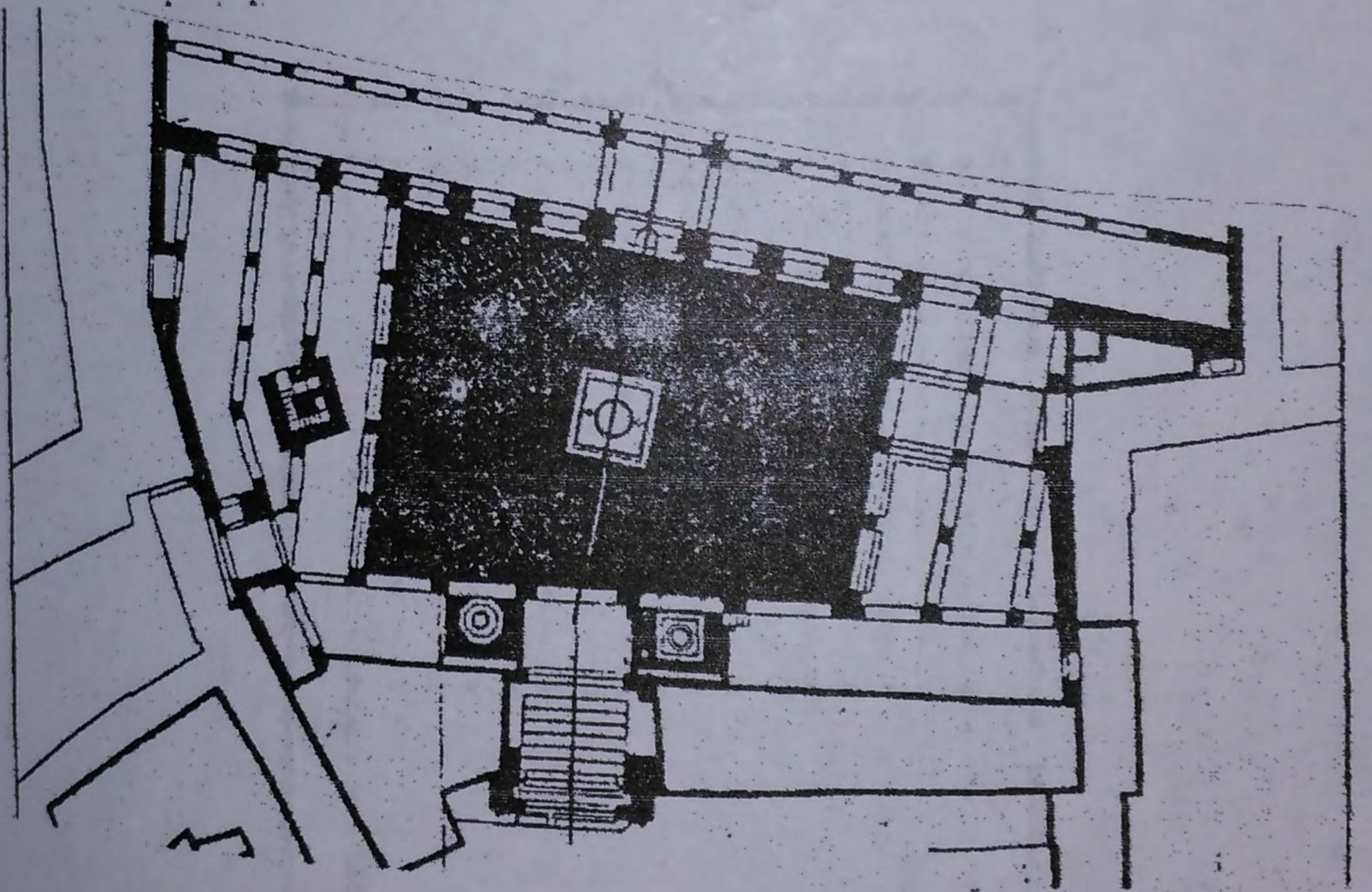

شكل رقم (٧٩)
مسقط أفقى لجامع الأندلسيين يوضح توزيع
السقايات على جانبي المدخل الكبير

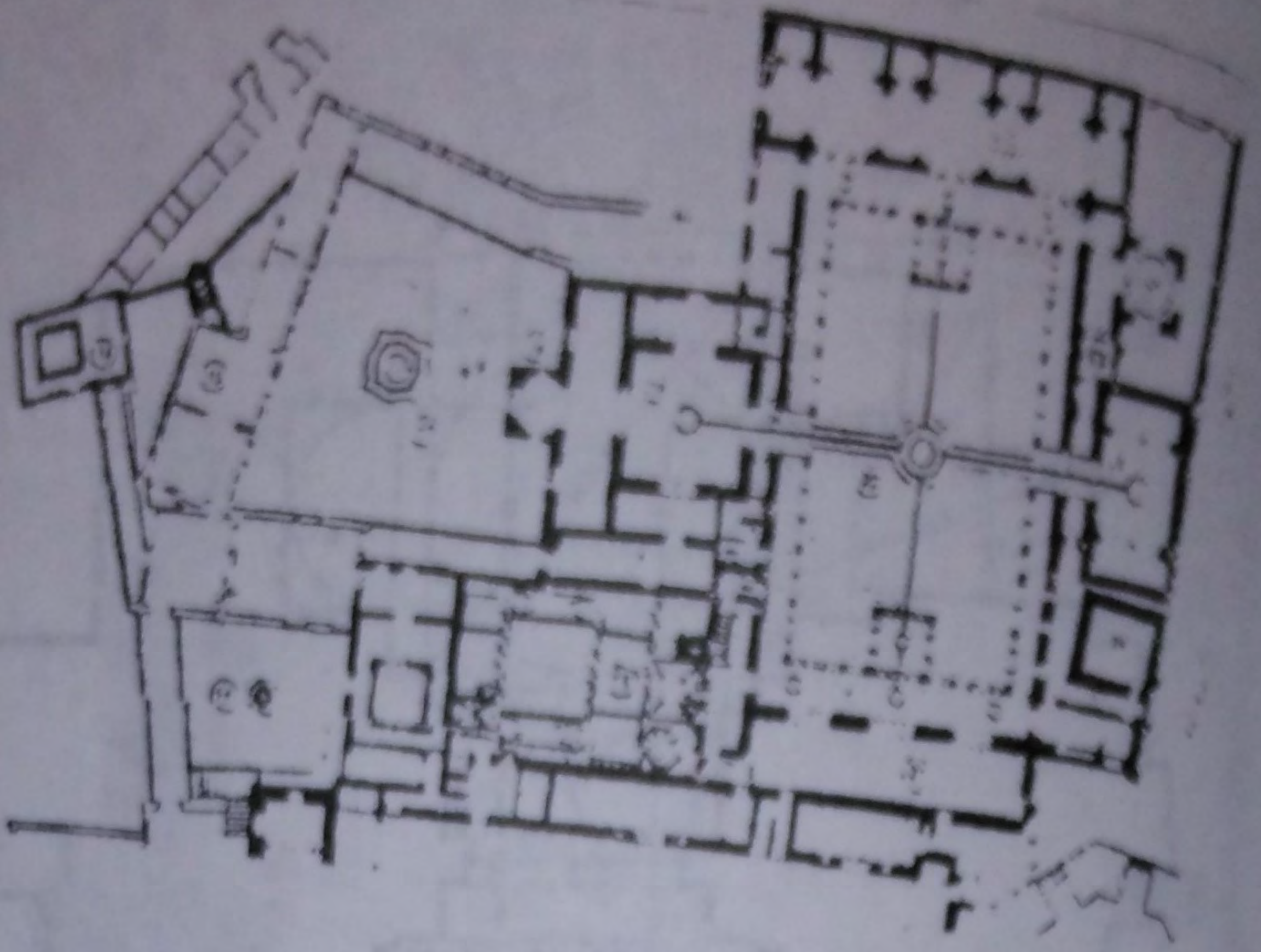

شكل رقم (٨٠)

نصر الخمراء وثلية توزيع السقيات بشكل متناظر ومتماثل
عن السياحة الأسبانية

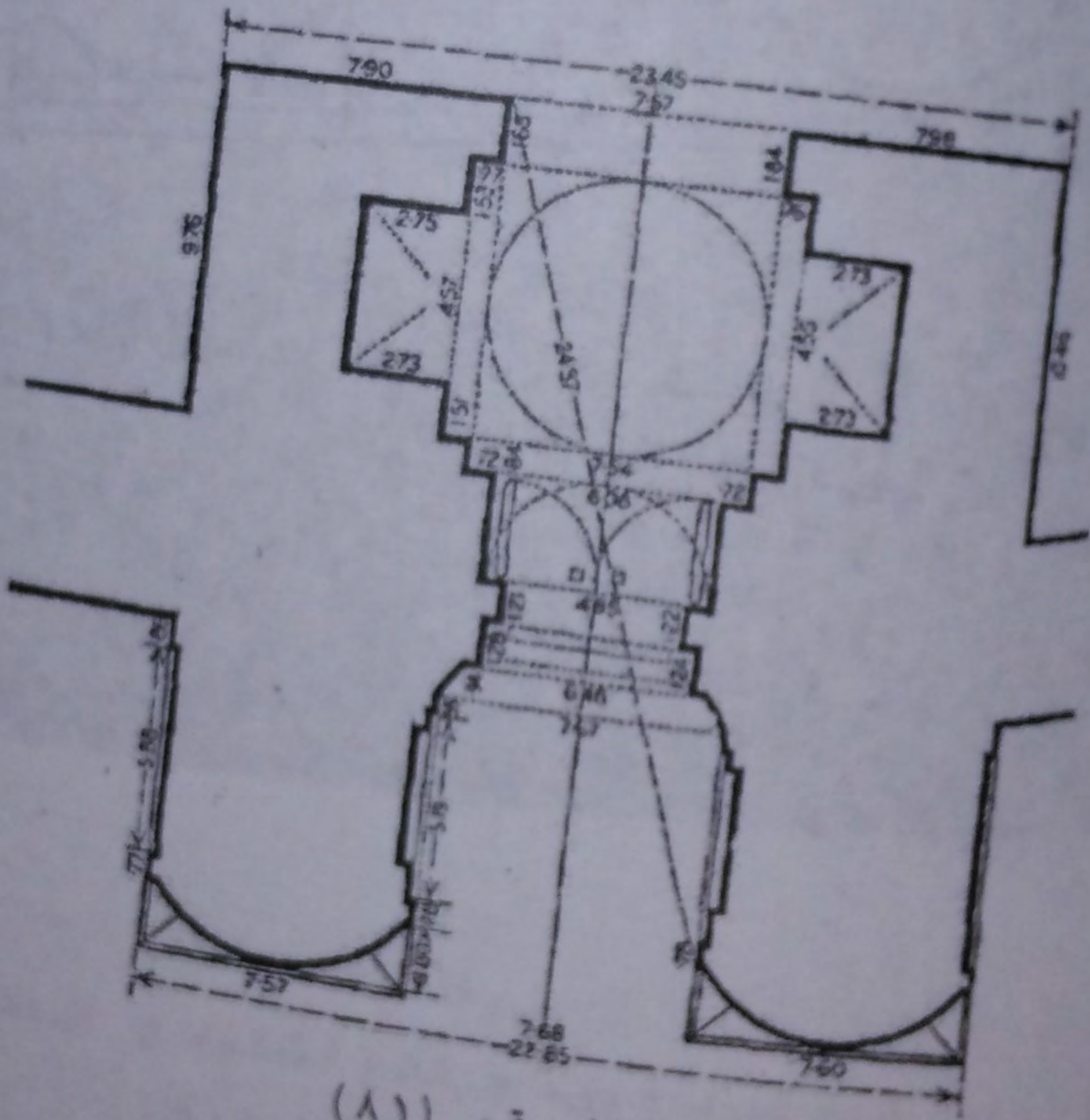

شكل رقم (٨١)

باب الفتوح بالسور الشمالي الفاطمي

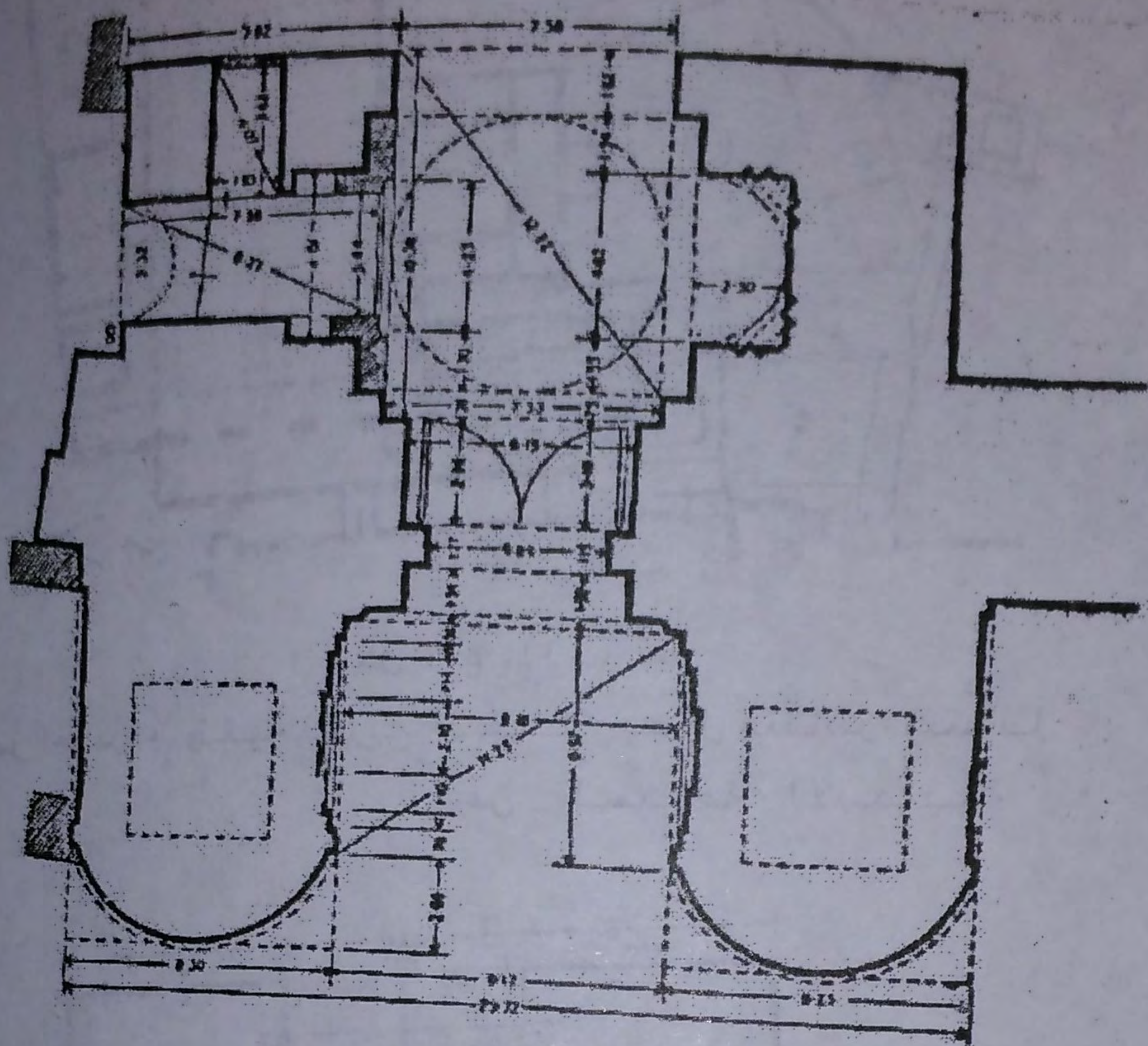

شكل رقم (٨٢)
باب زويلة بالسور الجنوبي الفاطمي
عن كريزول



لوحة (١)
خانقاه لناصر فرج بن برقوق، وتبضع الثنائية في اللئنتين اللئنتين
على الواجهة الرئيسية

لوحة (٢)



لوحة (٣)

مئنتى جامع محمد على بالقلعة

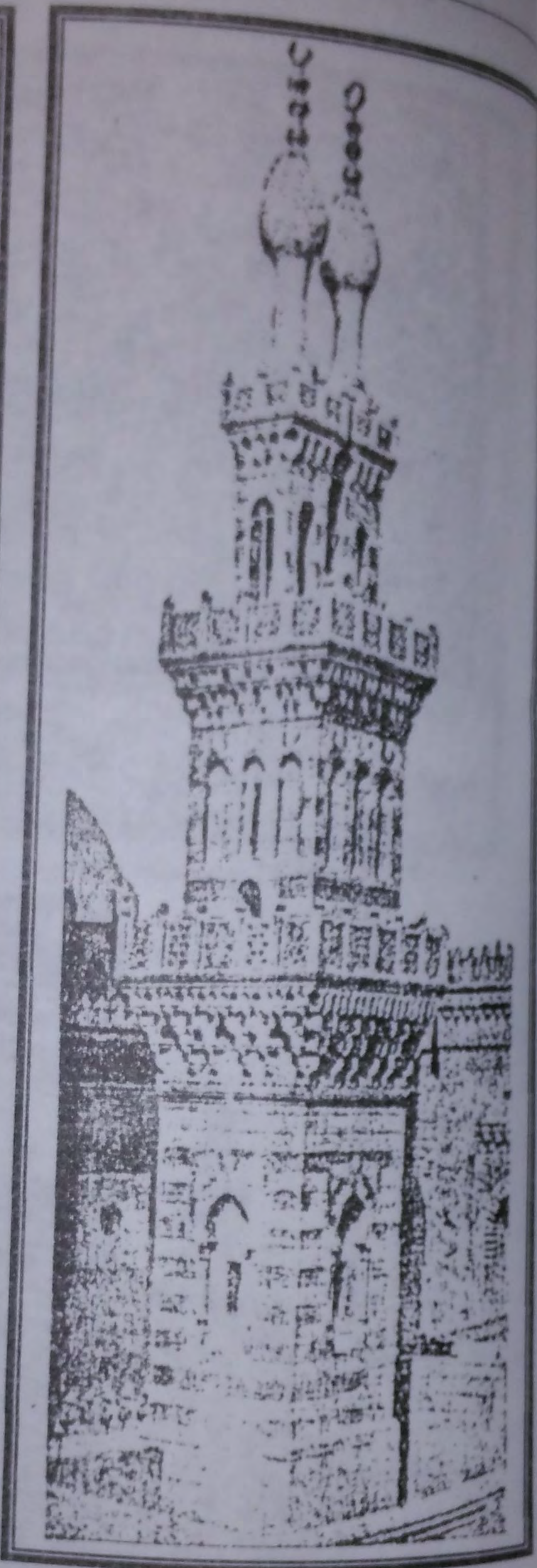

لوحة (٥)
مثلثة السلطان الغوري بجامع الازهر
عن مساجد مصر

لوحة (٤)
مثلثة مسجد قاني باي الرماح
بميدان القلعة - القاهرة

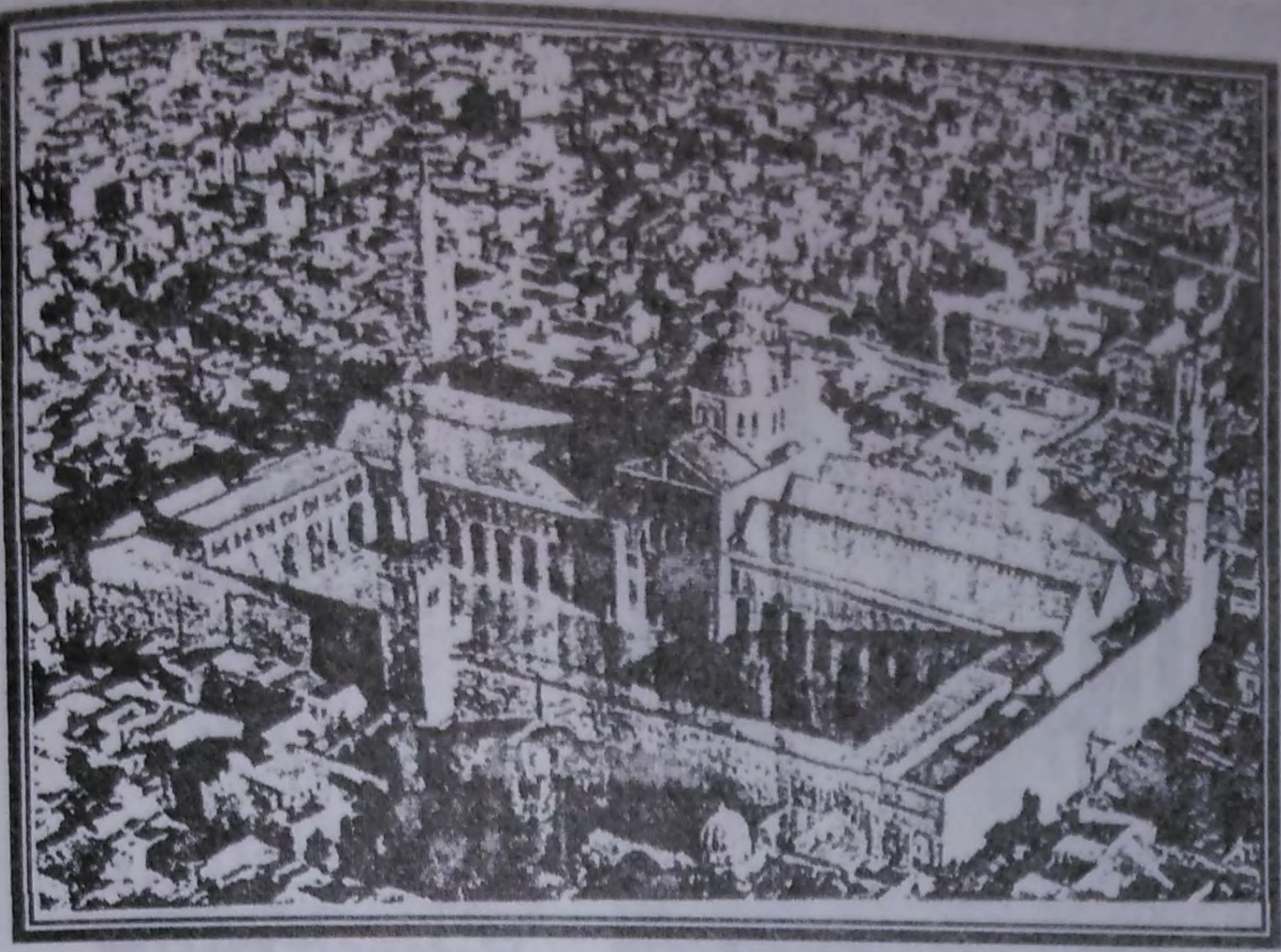

لوحة (٦)

الجامع الأموي بدمشق، وتوضح الثنائية في المئنتين
المتناظرتين من على جاني بلاطه المجاز
عن وزارة الثقافة لسورية

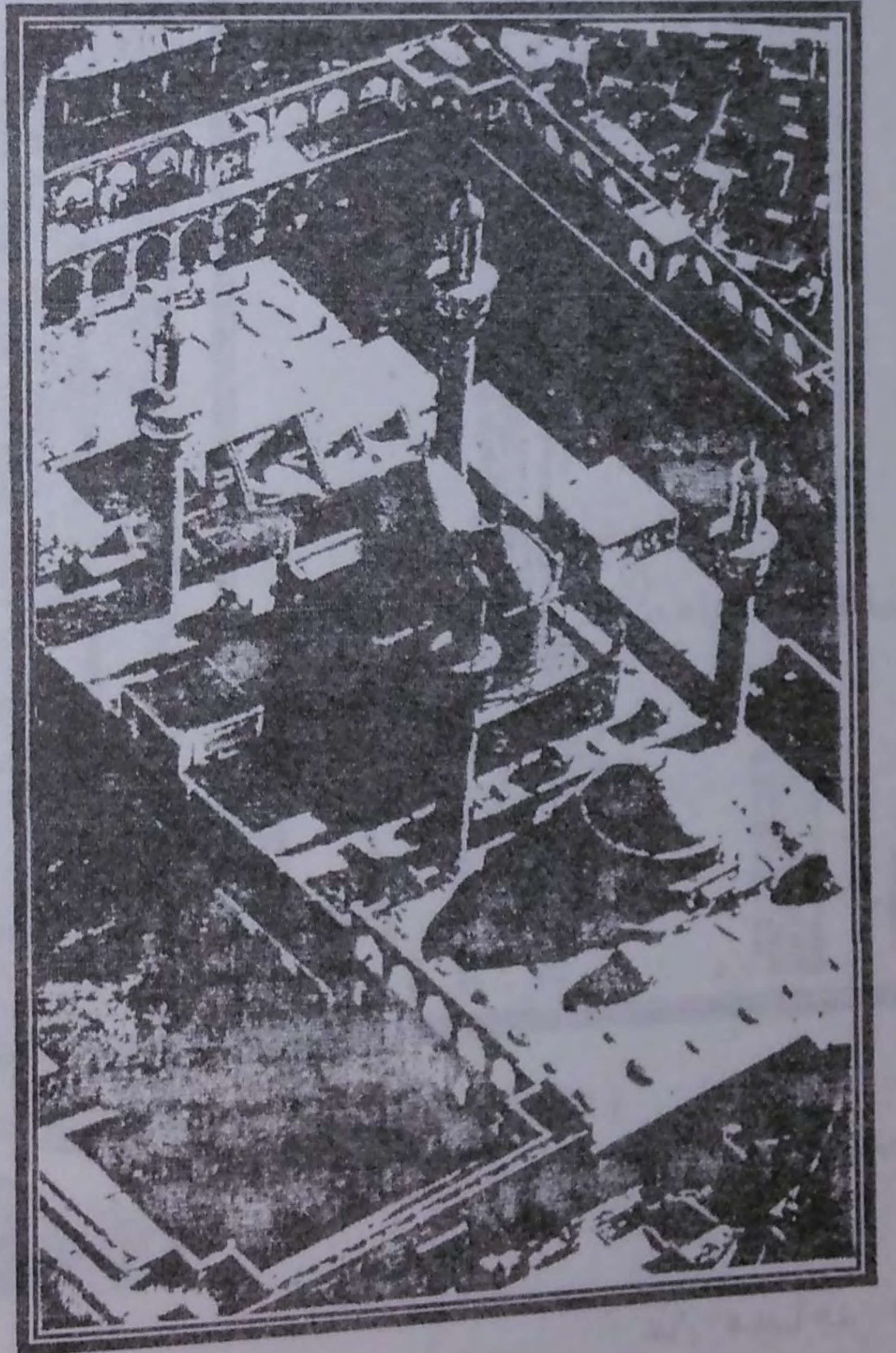

لوحة (٧)

مشهد الإمامين الكاظمين
بالعراق وتوضح الثنائية
في المآذن

عن شريف

لوحة (٨)
مئنتى الروضة الحيدارية
في العراق

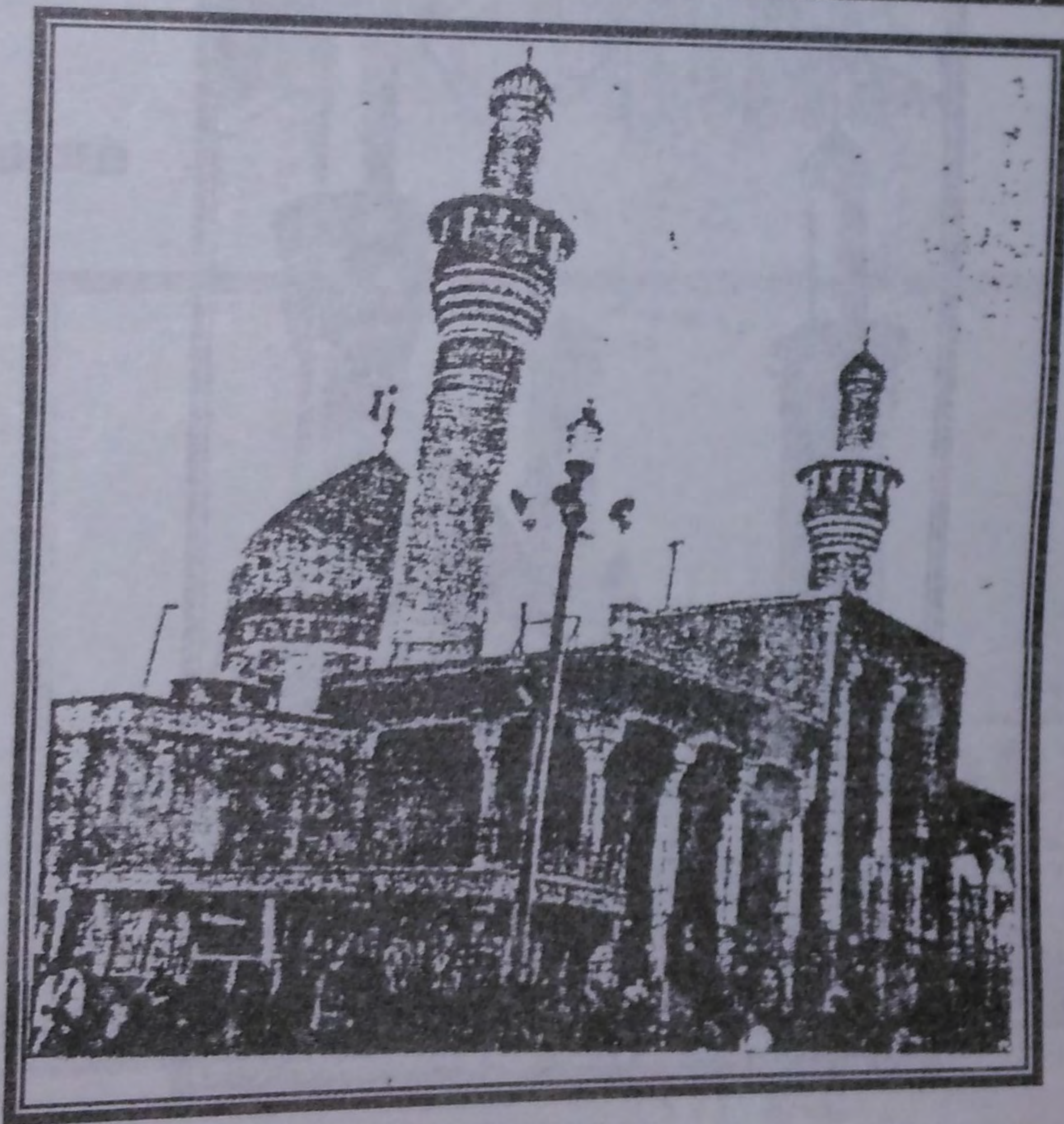

لوحة (٩)
مئنتى مشهد الإمام الحسين بالعراق

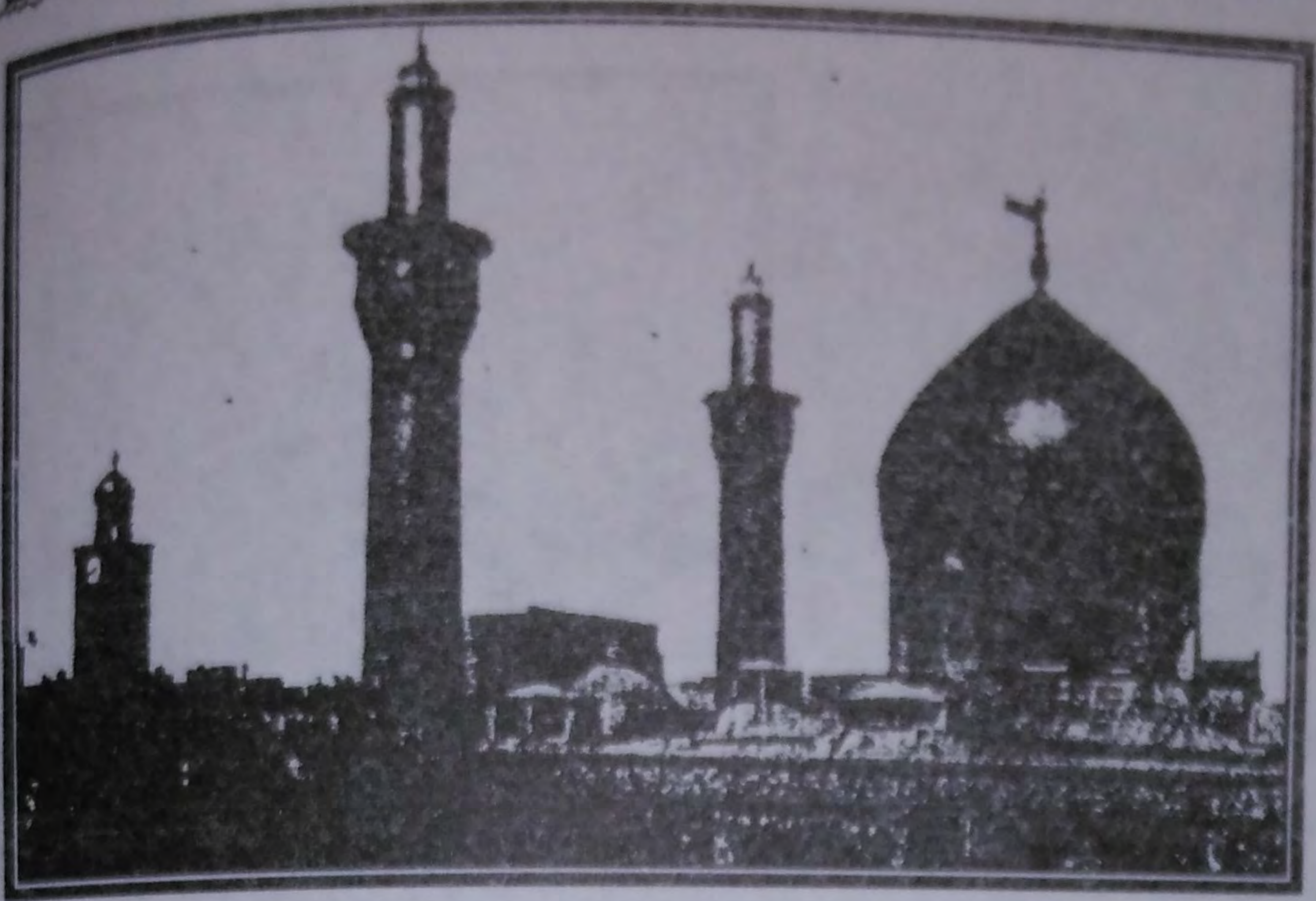

لوحة (١٠)

مثلثتي الروضة الحسينية في العراق
عن شريف

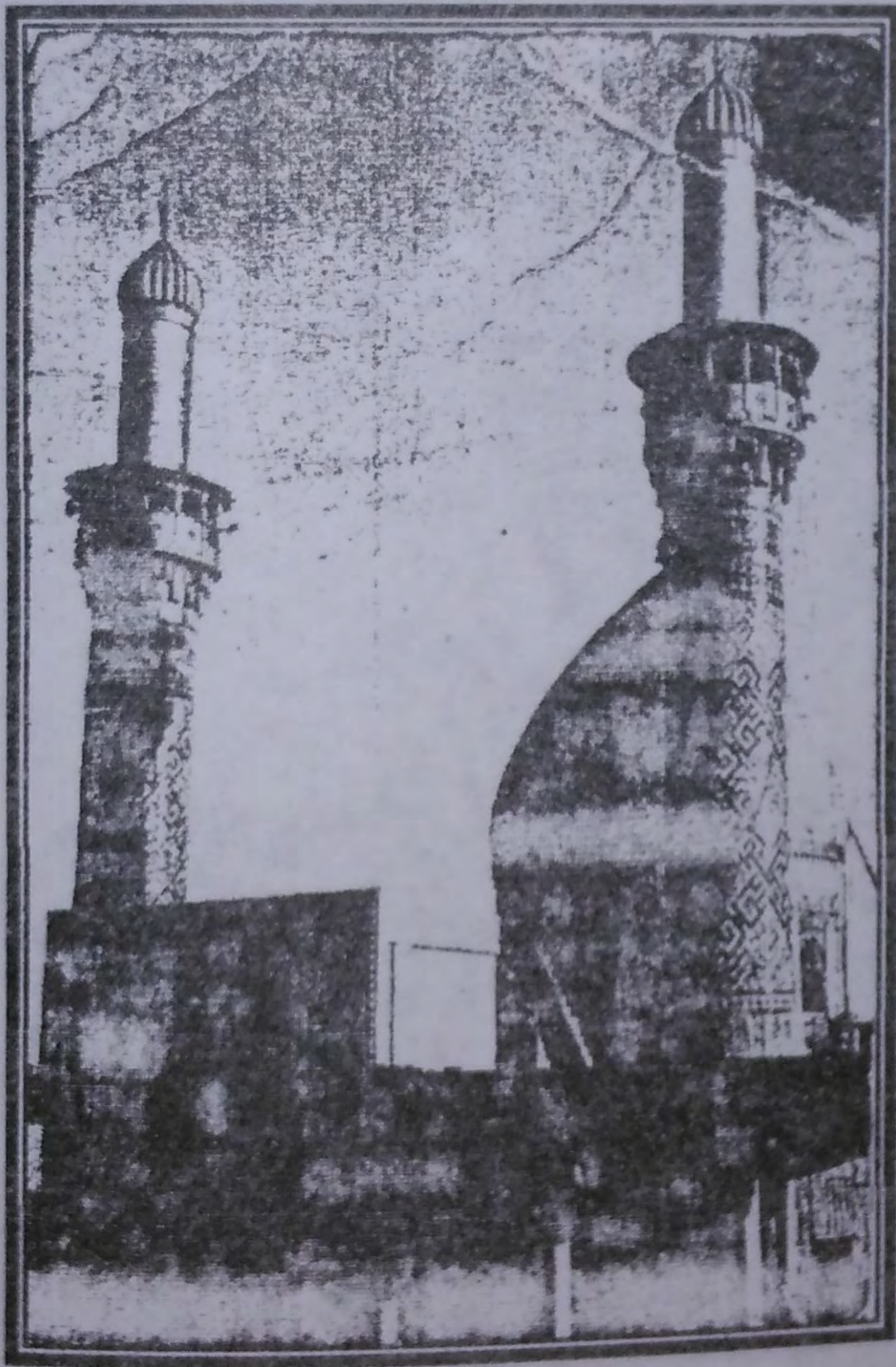

لوحة (١١)

مثلثتي مشهد الإمام العباسي بالعراق
عن وزارة الثقافة العراقية

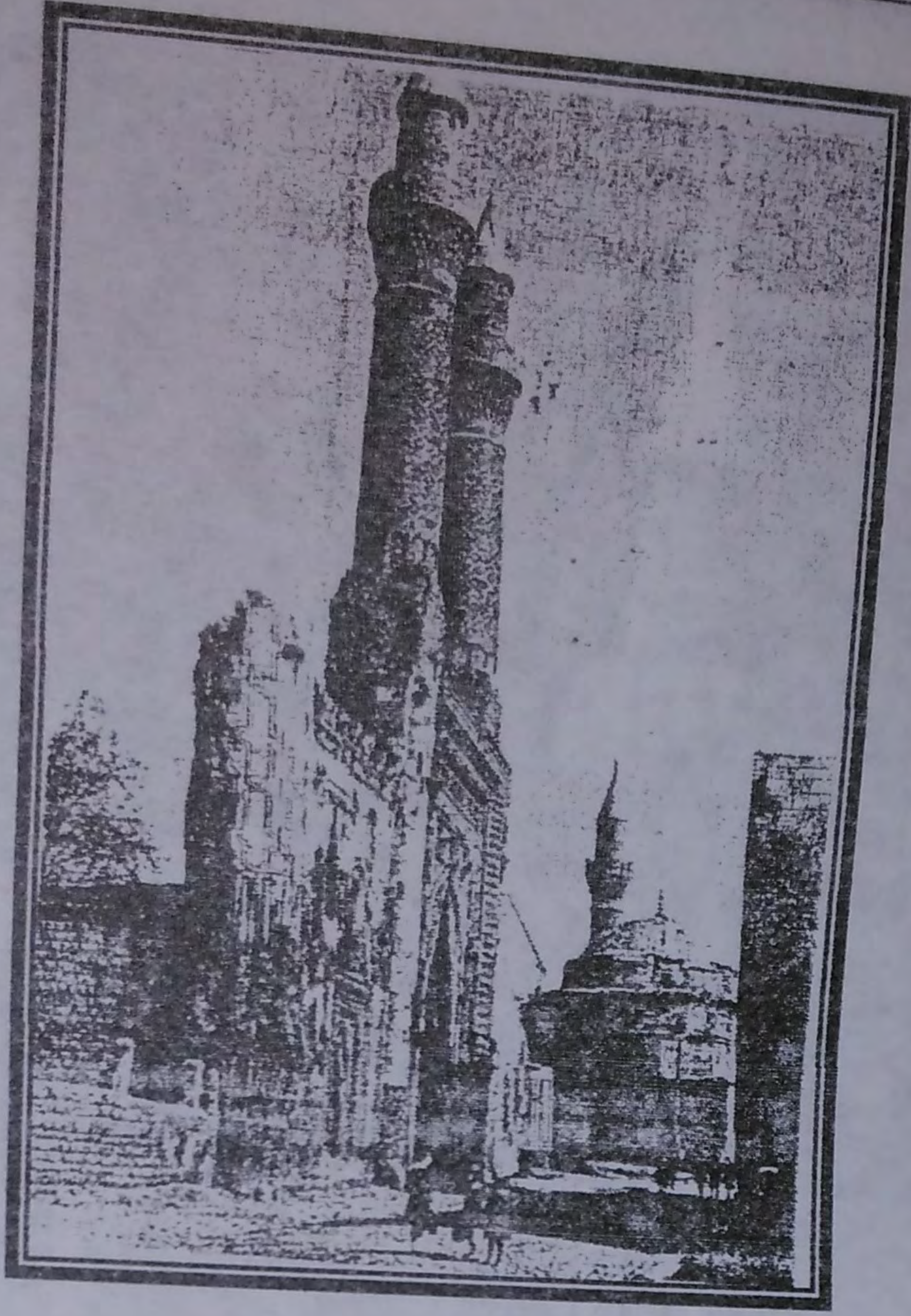

لوحة (١٢)

مثلثي مدرسة جفته بالأضول

عن kuran

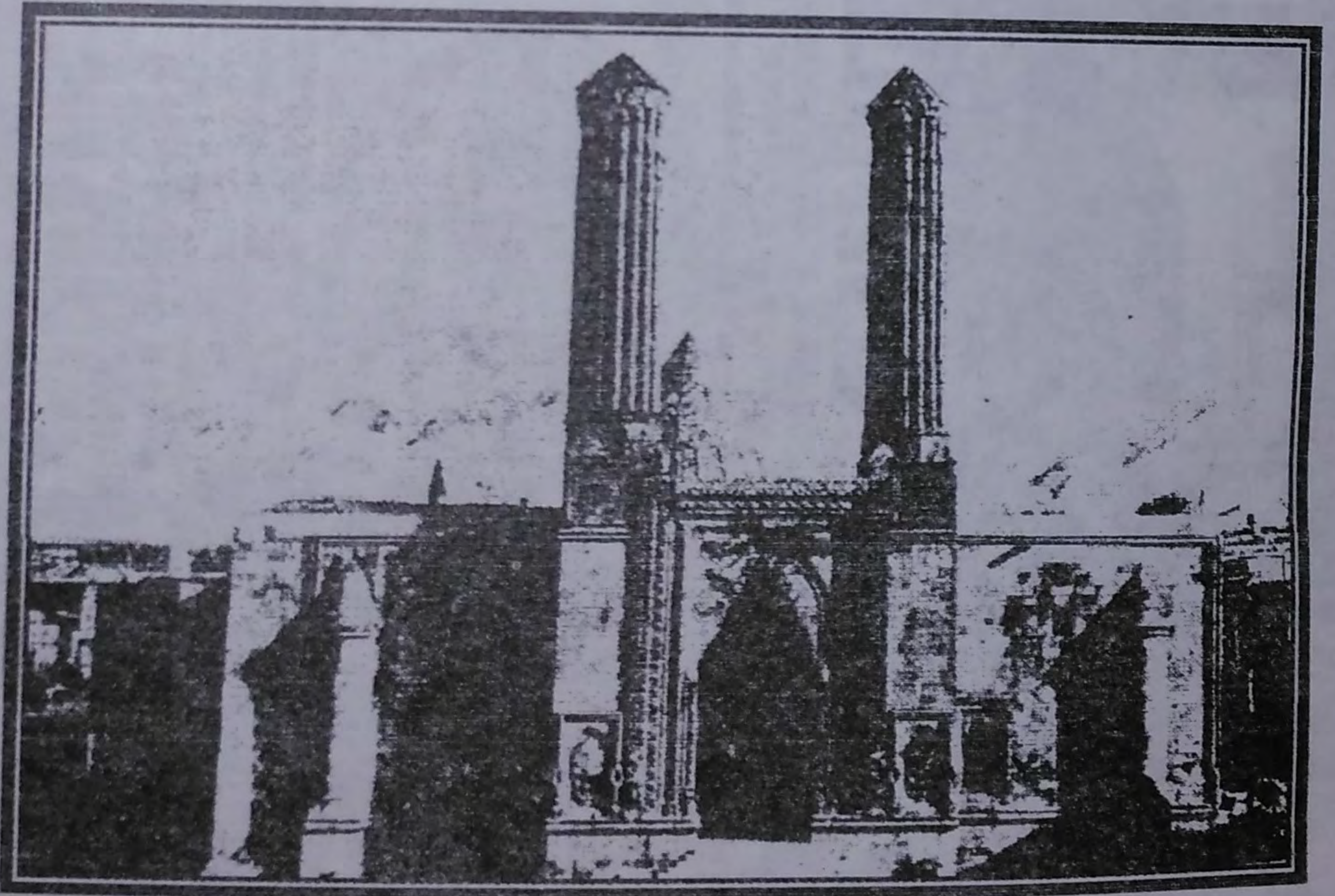

لوحة (١٣)

مثلثي المدرسة الجافونية في الأضول

عن kuran

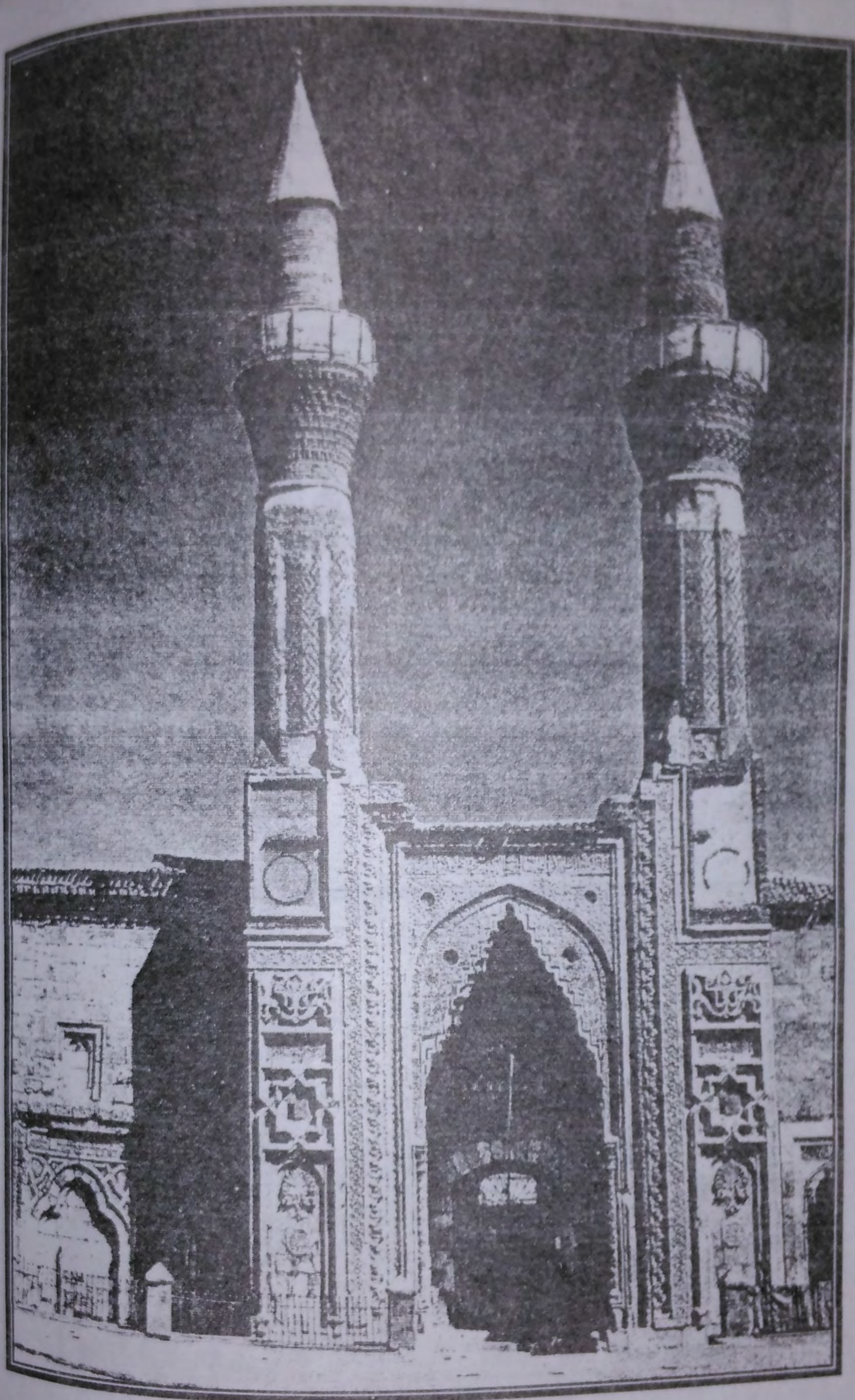

لوحة (١٤)
مثلثي مدرسة كوك بالأناضول

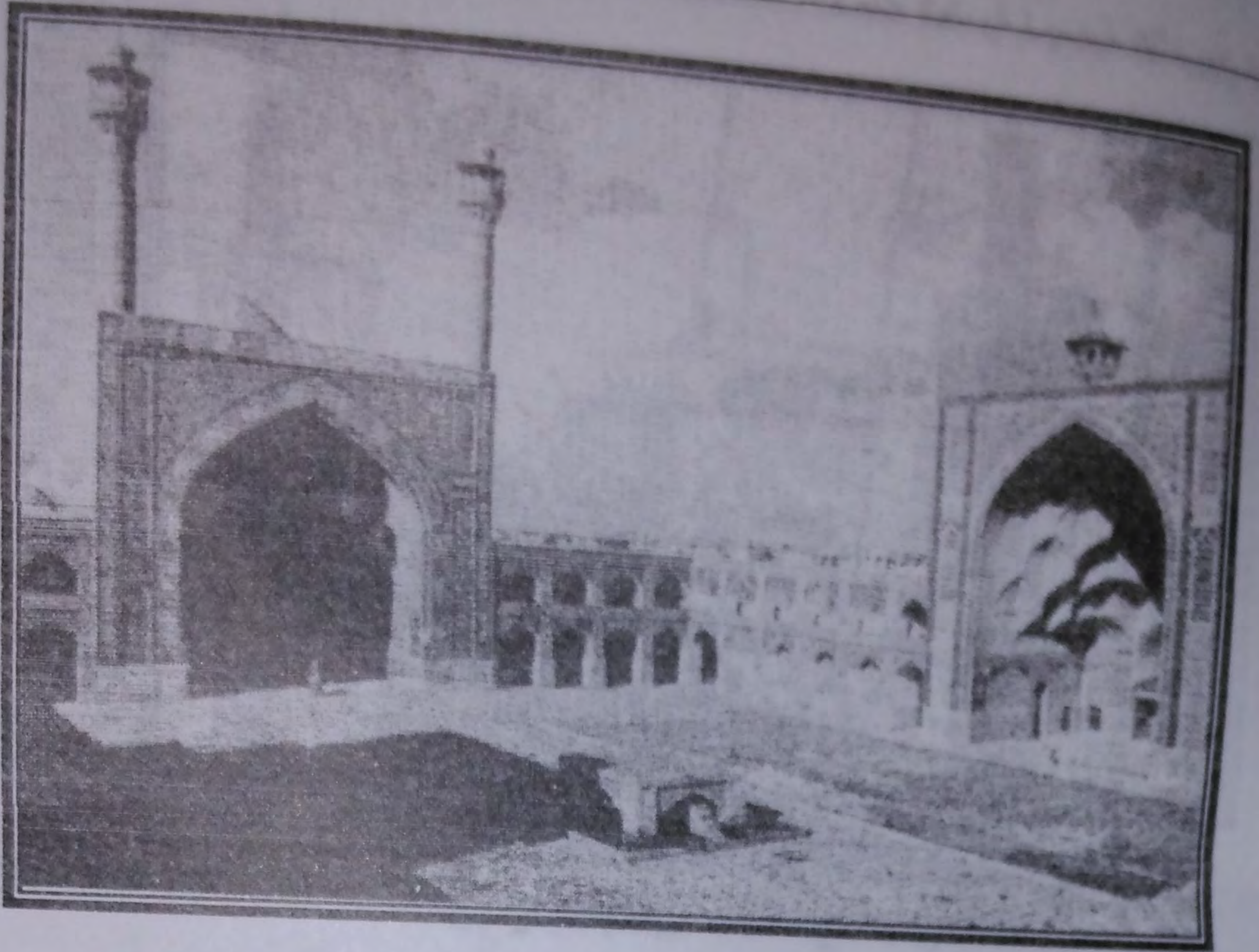

لوحة (١٥)

مثلثي مسجد الشاه بأصفهان

عن به نسي

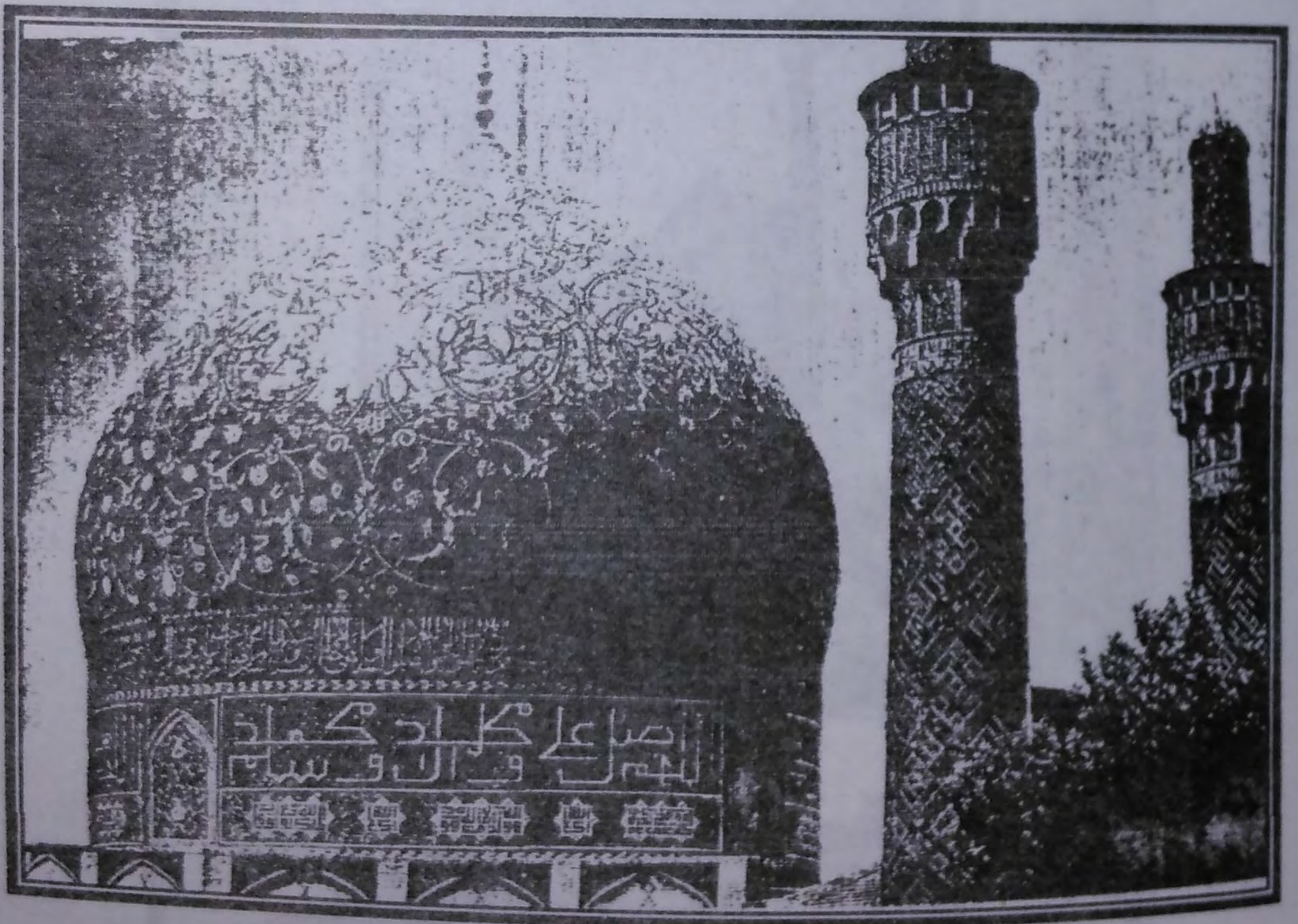

لوحة (١٦)

مثلثي مدرسة باغ في ايران

عن به نسي

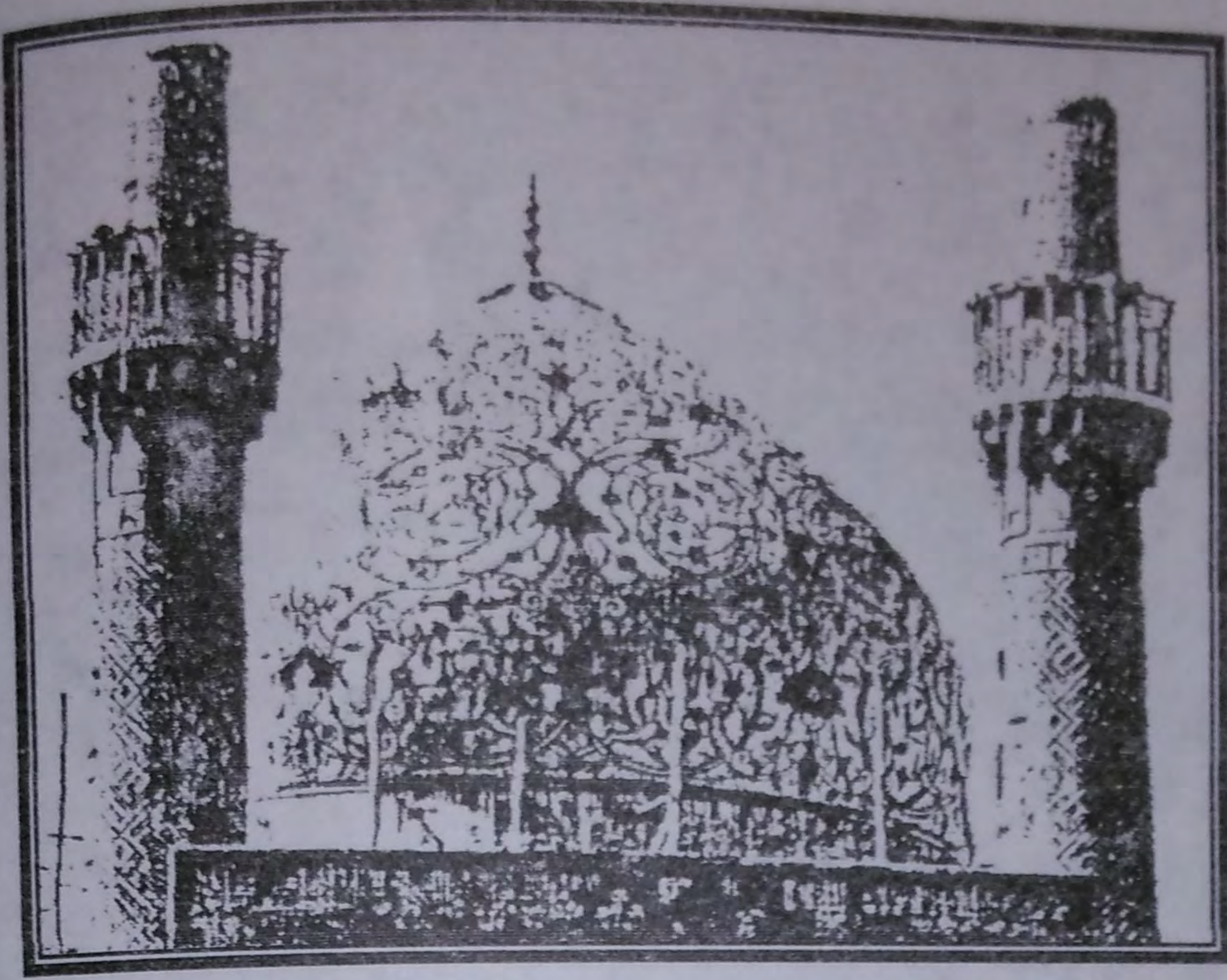

لوحة (١٧)

مئذنتي جامع نادر شاه في ايران

عن Ardalan

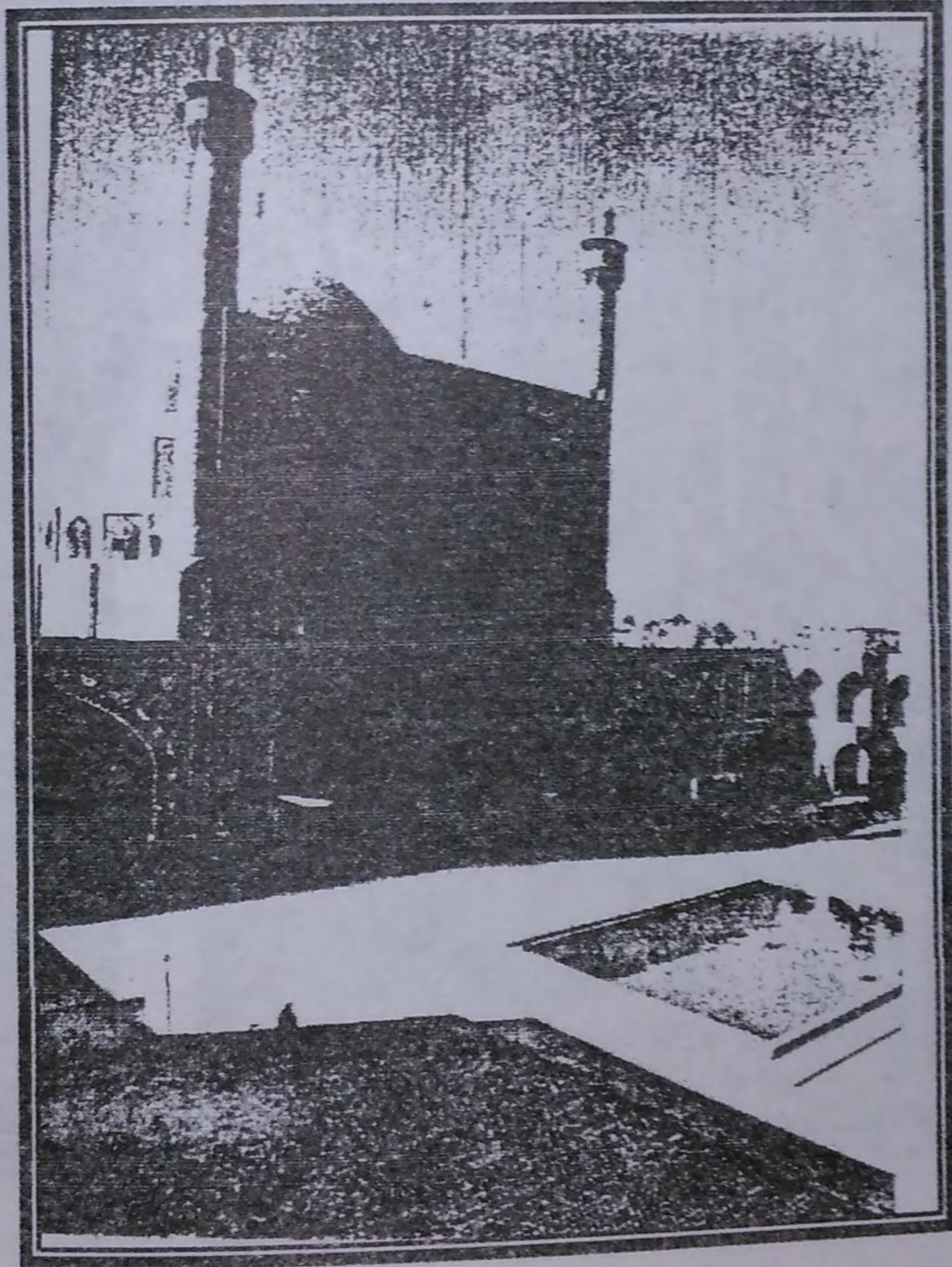

لوحة (١٨)

مئذنتي مسجد الجمعة في اصفهان - ايران

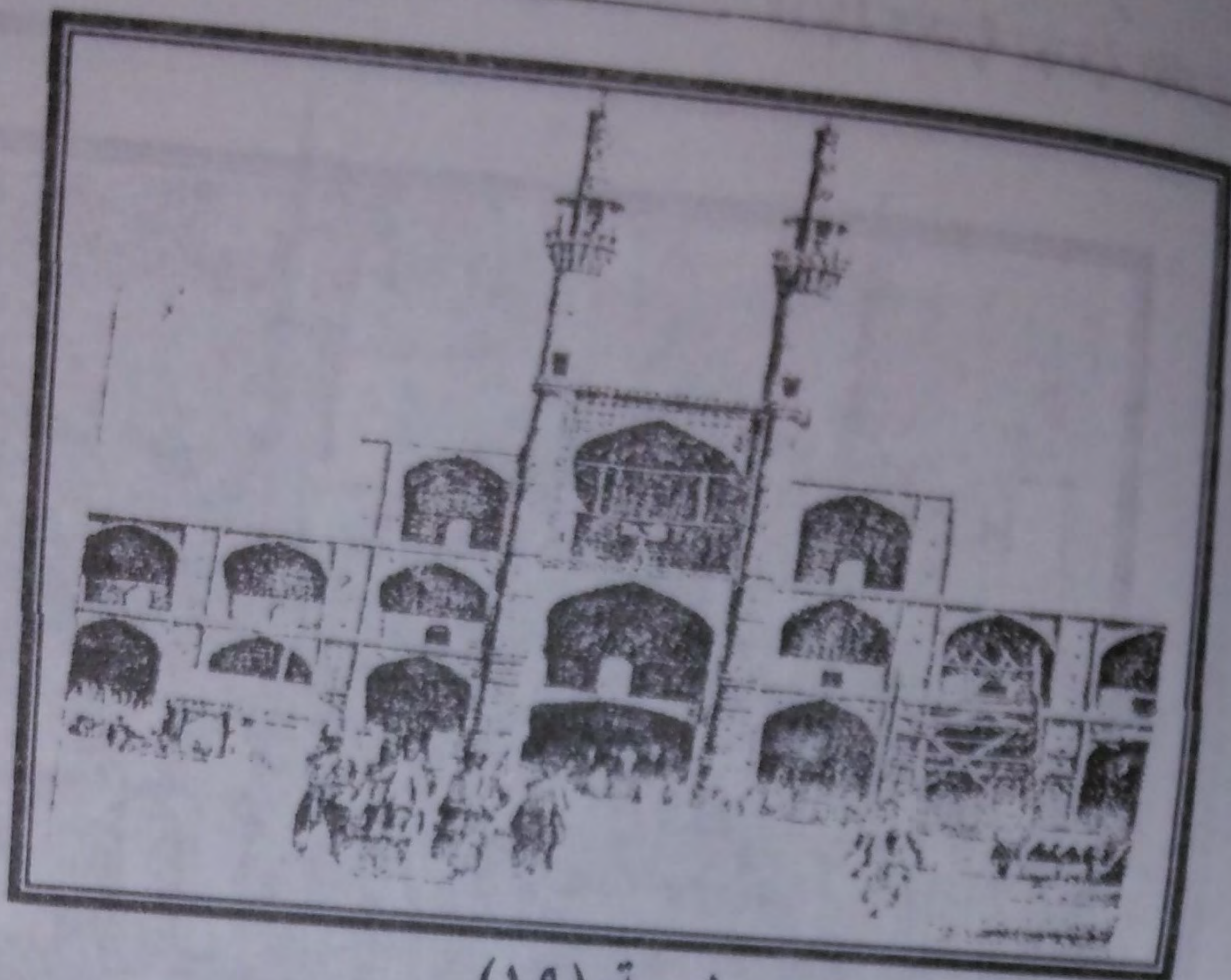

لوحة (١٩)

منذنتي جامع مدينة يزد بايران

عن Ardalan

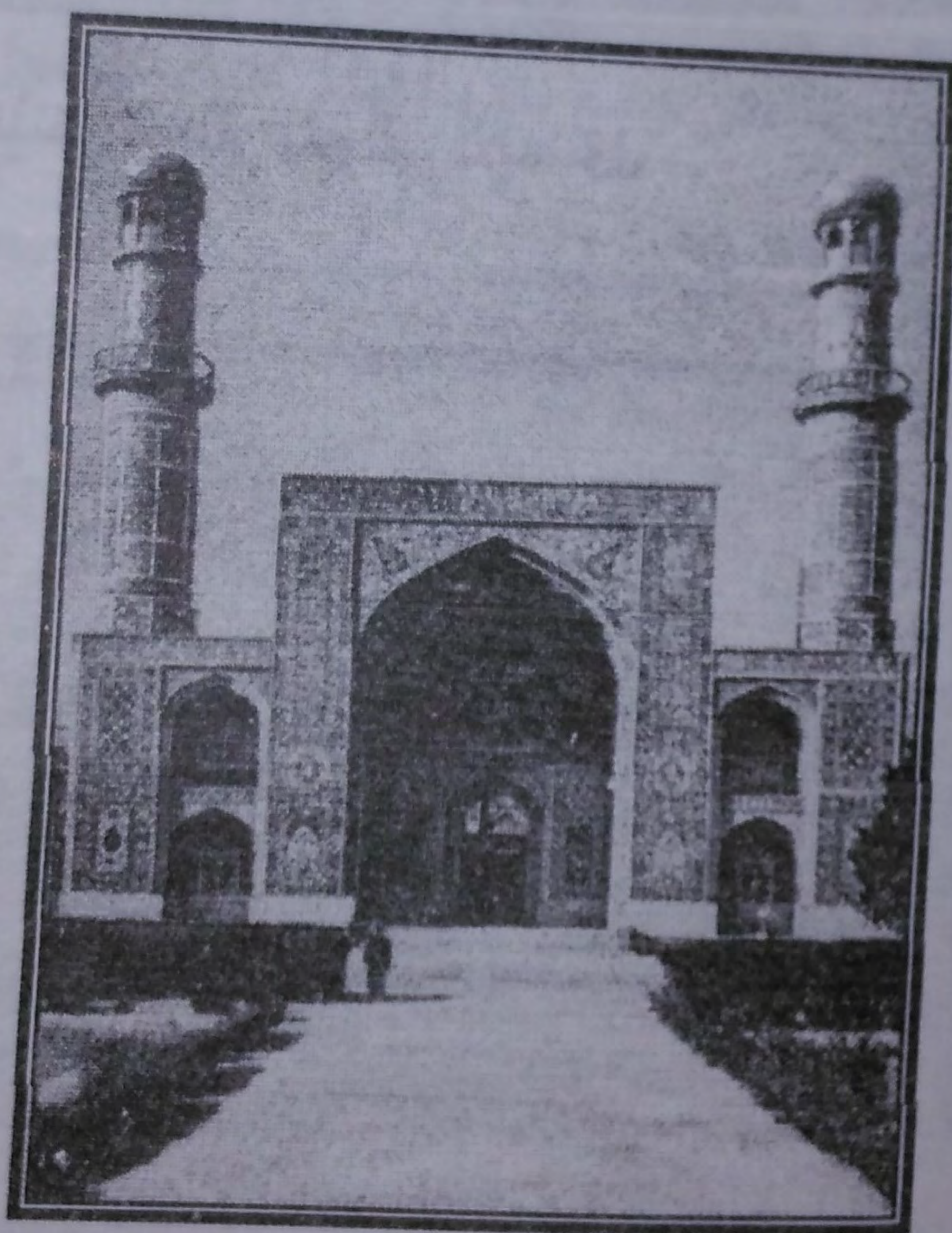

لوحة (٢٠)

منذنتي جامع جوهر شاد في هرات - افغانستان

عن بهنسي

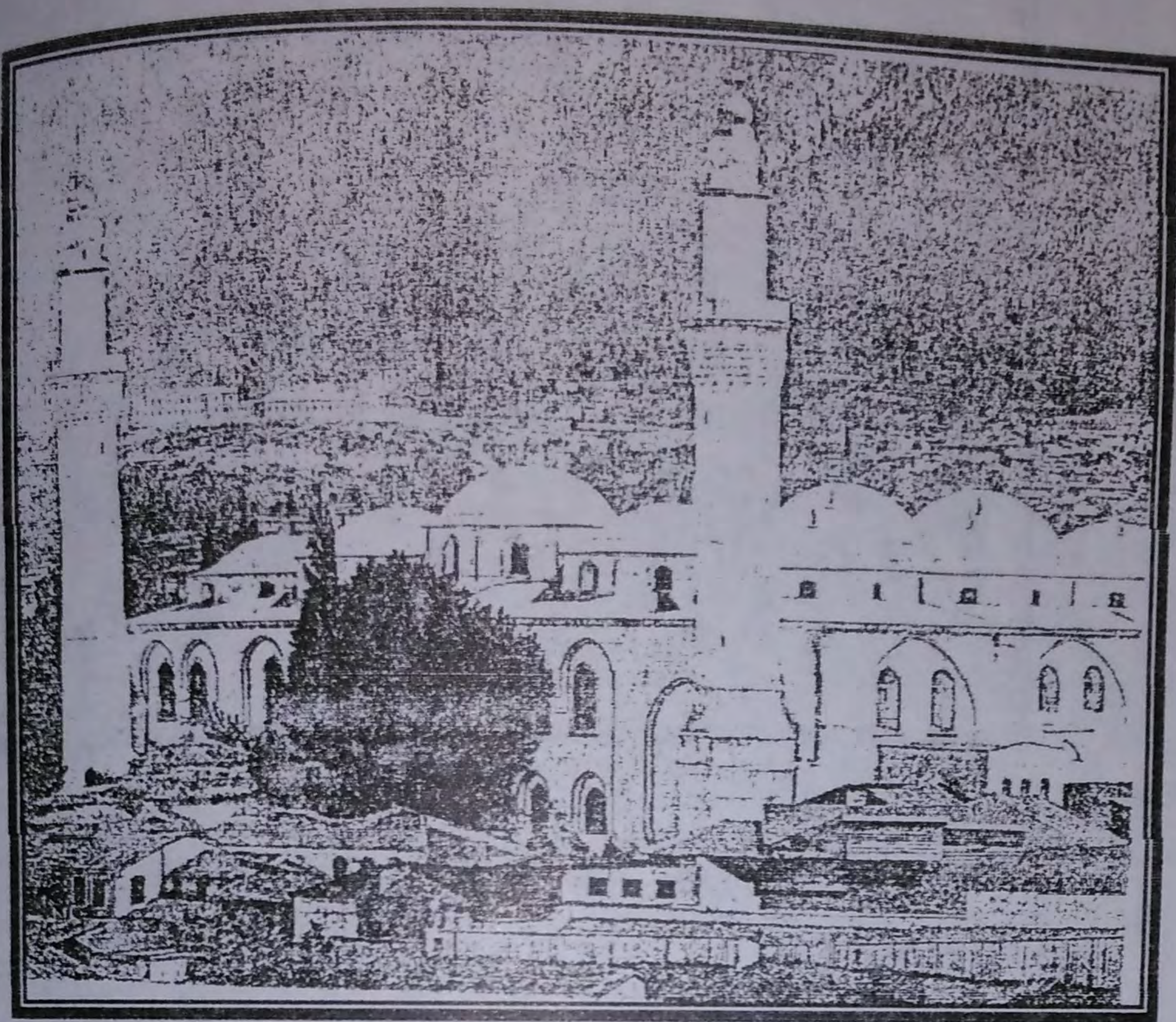

لوحة (٢١)

مئذنتي جامع أولو في الأناضول

عن kuran

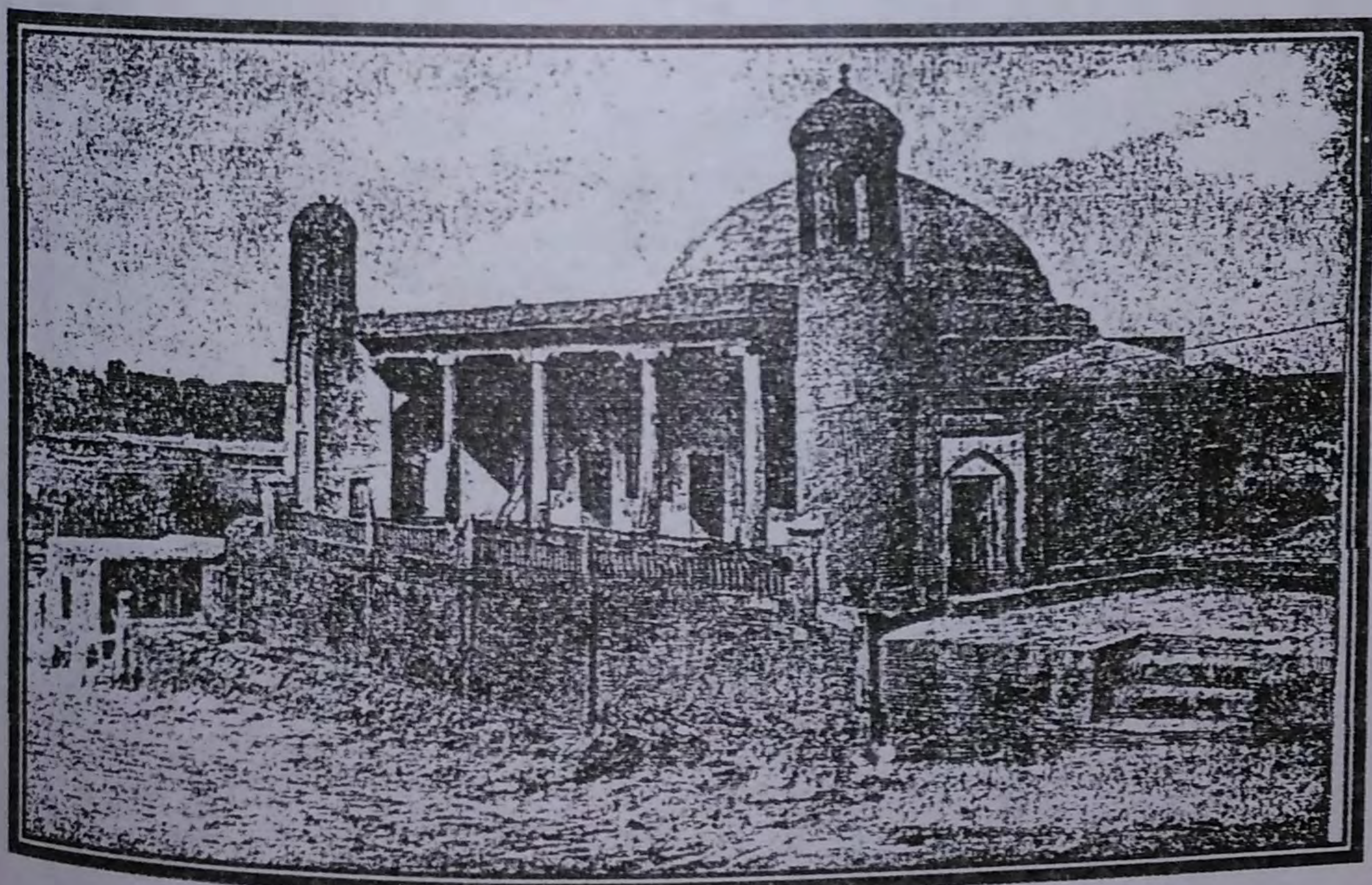

لوحة (٢٢)

مئذنتي جامع هازاداتي هزار في سمرقند

عن Sozan

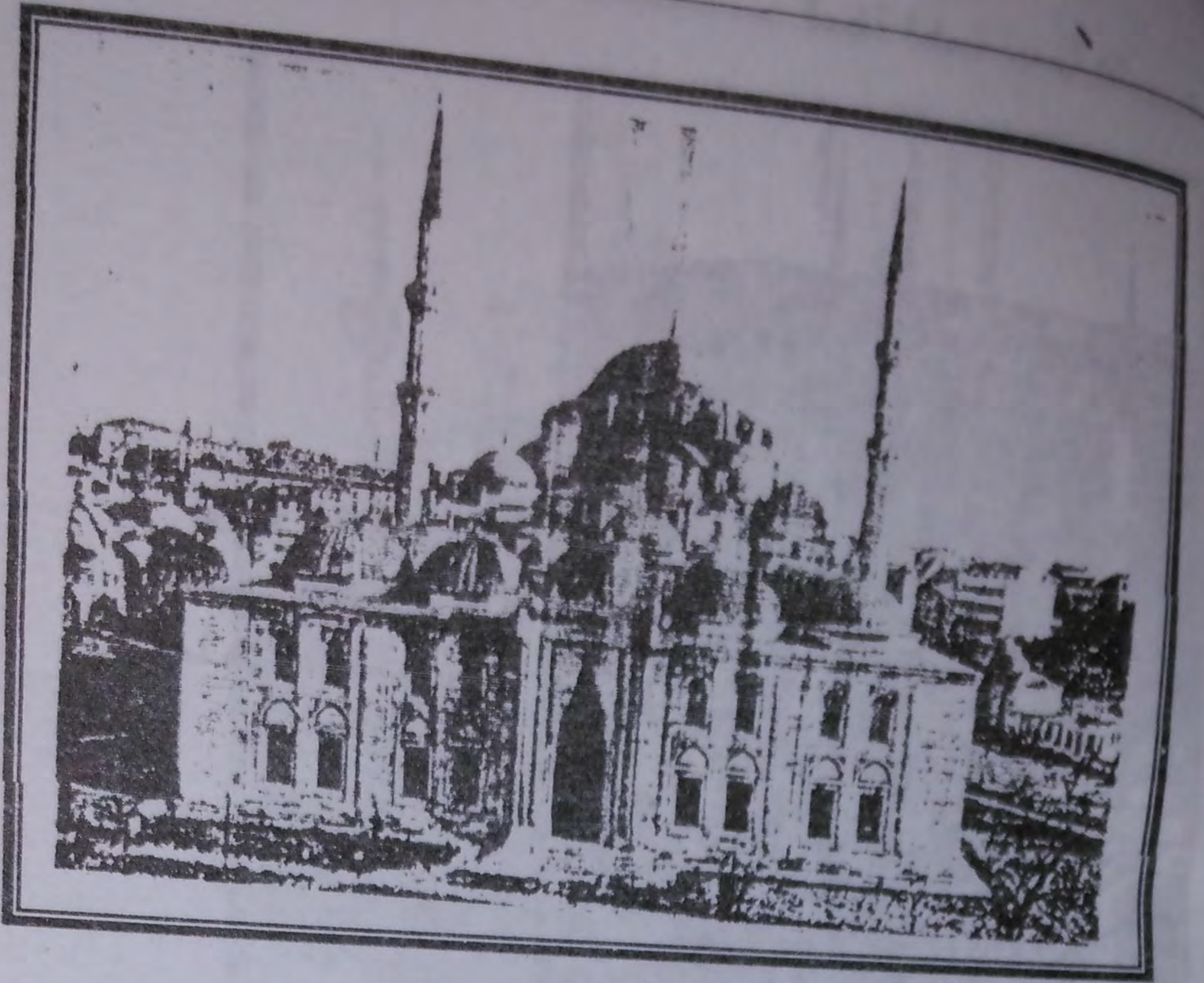

لوحة (٢٣)
مئذنتي جامع بايزيد الثاني في اسطانبول
عن Sozan

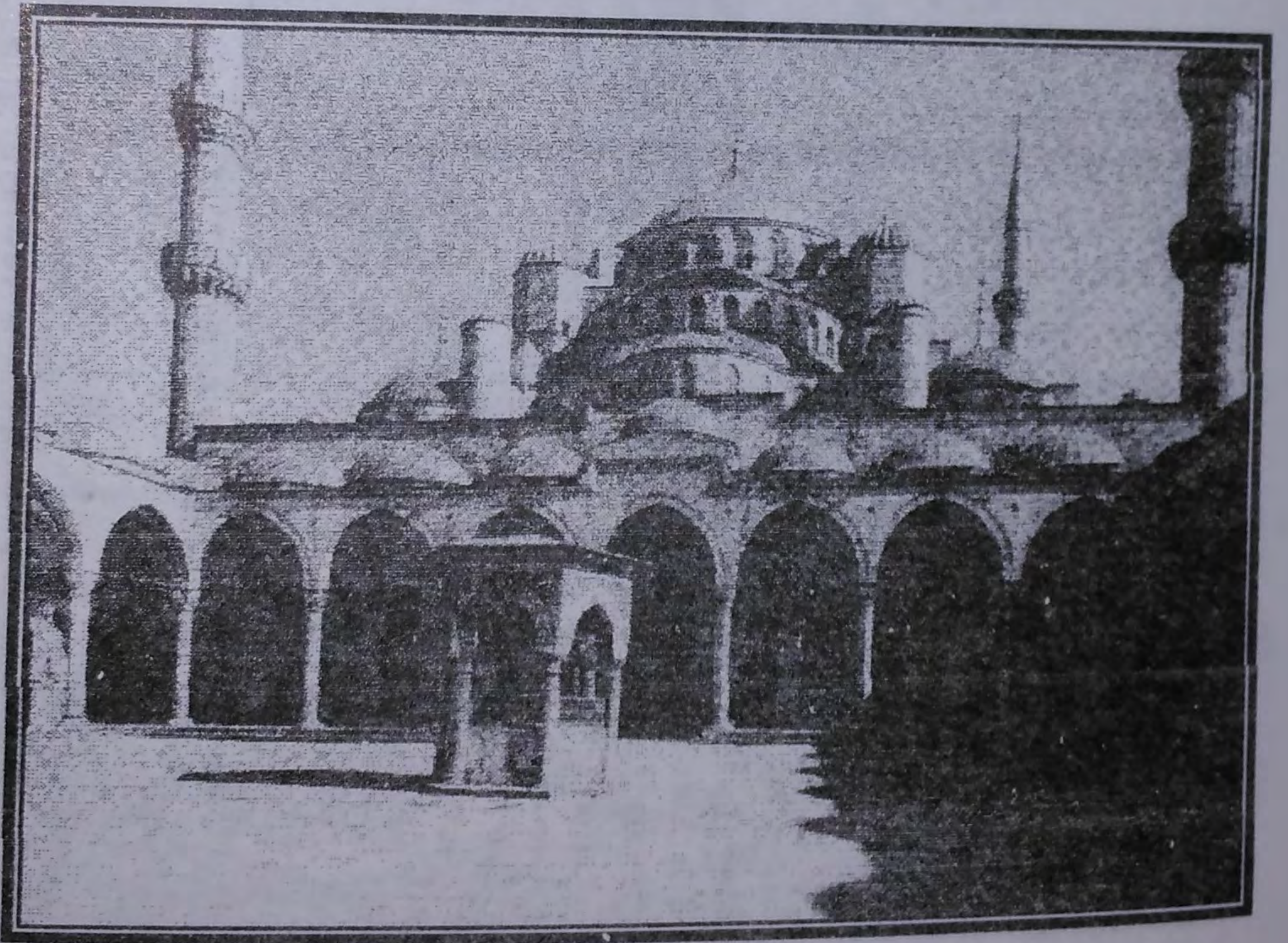

لوحة (٢٤)
مئذنتي جامع السلطان أحمد باسطنبول
عن Harbar



لوحة (٢٥)
مئذنتي جامع دولما
باشا في اسطانبول

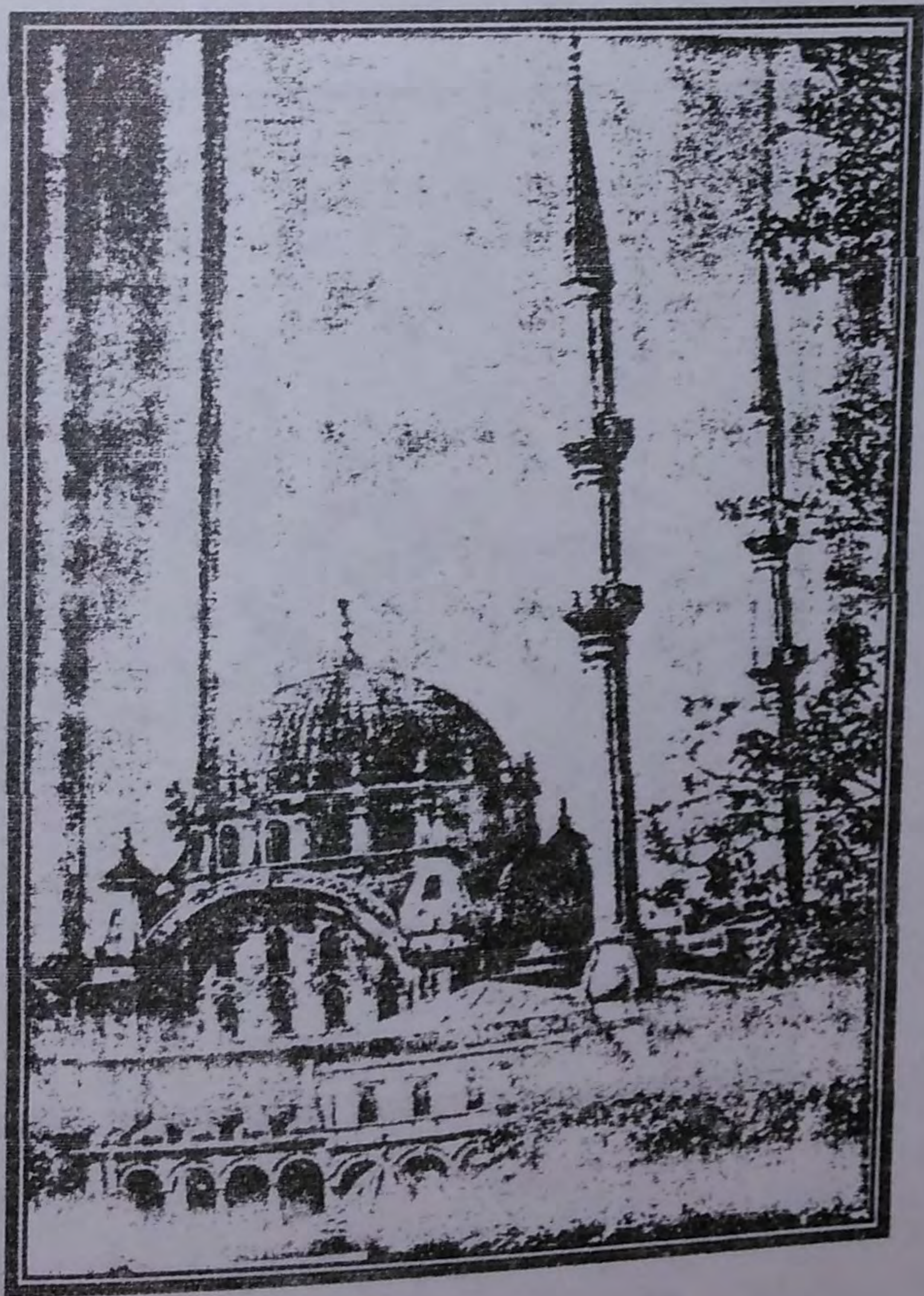

لوحة (٢٦)
مئذنتي جامع النصراتي في
اسطانبول
عن Sozan



لوحة (٢٧)
مئذنتي جامع الخواجه كسرى في اسطانبول
عن Sozan

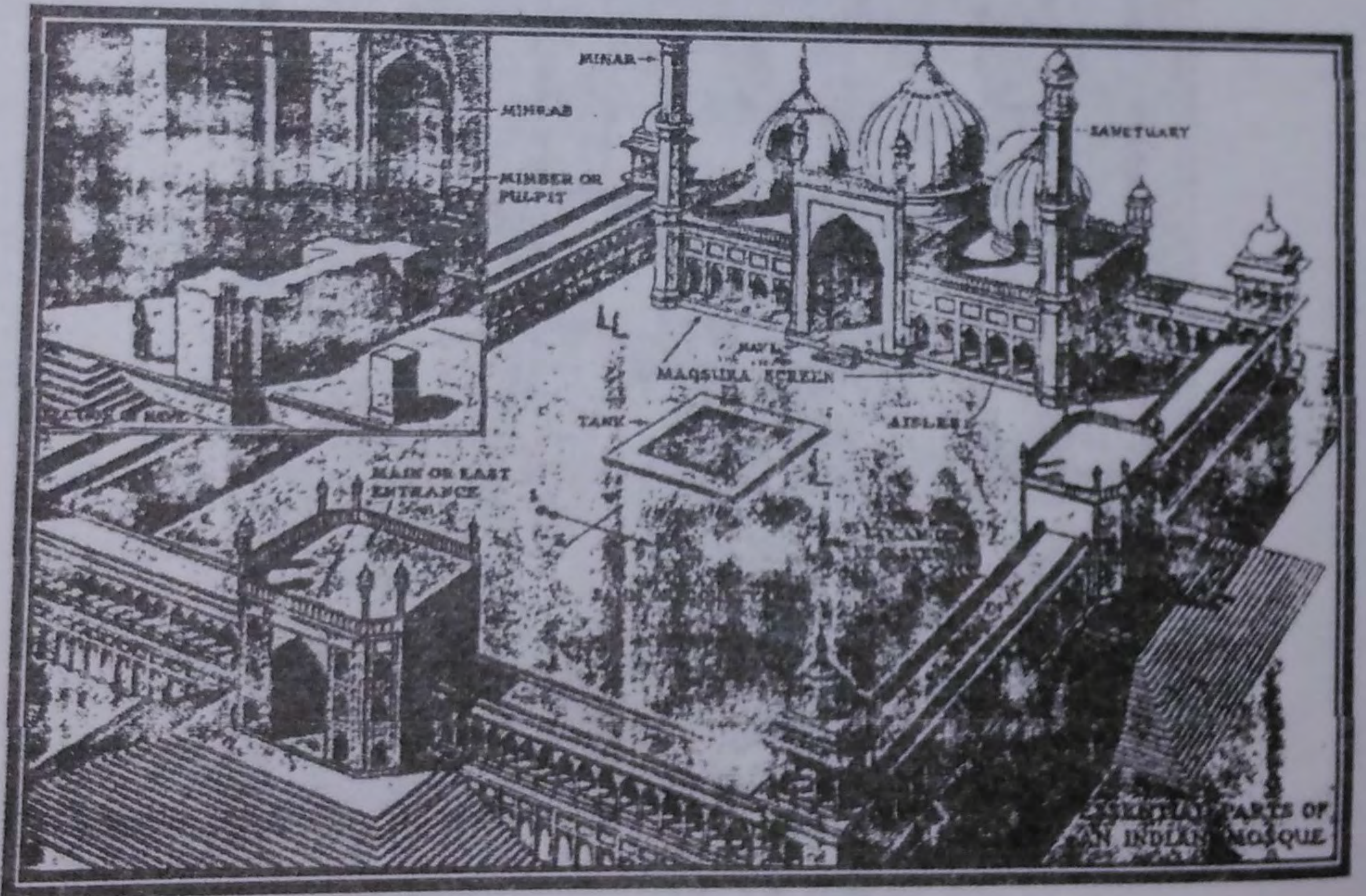

لوحة (٢٨)
مئذنتي مسجد الجمعة في دلهي
عن Brawan

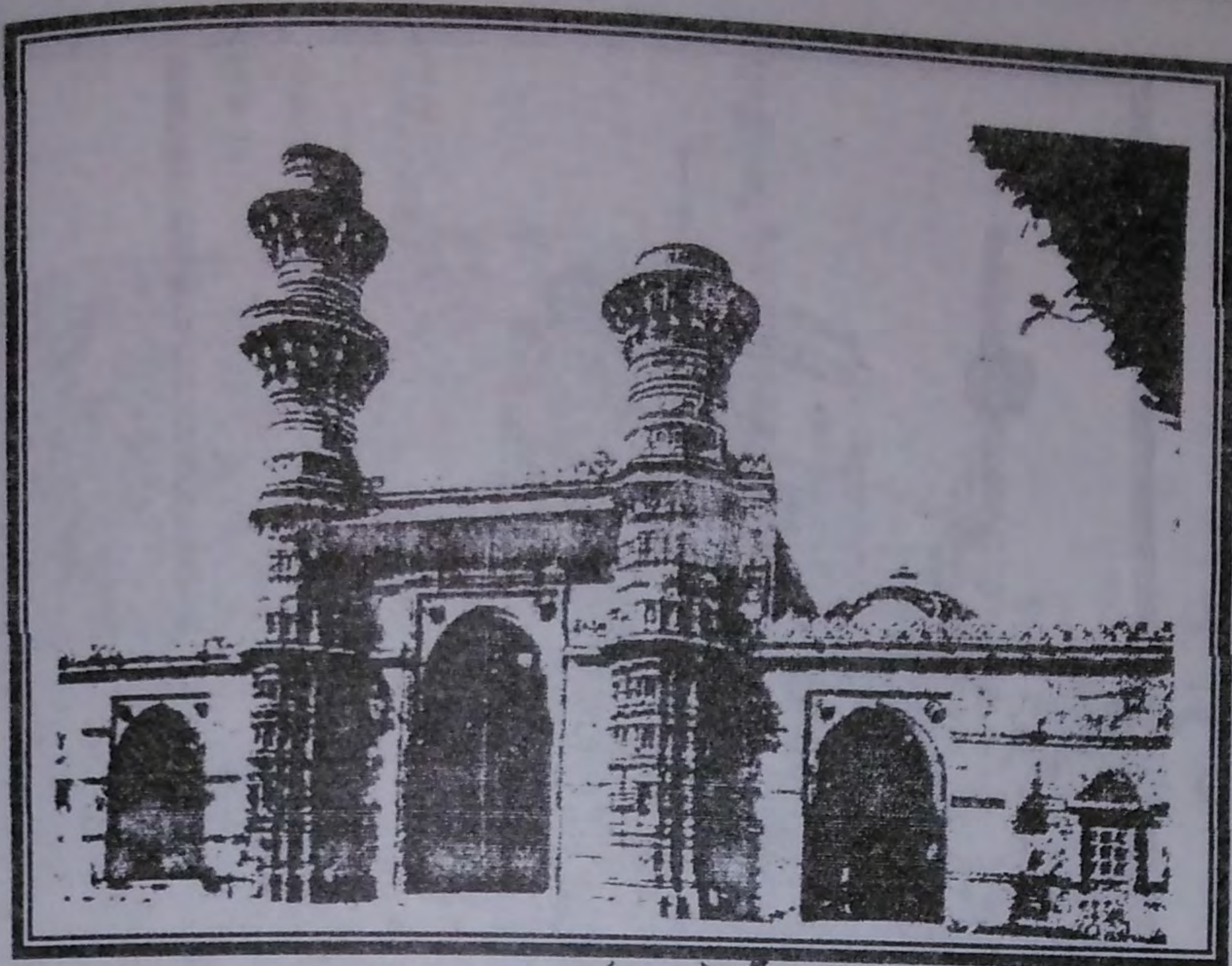

لوحة (٢٩)

مئذنتي مسجد الجمعة في لاهور - الهند

عن Brawan

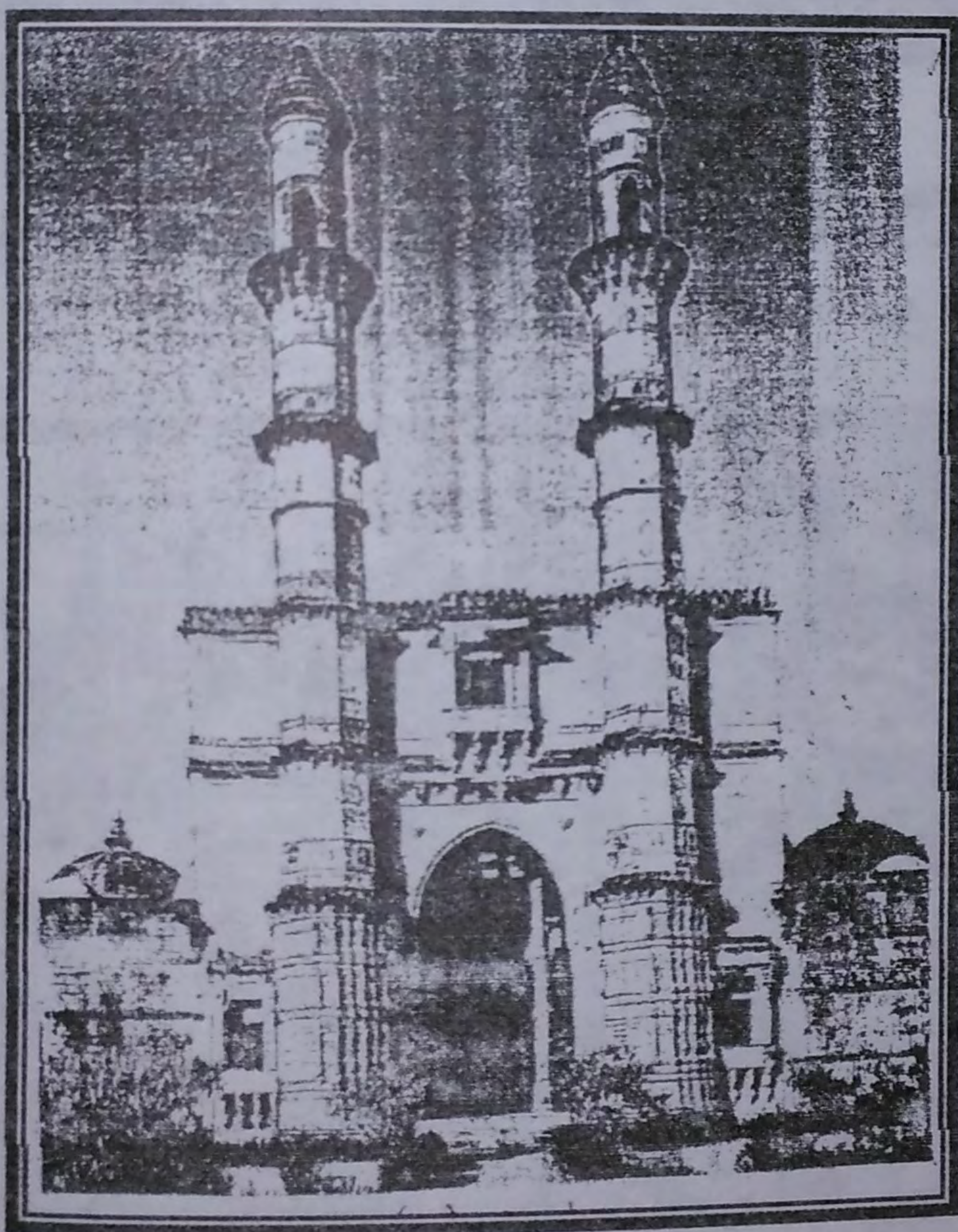

لوحة (٣٠)

مئذنتي جامع فتح بورسكري في الهند

عن Shormama



لوحة (٣١)
الثنائية في توزيع مآذن مسجد الجمعة في أجرا
عن Brawan

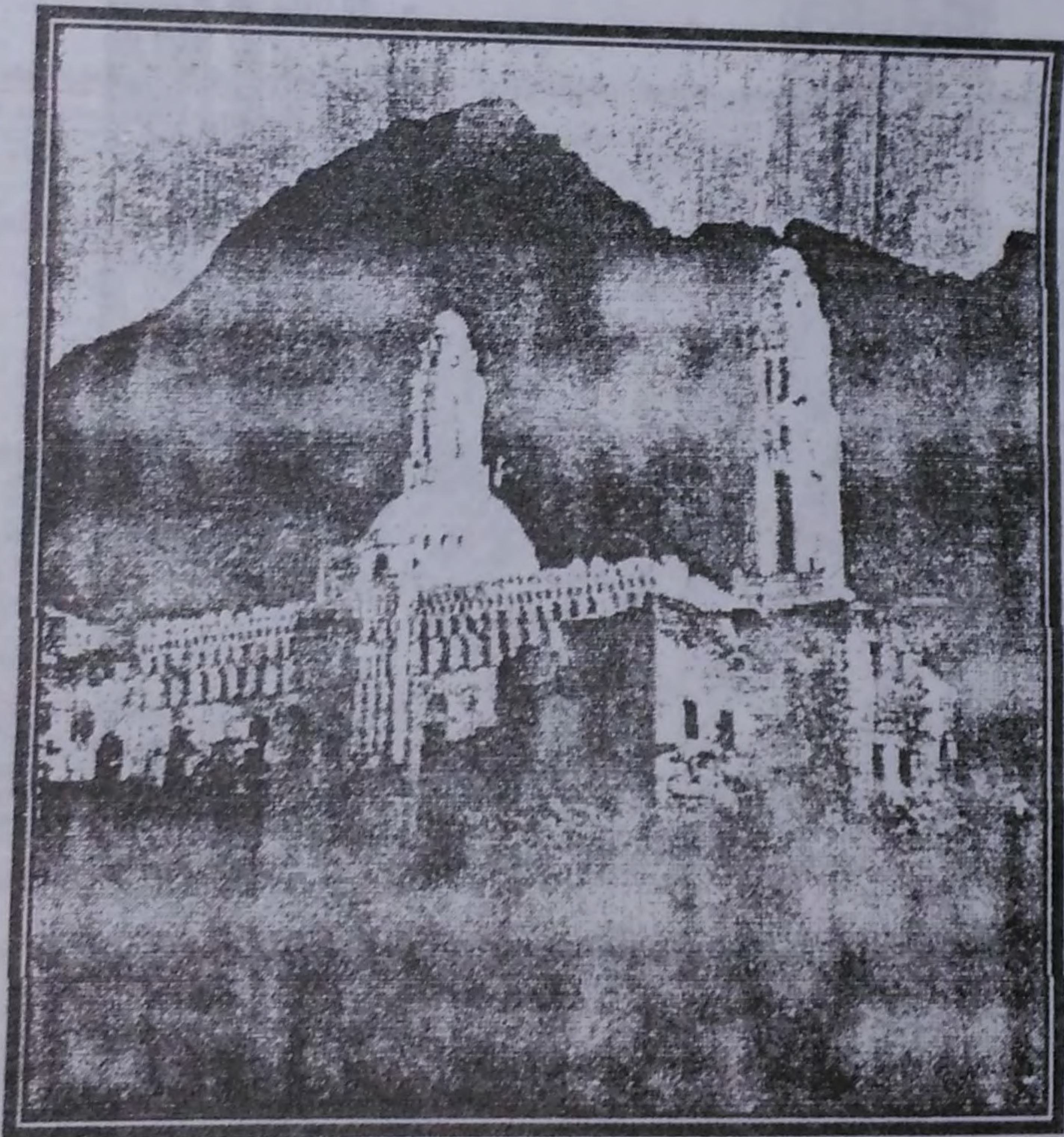

لوحة (٣٢)
مئذنتي جامع الأشرفية في تعز باليمن
عن الثقافة اليمنية



لوحة (٣٣)
قبنا مشهدي الجعفري وعاتكة



لوحة (٣٤)



لوحة (٣٥)
الثرية السلطانية بقرافة سيدى جلال
عن الباحث

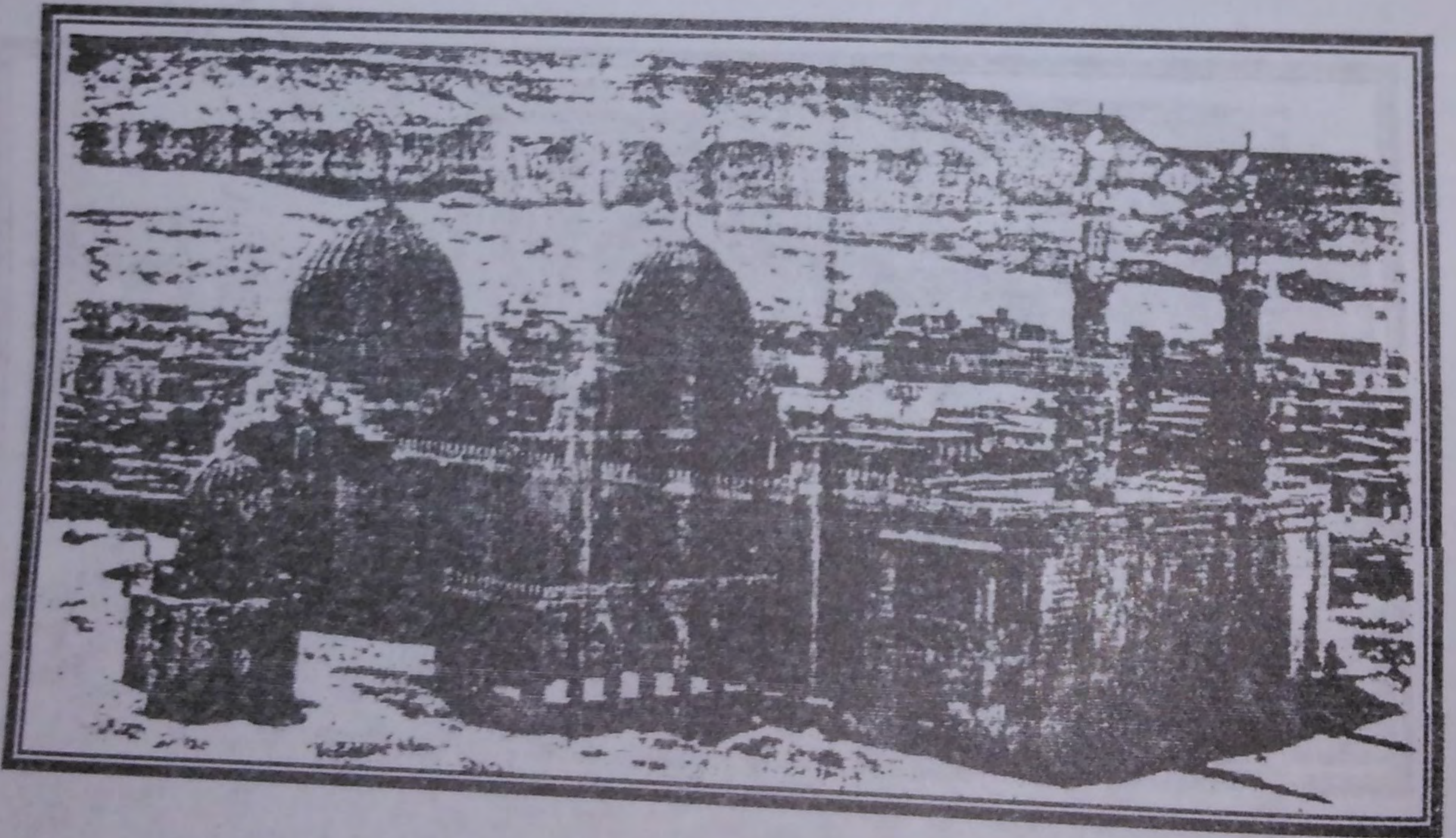

لوحة (٣٦)
خانقاه السلطان الناصر فرج واللوحه توضح
الثنائيات بين المئذنتين والقبتين

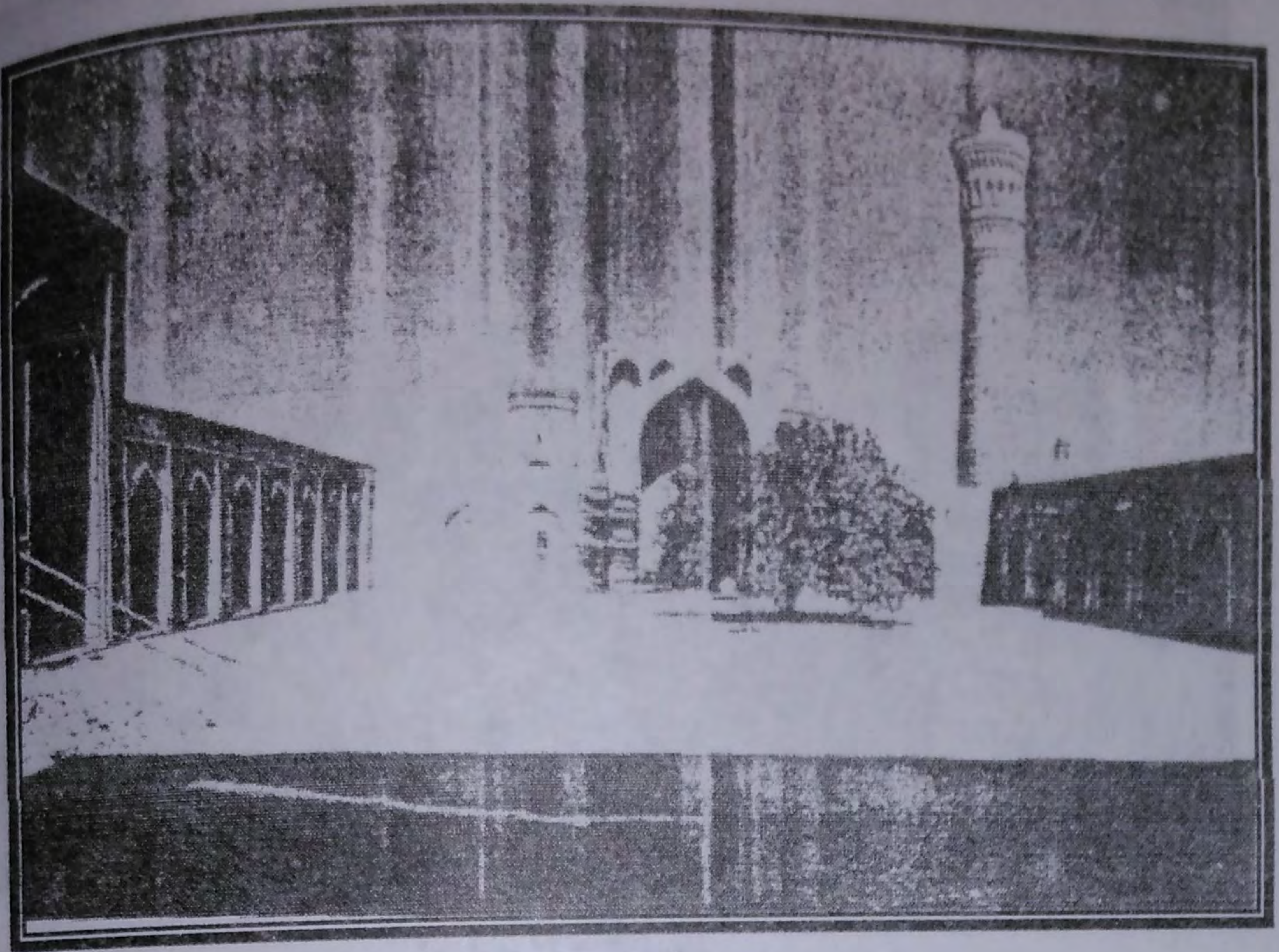

لوحة (٣٧)
جامع كلان في بخارى ١٥١٤م وتتضح الثنائية بين القبتين في
الإيوان الرئيسي

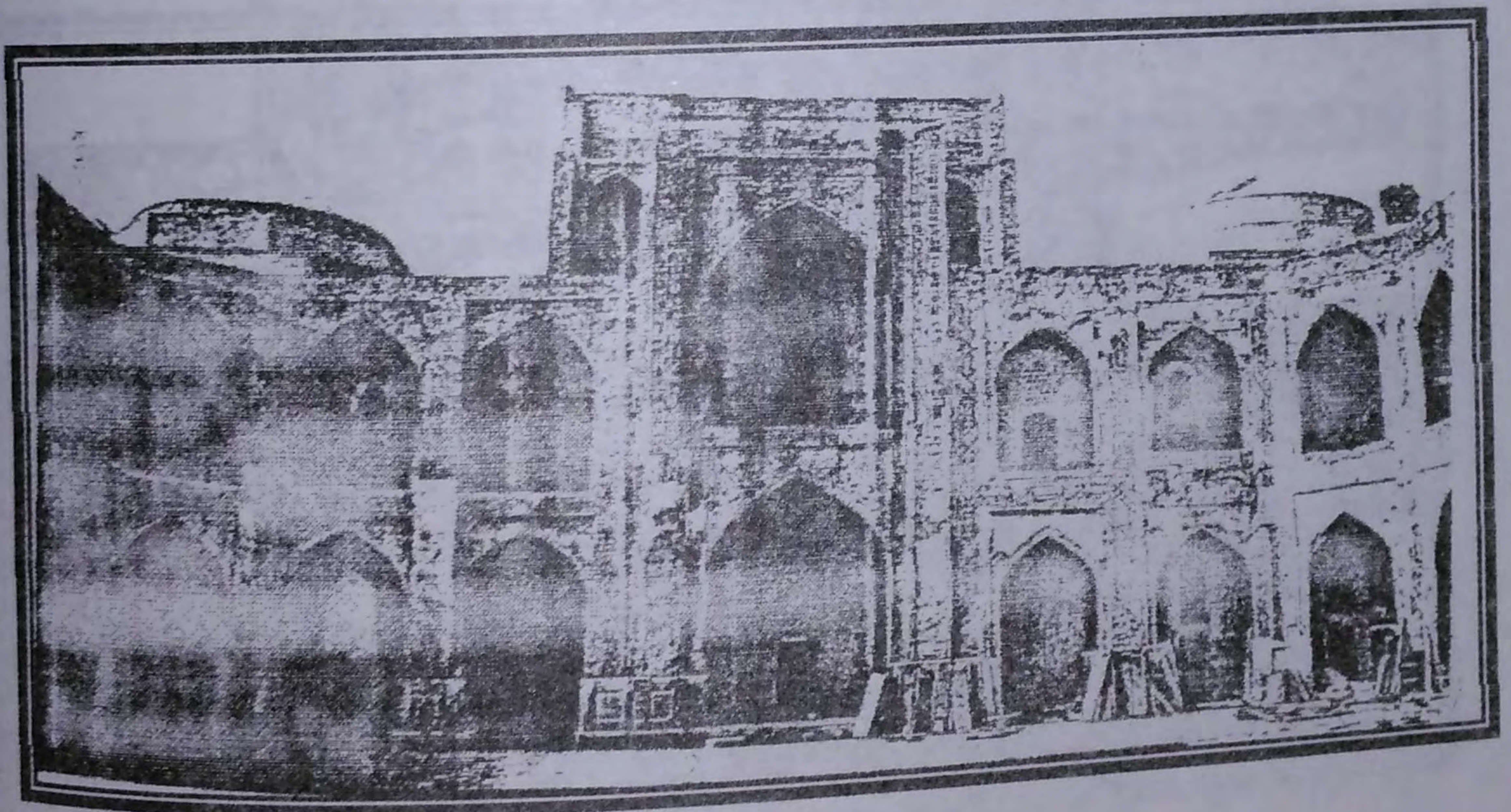

لوحة (٣٧ مكرر)
جامع ومدرسة عبدالله ازاز ببخارى ١٦١٥م وتتضح الثنائية في
القبتين الواقعتين على جانبي الإيوان الرئيسي

عن Blair

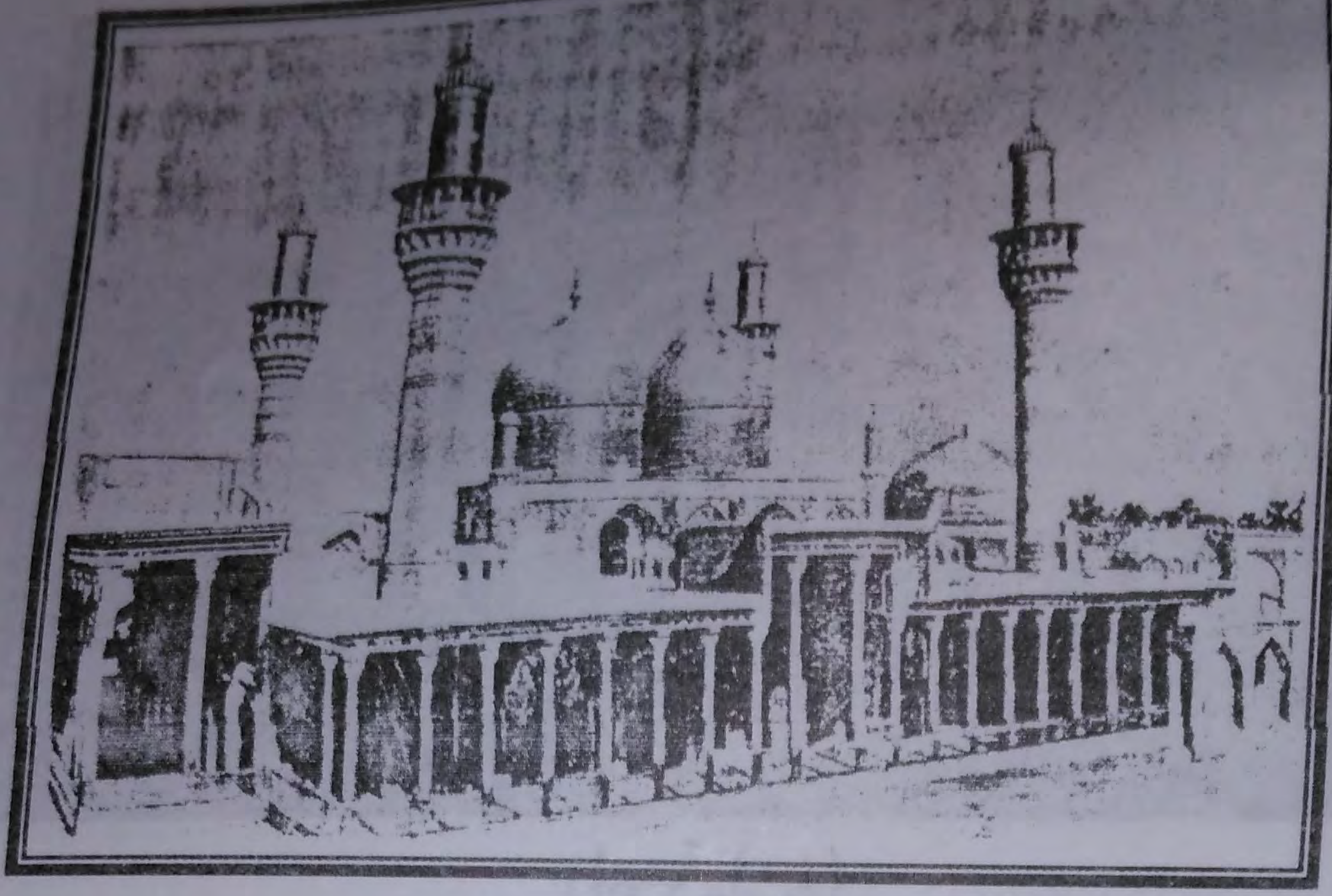

لوحة (٣٨)
مشهد الكاظمين وتتضح الثنائية في القبتين المتماثلتين
والمتجاورتين

عن شريف

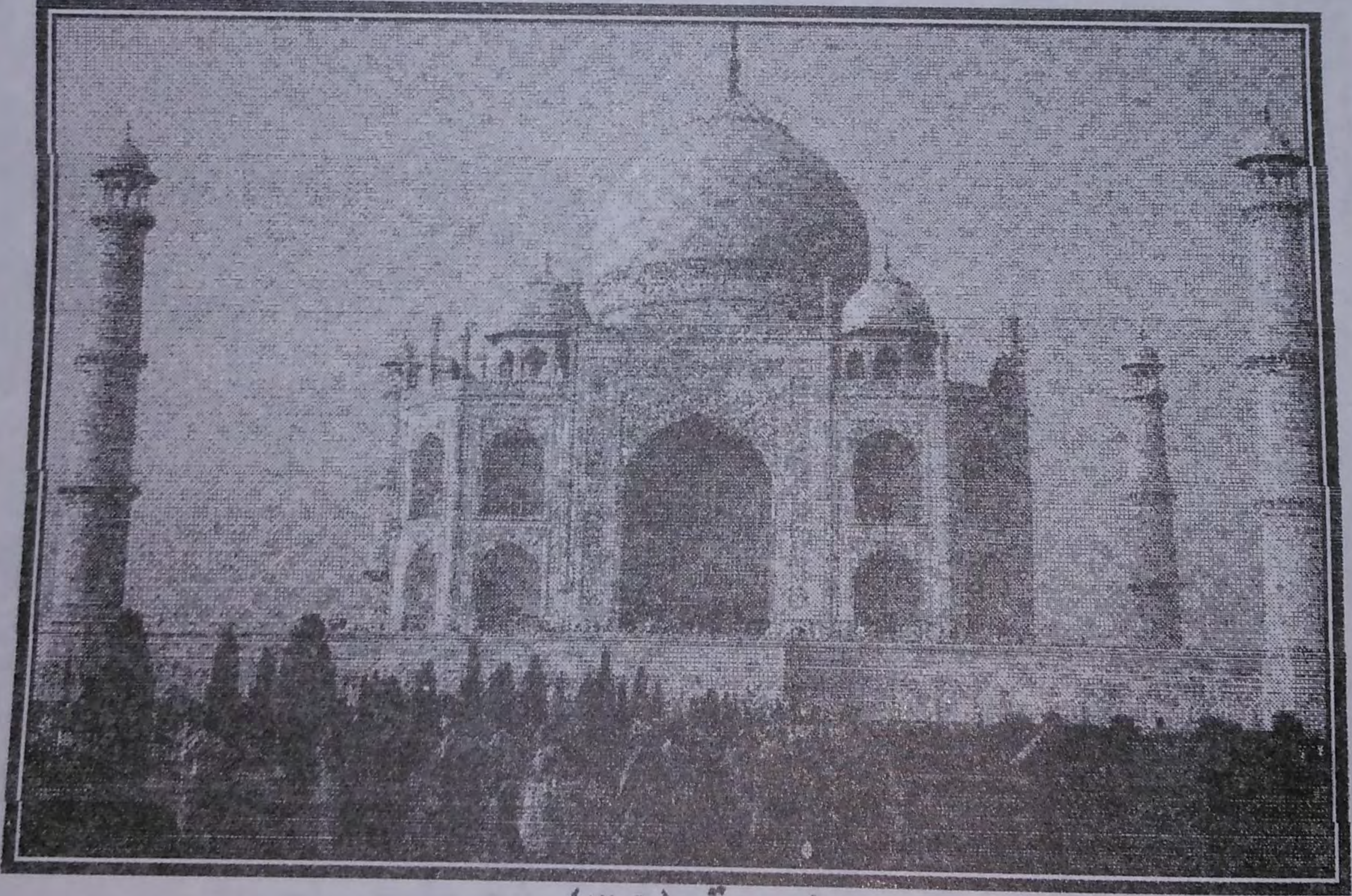

لوحة (٣٩)
ضريح تاج محل وتتضح الثنائية في تكرار العناصر المعمارية
من على جانبي القبلة الرئيسية

عن Brawan

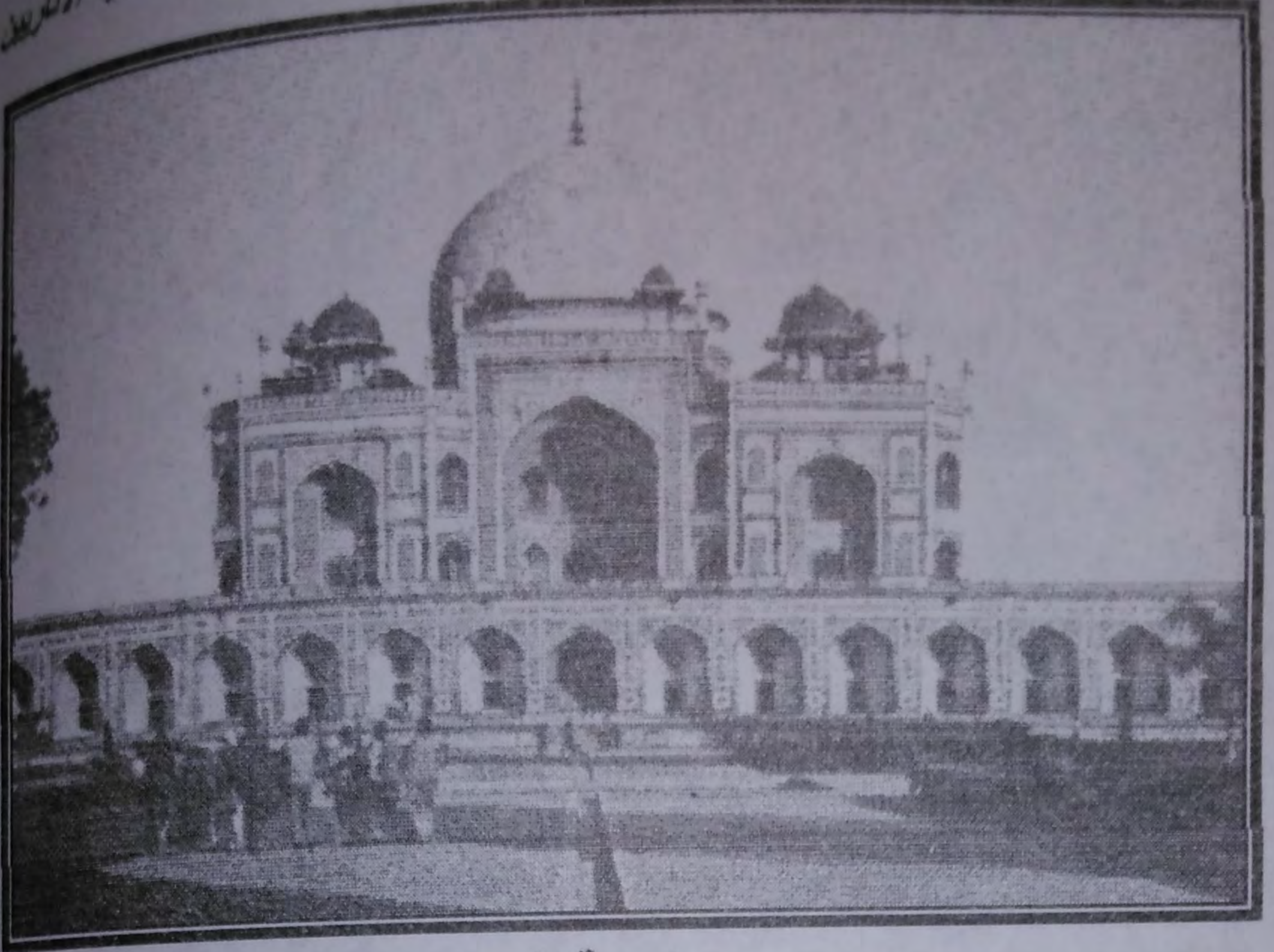

لوحة (٤٠)

ضريح السلطان همايون وتتضح الثنائية في تكرار
التخطيط على جانبي القبة الرئيسية

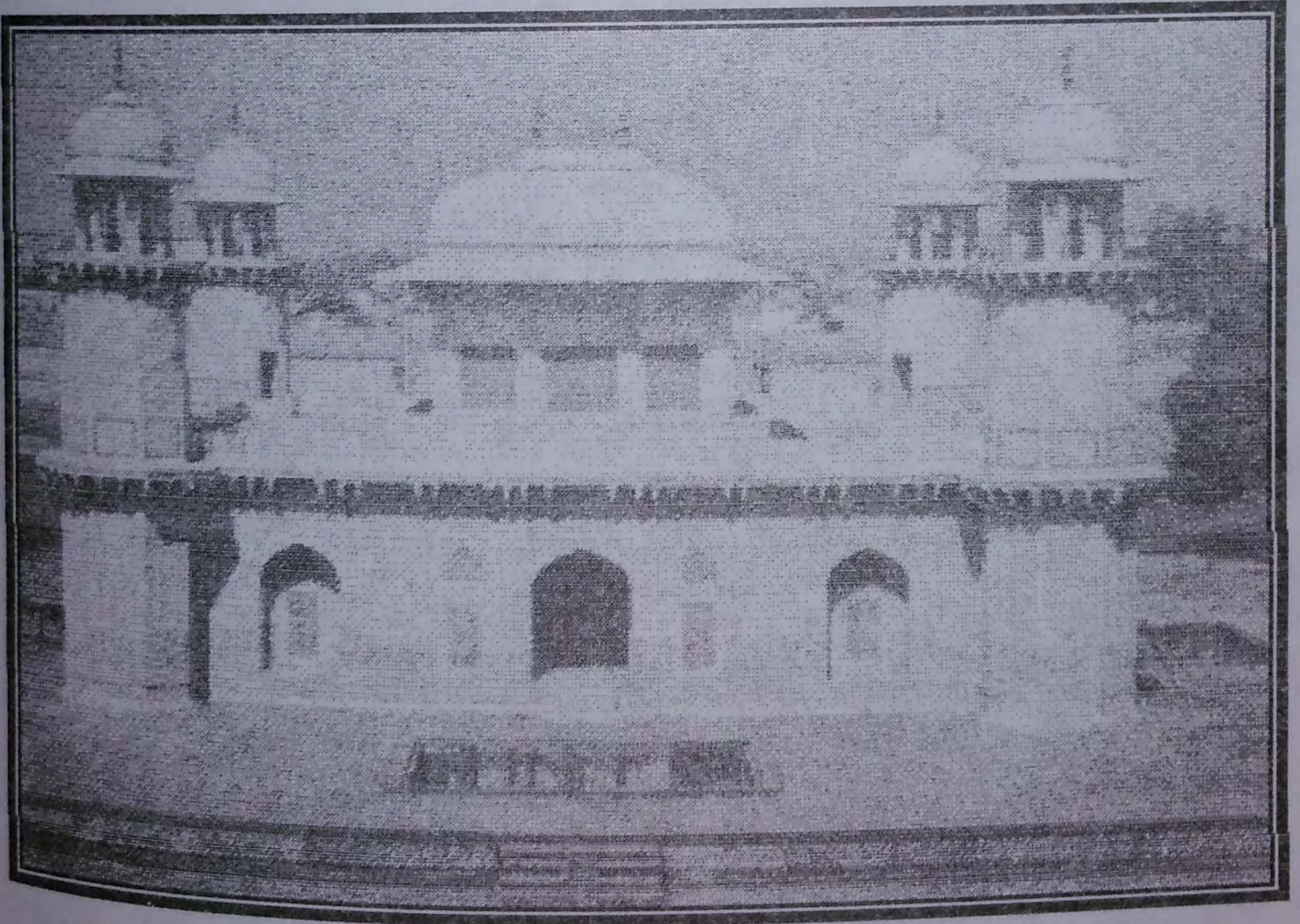

لوحة (٤١)

ضريح اعتماد الدولة في الهند وتتضح الثنائية في تماثل وتكرار
التخطيط من على جانبي القبة الرئيسية

عن Shormama



لوحة (٤٢)



لوحة (٤٣)

جامع الأقرم الفاطمي، وتتضح الثانية في الدخلات الواقعة على

جانب المدخل

عن الباحث



لوحة (٤٤)

جامع الصالح طلائع الفاطمي وتتضح الثانية في بئكة المدخل
عن فكرى

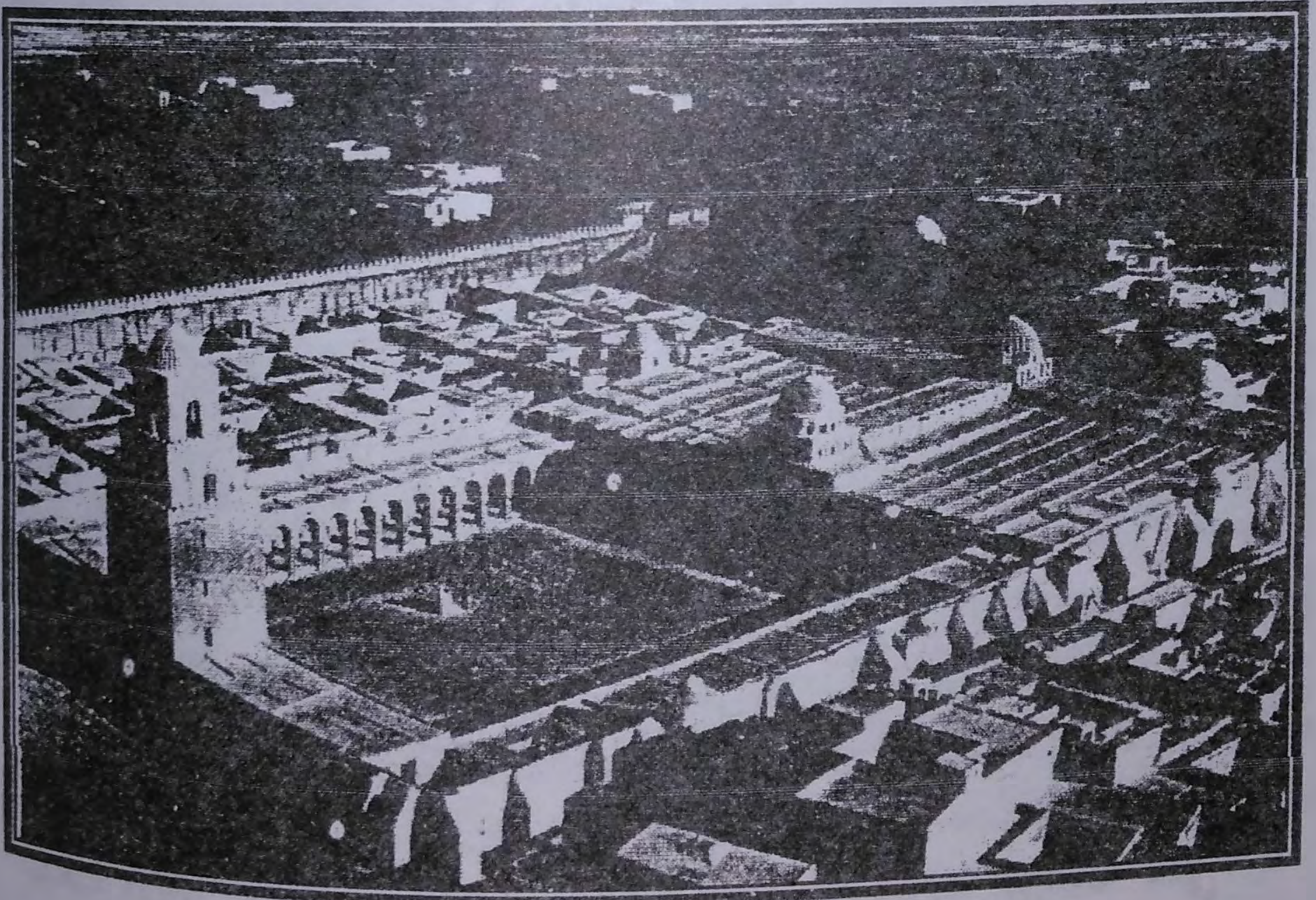

لوحة (٤٥)

جامع القيروان في تونس

Terrasse عن

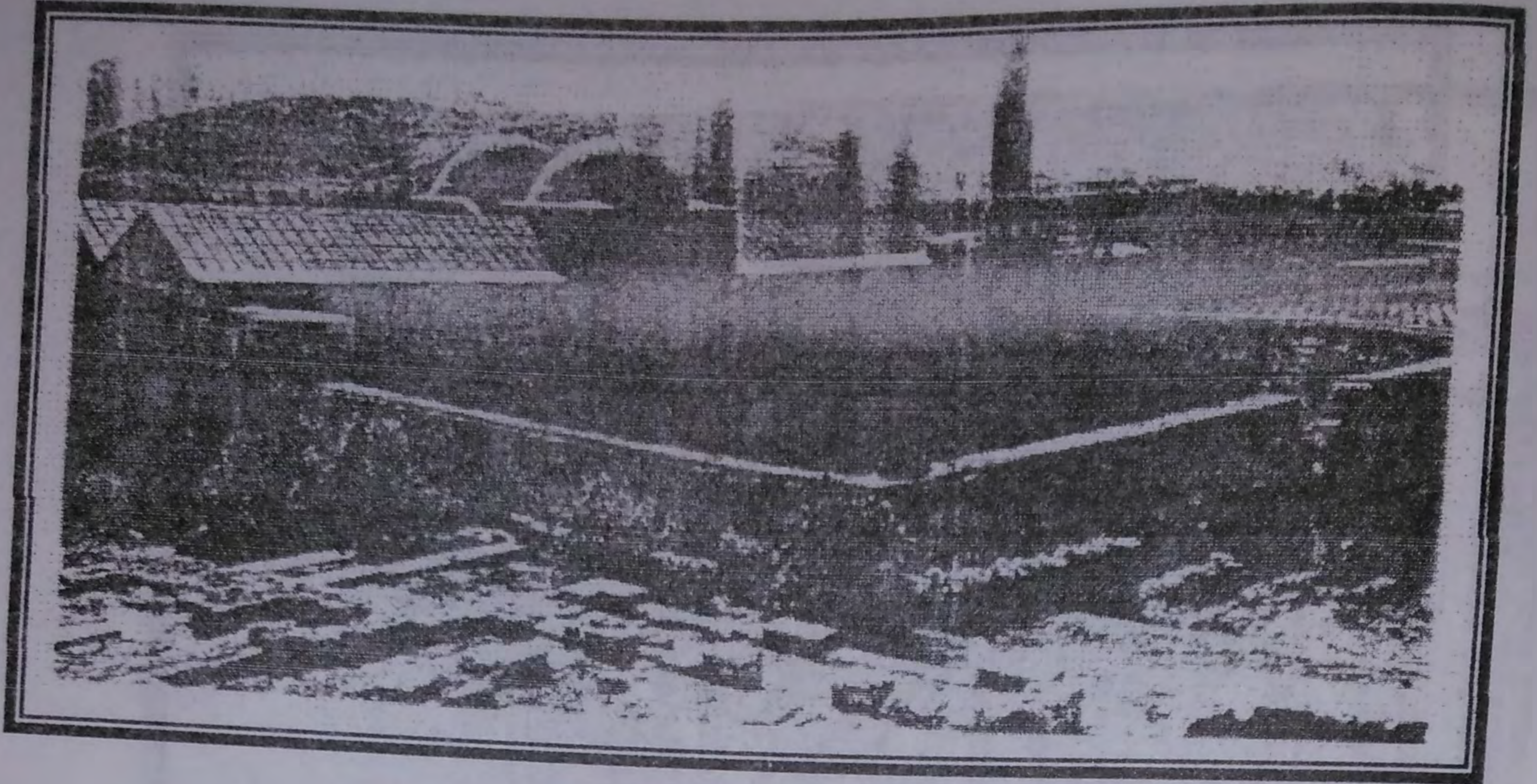

لوحة (٤٦)
قبة البلاطه الوسطى بجامع ديلاس باى الأناضول

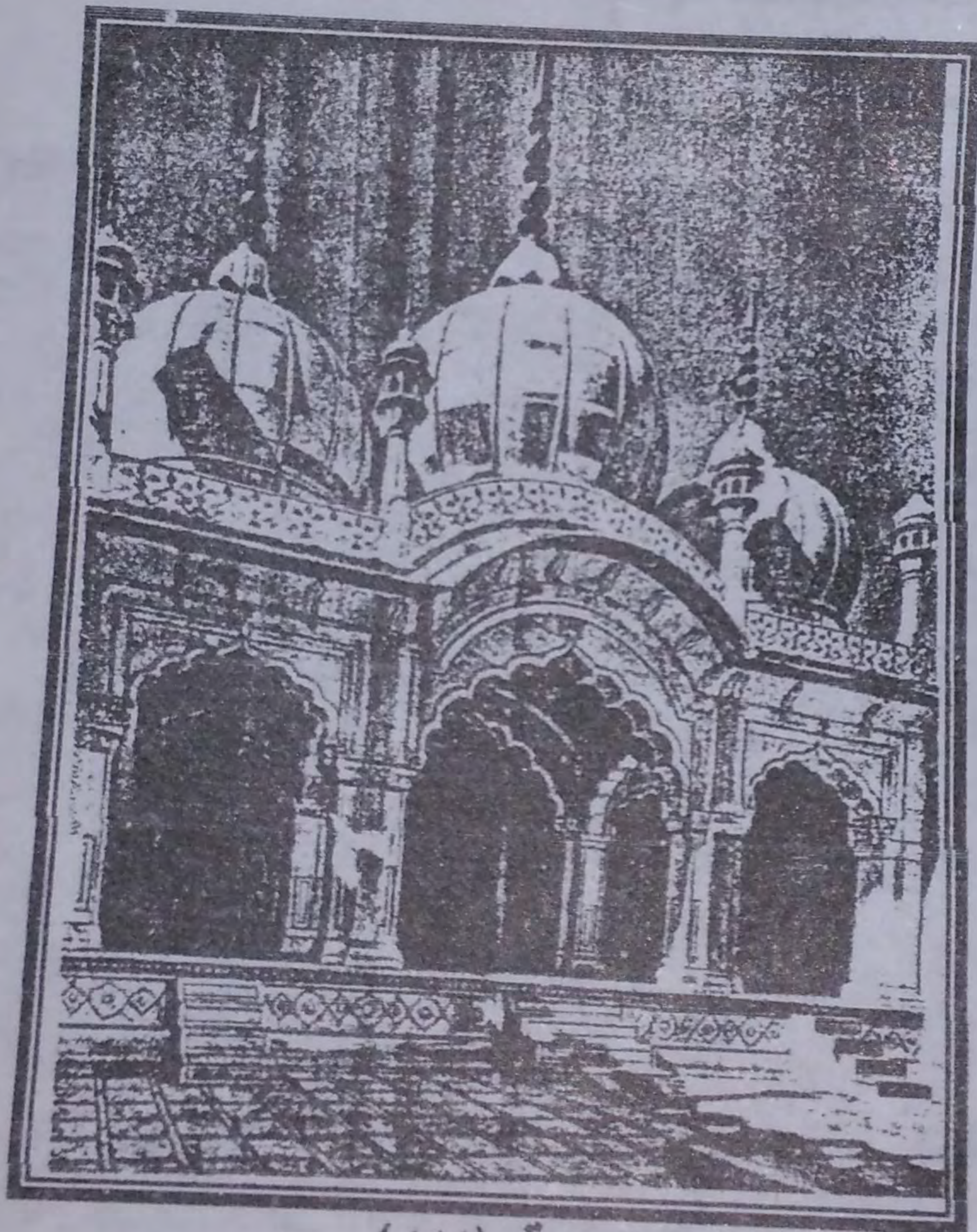

لوحة (٤٧)
جامع اللؤلؤة وتتضح الثنائية فى القبتين الواقعتين على
جانبي القبة الوسطى

عن Brawan

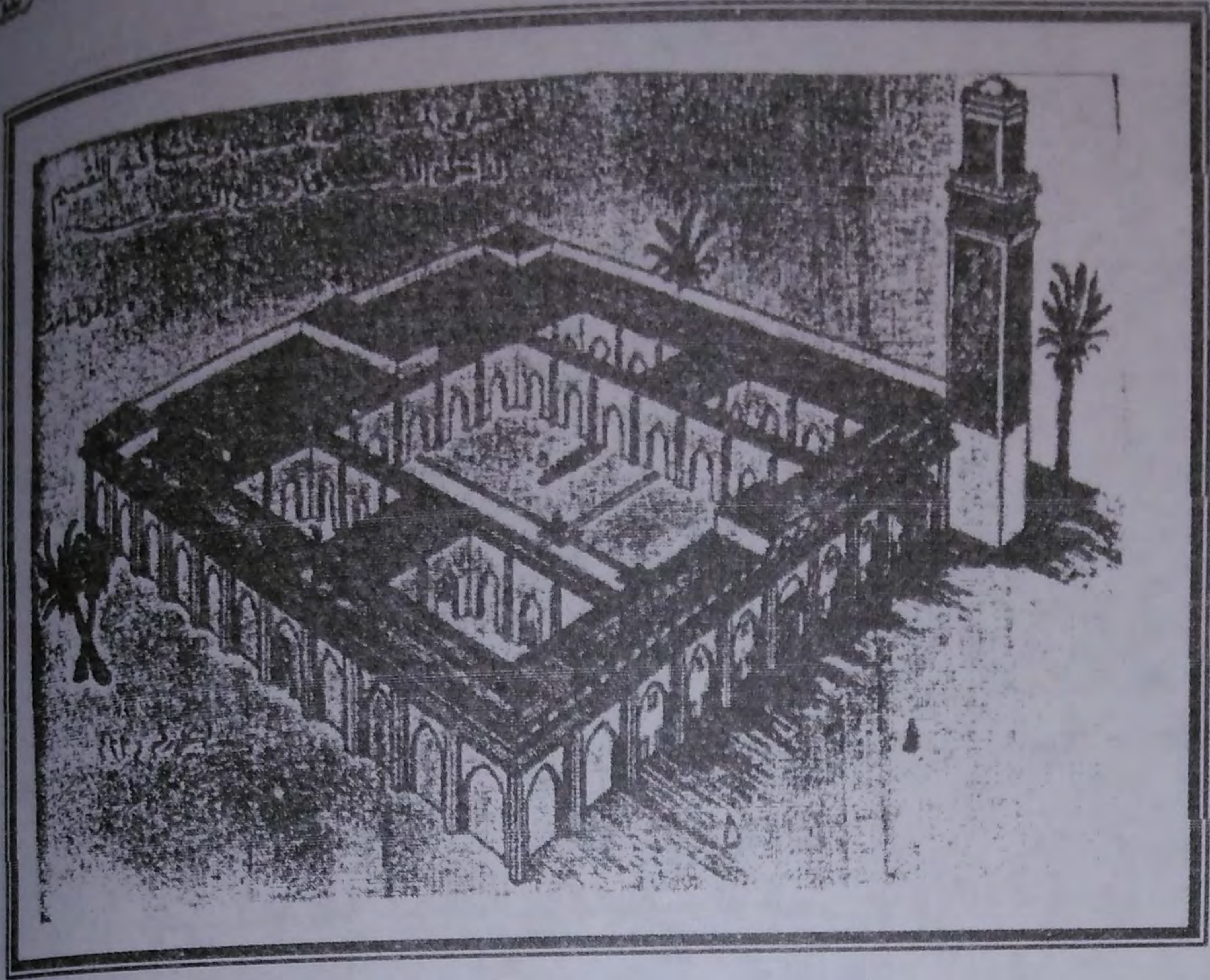

لوحة (٤٨)

جامع القصبه بمدينة مراکش وتوضح الثنائية في توزيع
الأفنية الداخلية



لوحة (٤٩)

نموذج لنافذة توأميه من جامع القرويين بفاس

لوحة (٥٠)
نموذج آخر لنافذة توأميه من
جامع القرويين

عالم

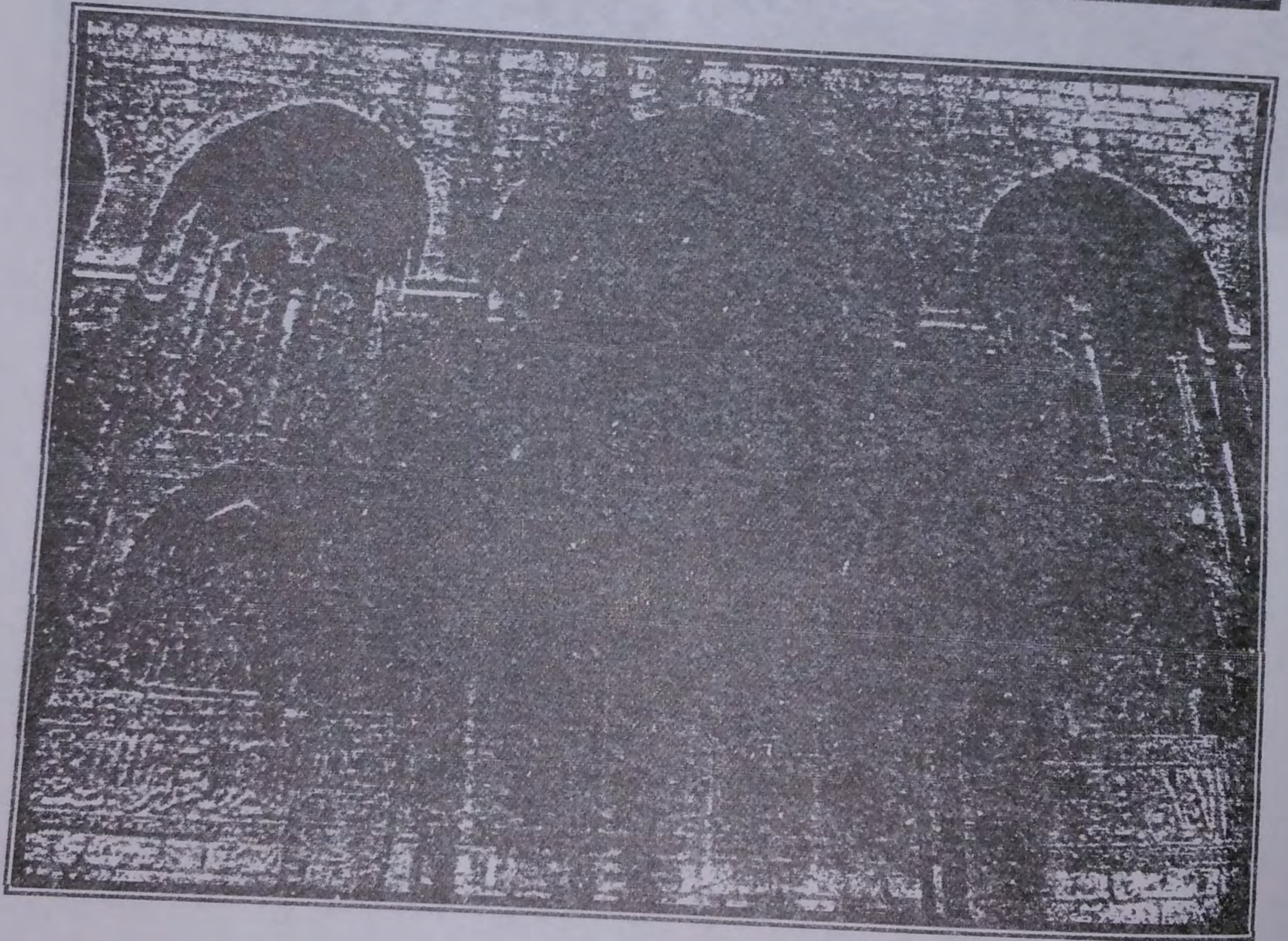
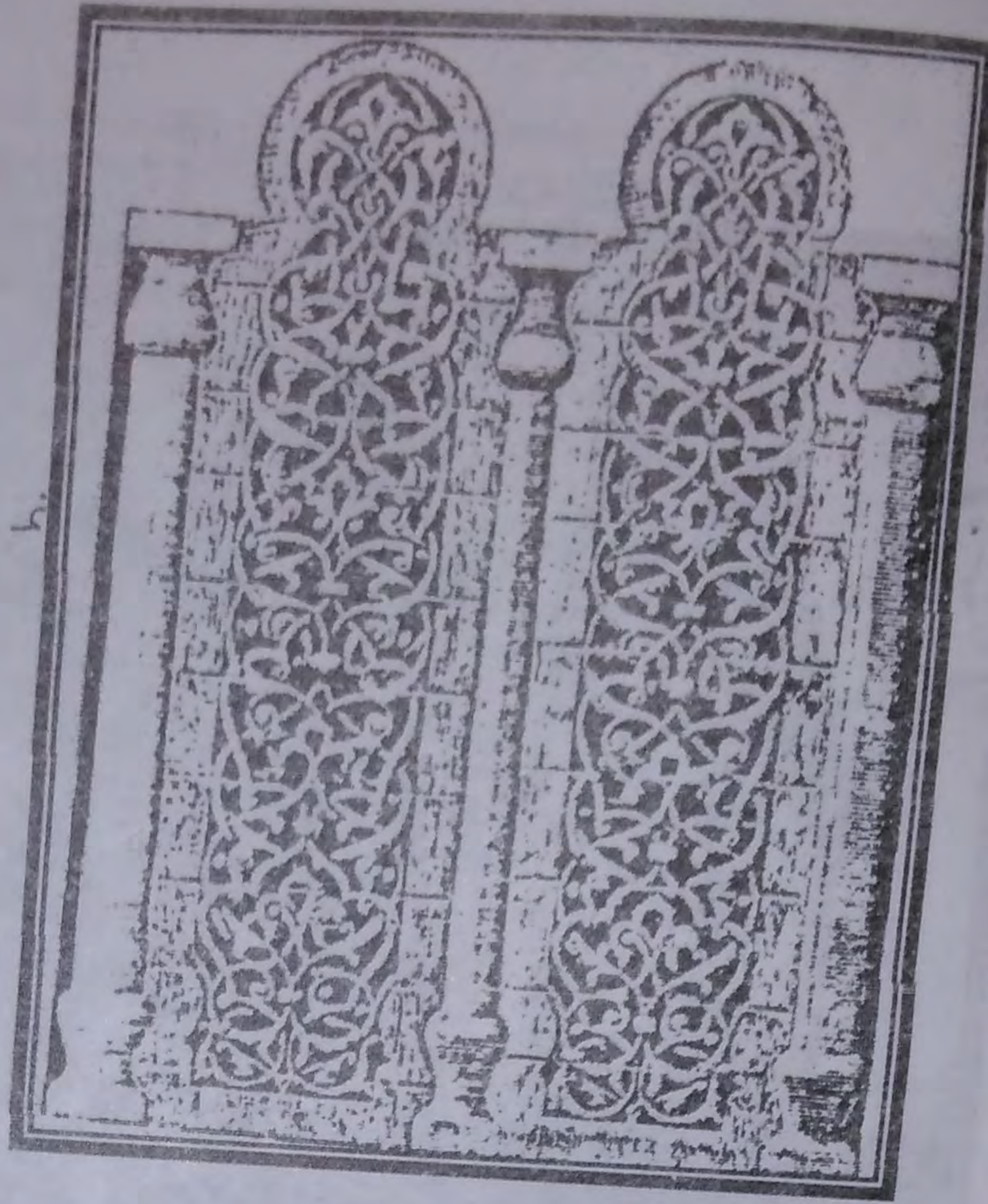

لوحة (٥١)
نموذج لنافذة توأميه في مدرسة وضريح السلطان قلاوون
عن الباحث

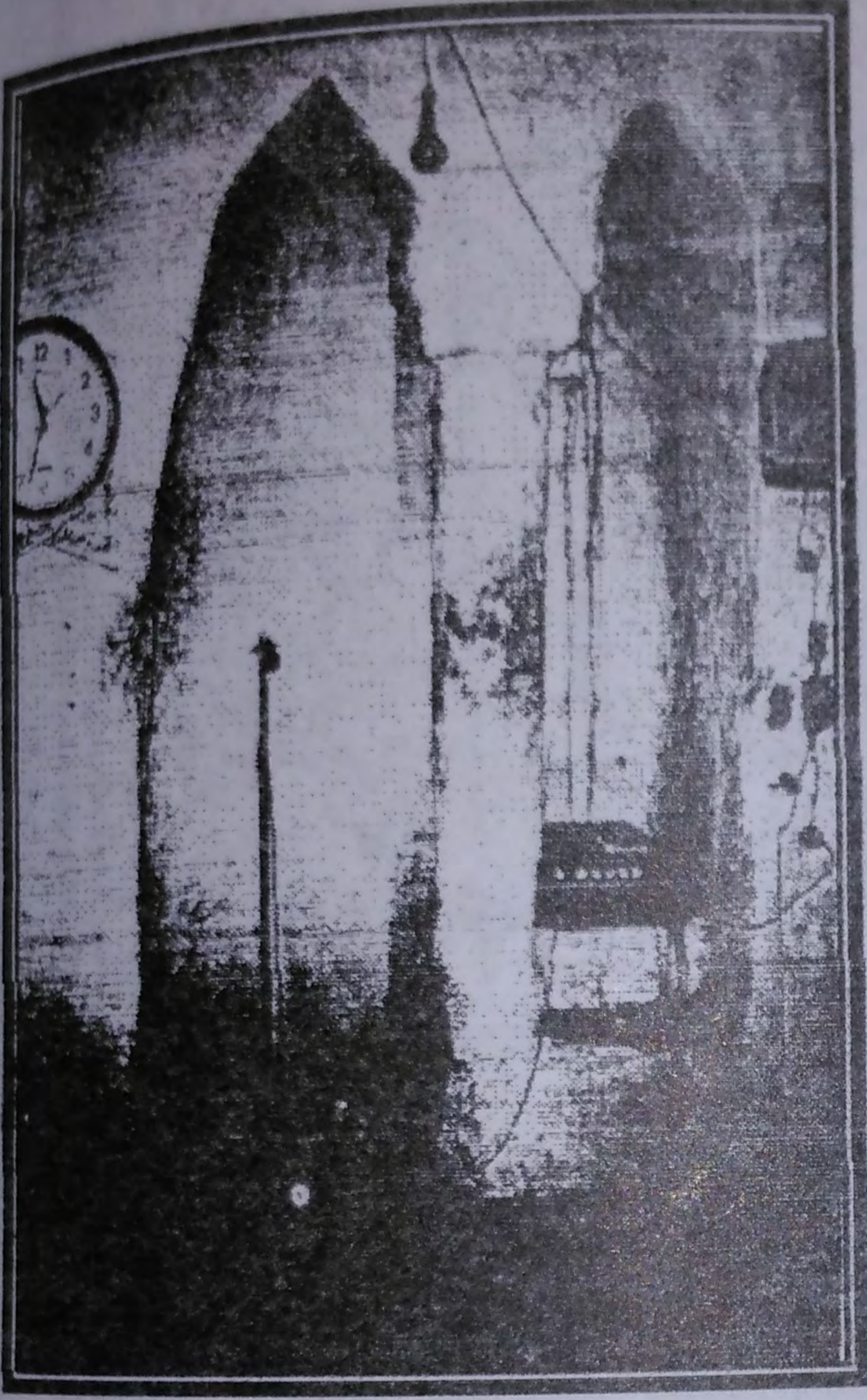

لوحة (٥٣)
جامع بلدة أشقير



لوحة (٥٢)
جامع بلدة الفرعة

تتضح الثنائية في فتحة البائكة الثنائية، حيث استغلت اليمنى منبراً
واليسرى محراباً

عن سعود الشويش



لوحة (٥٤)

المدرسة اليعقوبية بفاس وتوضح الثنائية في الح جرتين
الواقعتين على جانبي الح راب
الباحث

لوحة (٥٥)

محراب مسجد النورستي في
اسطنبول، وتوضيح الثنائية في
توزيع أعمدة تاج المحراب
عن Sozan



لوحة (٥٦)

دعامة من جامع بيجامبوري،
وتوضيح الثنائية في جسم الدعامة
عن الحليبة

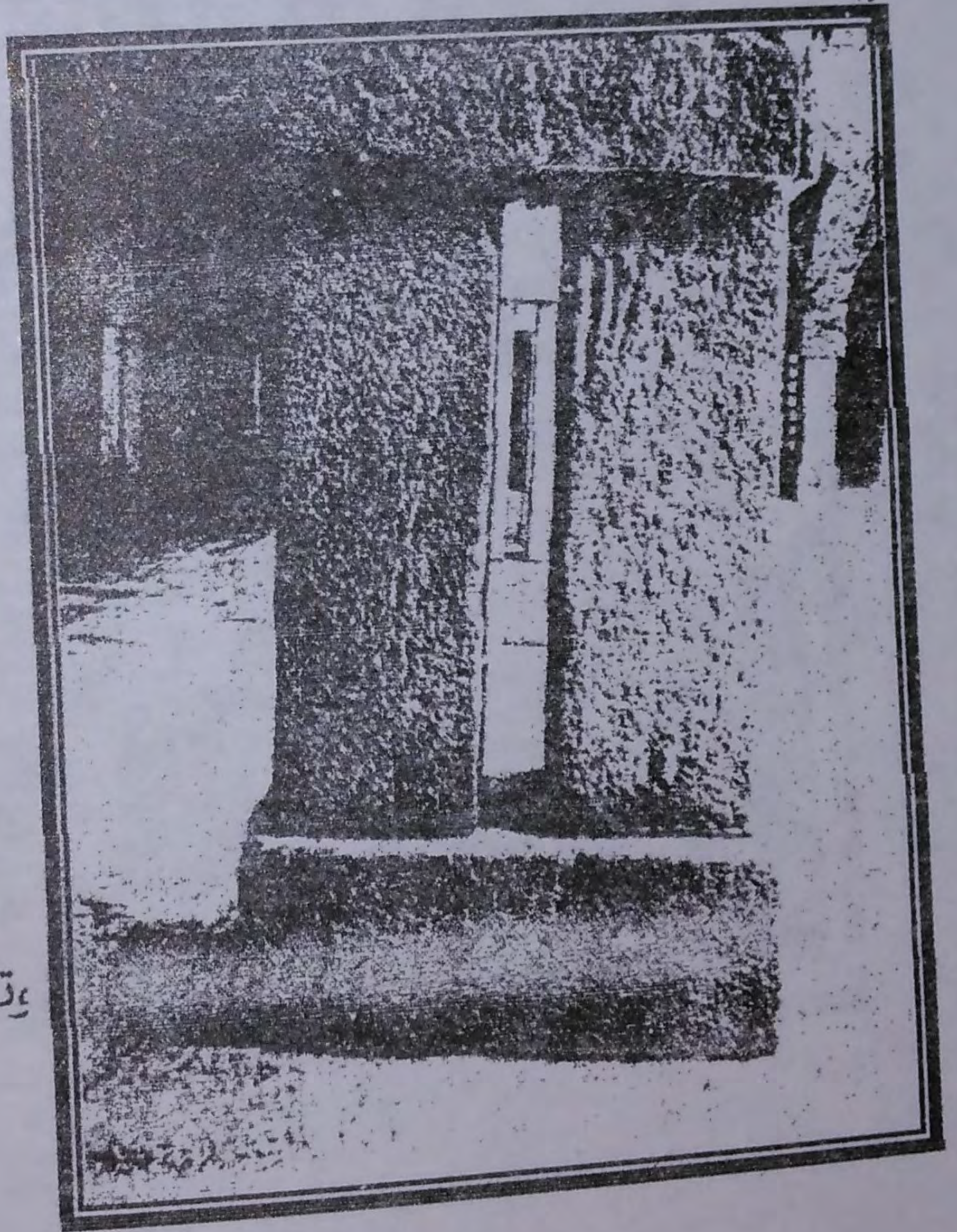

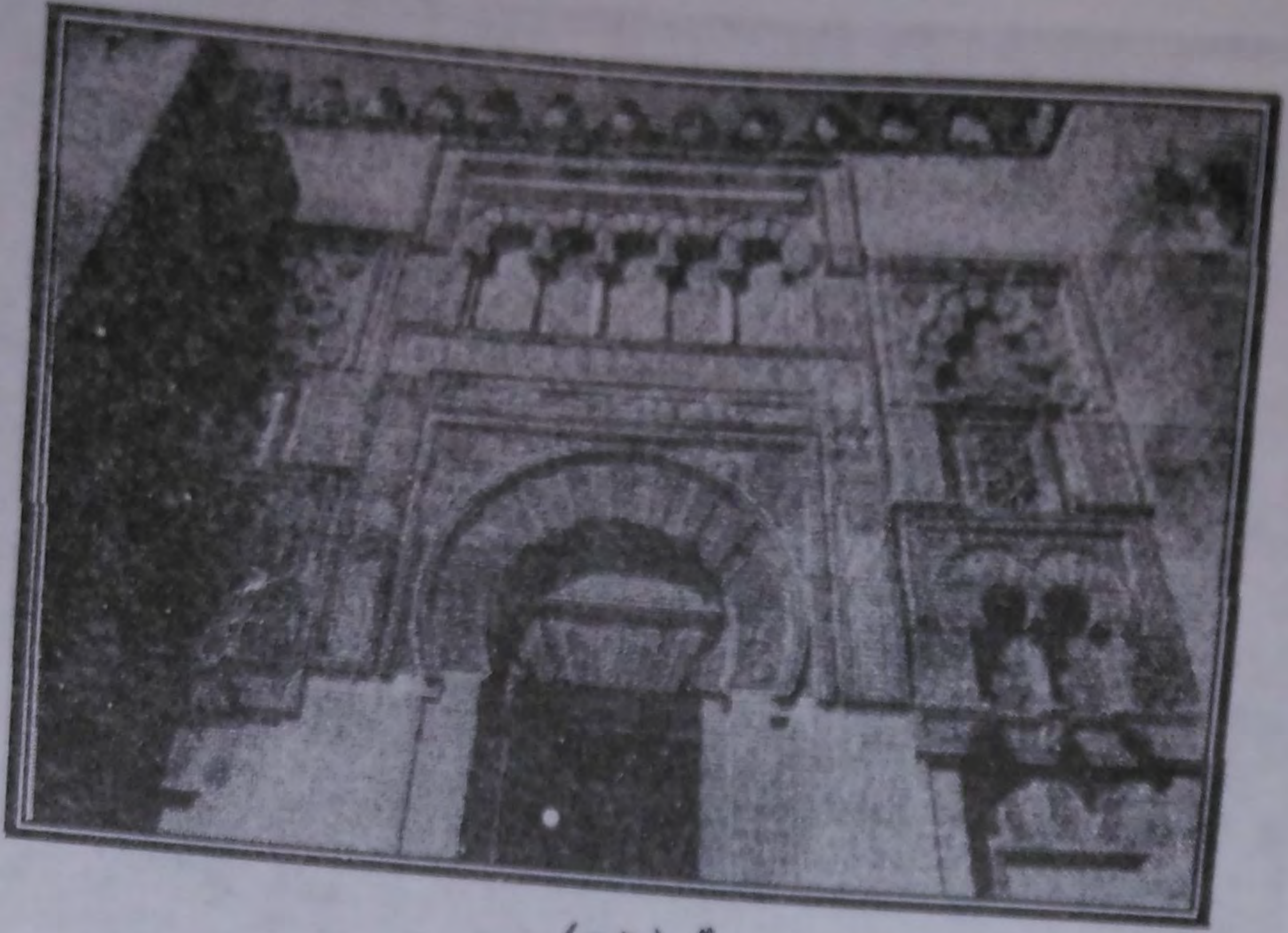

لوحة (٥٦)
جامع قرطبة، وتتضح الثنائية في الدخلتين الواقعتين على جانبي
أحد المداخل بالضلع الغربي
عن السياحة الأسبانية

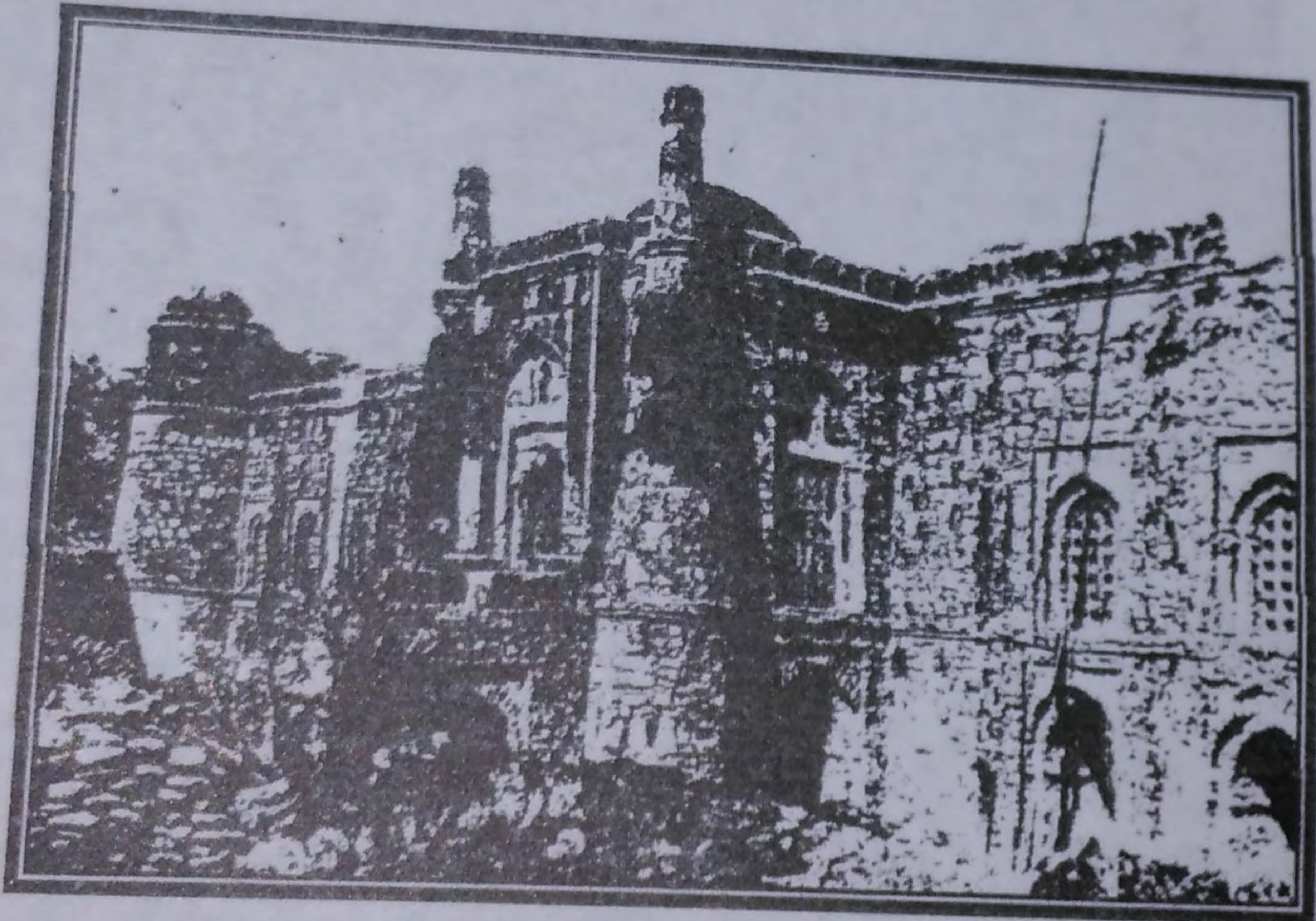

لوحة (٥٧)
جامع بيجامبوري وتتضح ثنائية الأبراج التي تعضد زوايا المدخل
عن Brawan

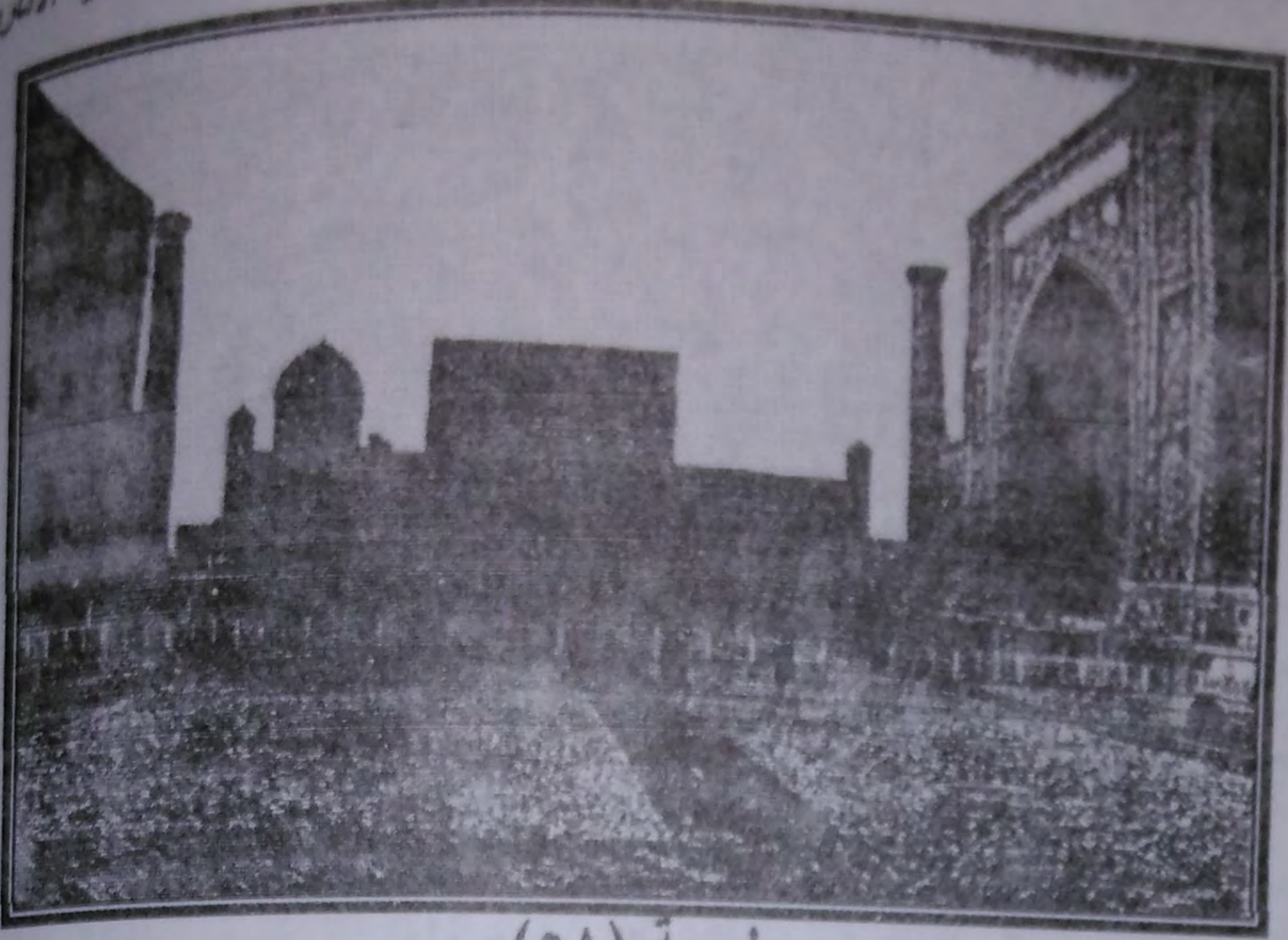

لوحة (٥٨)

مدرسة رجستان في سمرقند، وتتضح الثنائية في الأبراج
المتناظرة والمتماثلة

عن Blair

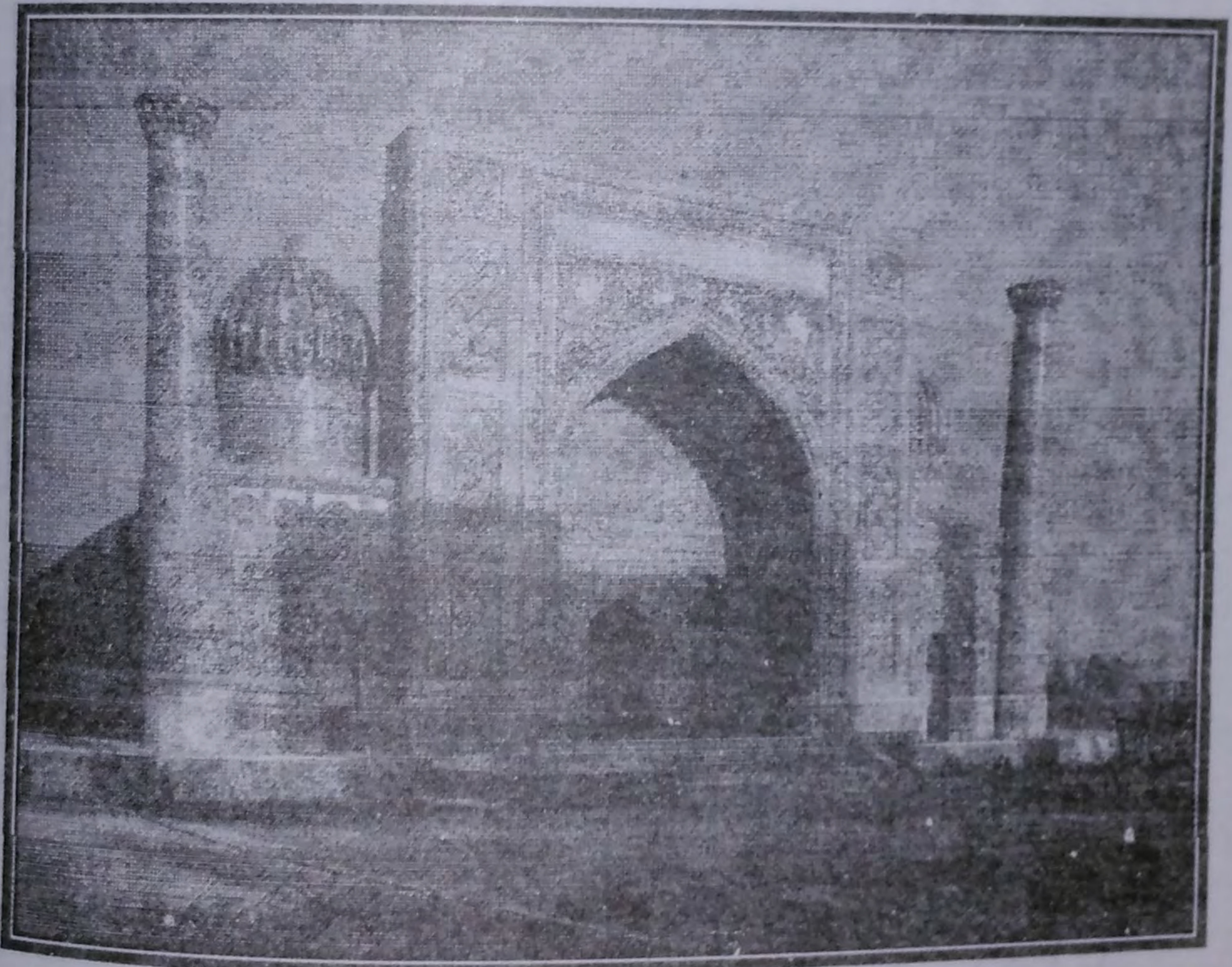

لوحة (٥٩)

مدرسة شيردار وتتضح الثنائية في البرجين المتماثلين والواقعين على
جانبي الايوان الرئيسي



لوحة (٥٩ مكرر)

مسجد مدينة يزد في ايران، وتوضح الثنائية في البرجين الواقعين
علي جانبي كتلة المدخل الرئيسي

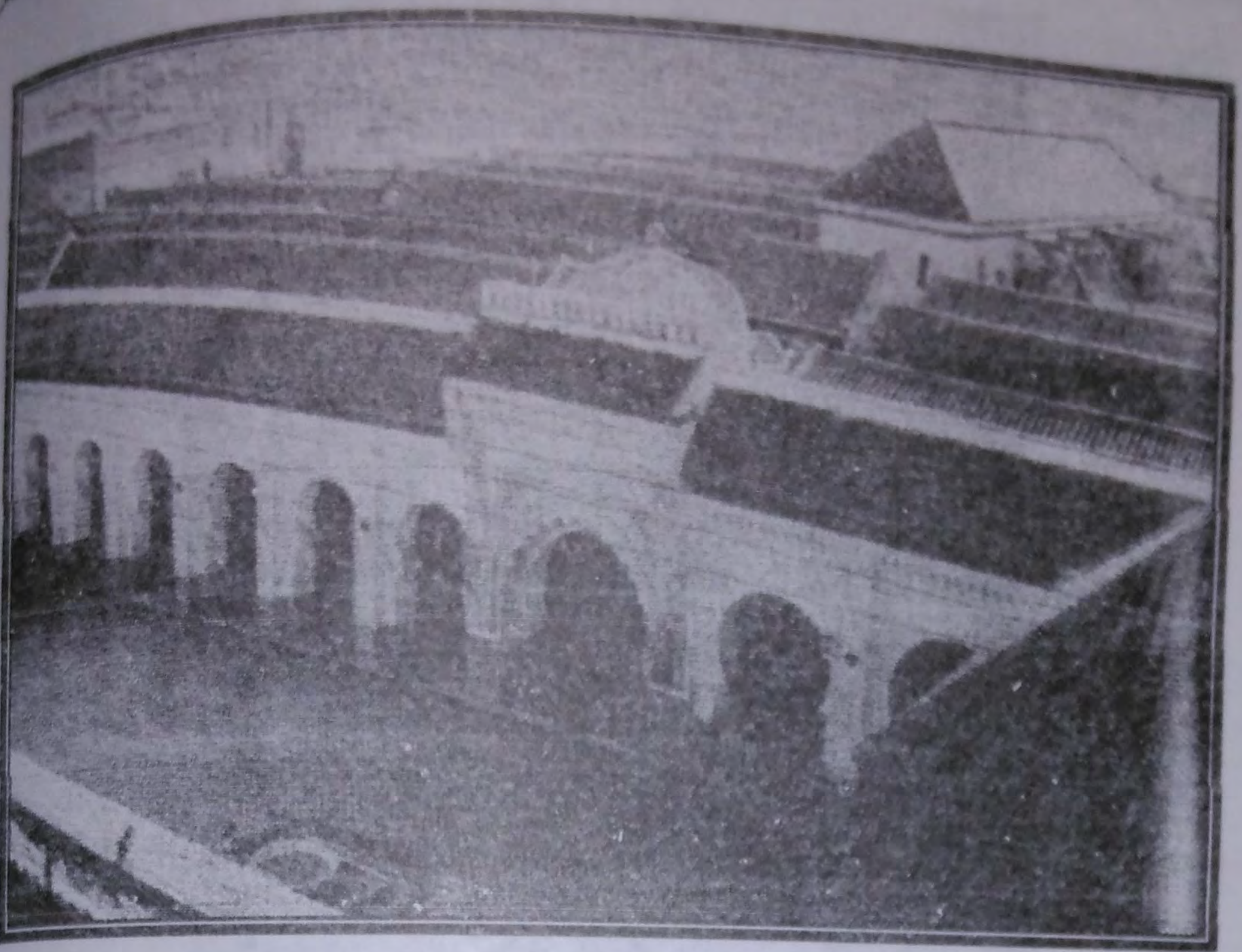

لوحة (٦٠)

جامع القرويين بفاس، وثنائية وجود سقايتان متناظرتان ومتماثلتان

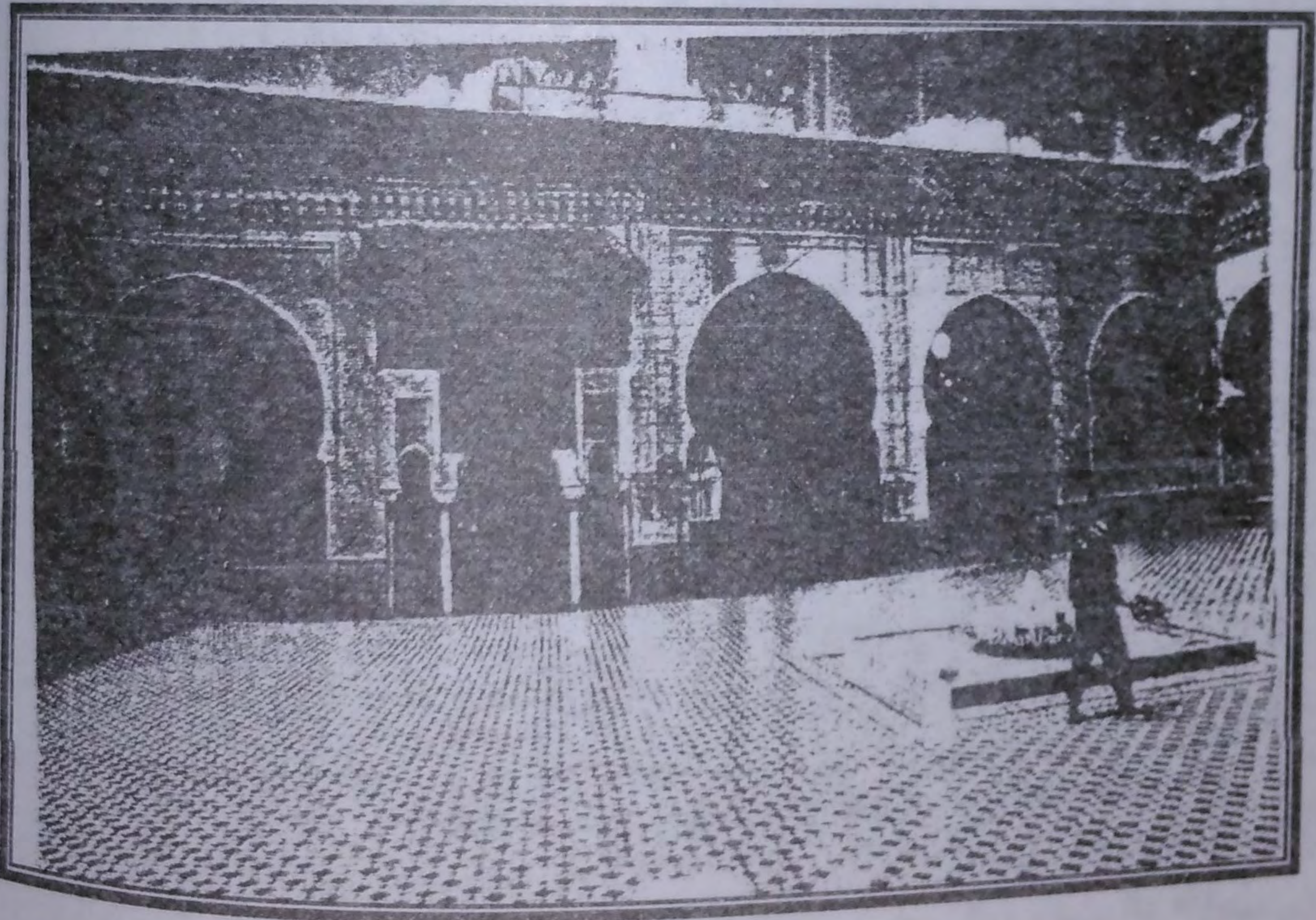

لوحة (٦١)

جامع الأندلسيين بفاس، وثنائية وجود السقايتان

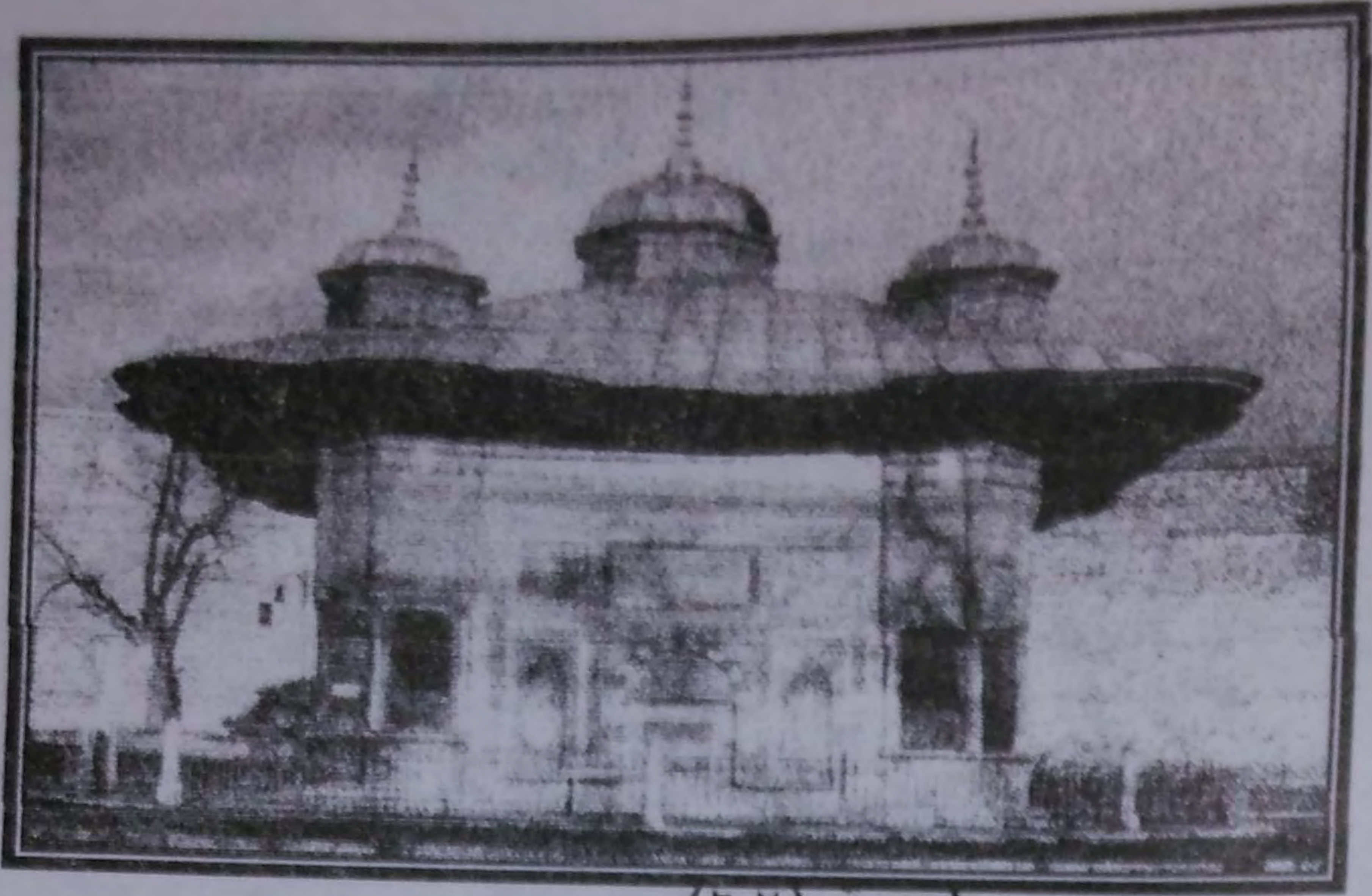

لوحة (٦٢)

سبيل السلطان أحمد الثالث باسطنبول

عن Blair

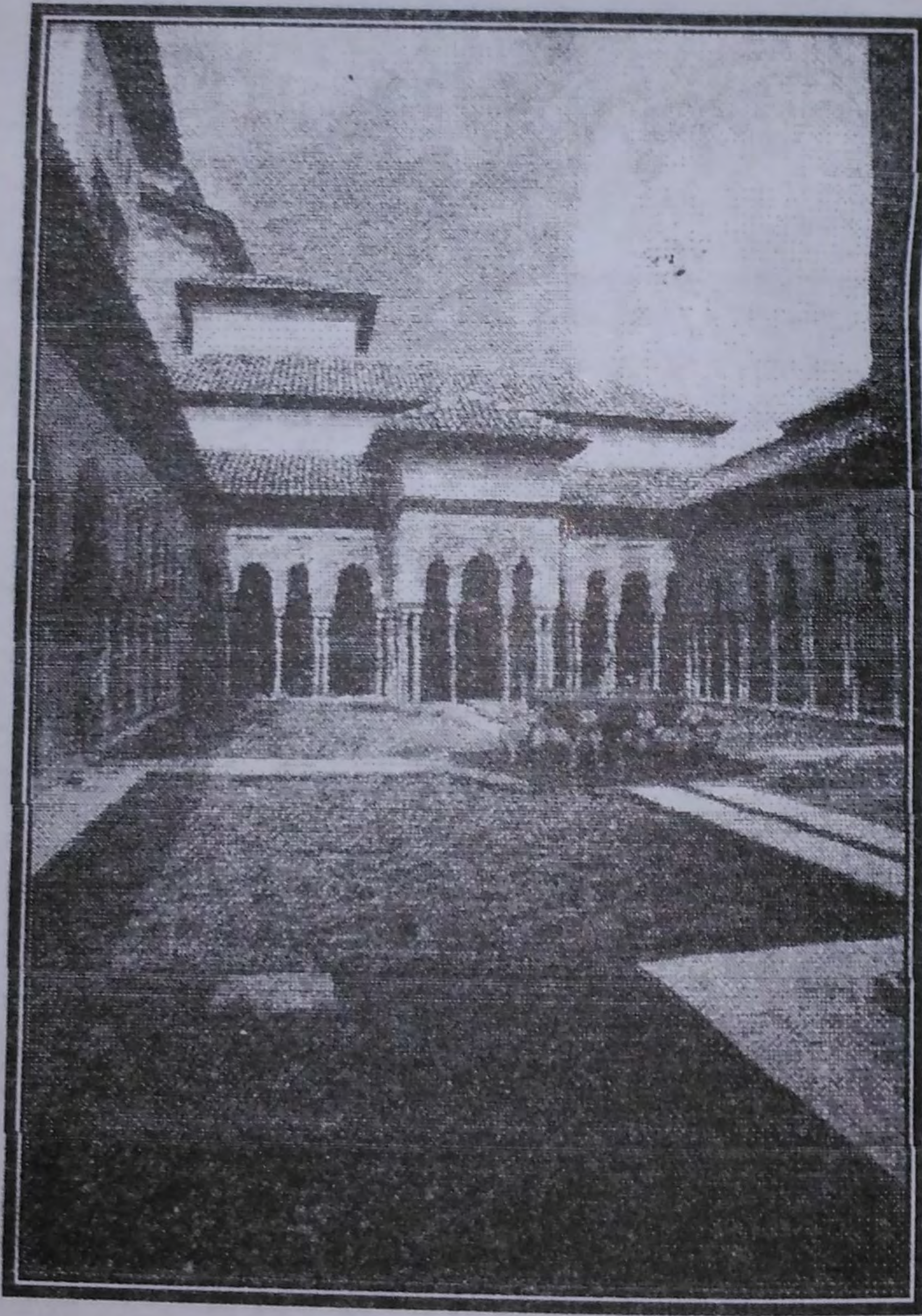

لوحة (٦٣)

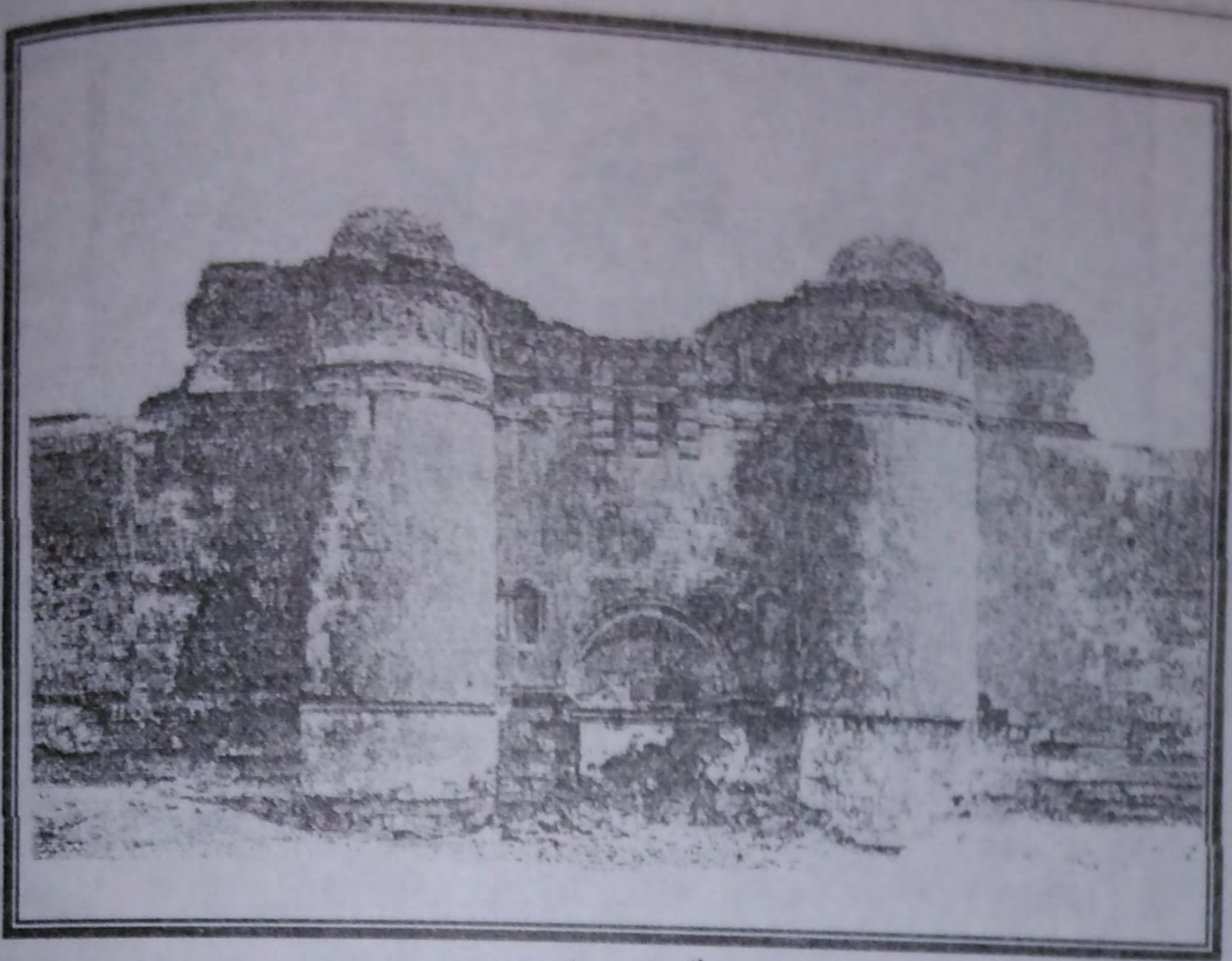

لوحة (٦٤)

مدخل قصر الحير الشرقي وثنائية بروز برجي المدخل الرئيسي
عن الريحاوي

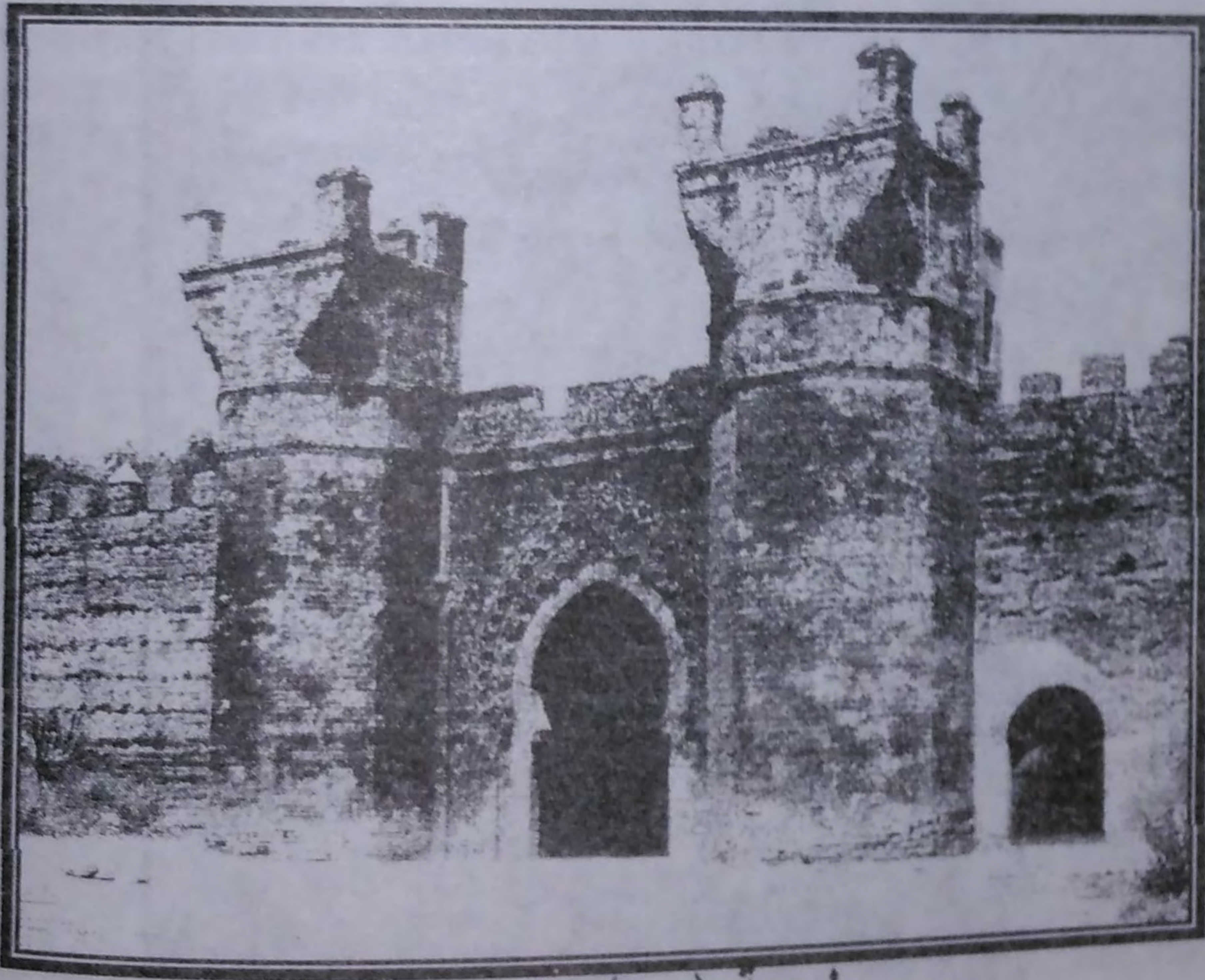

لوحة (٦٥)

مدينة شالة وثنائية بروز برجي مدخل المدينة
عن السياحة المغربية

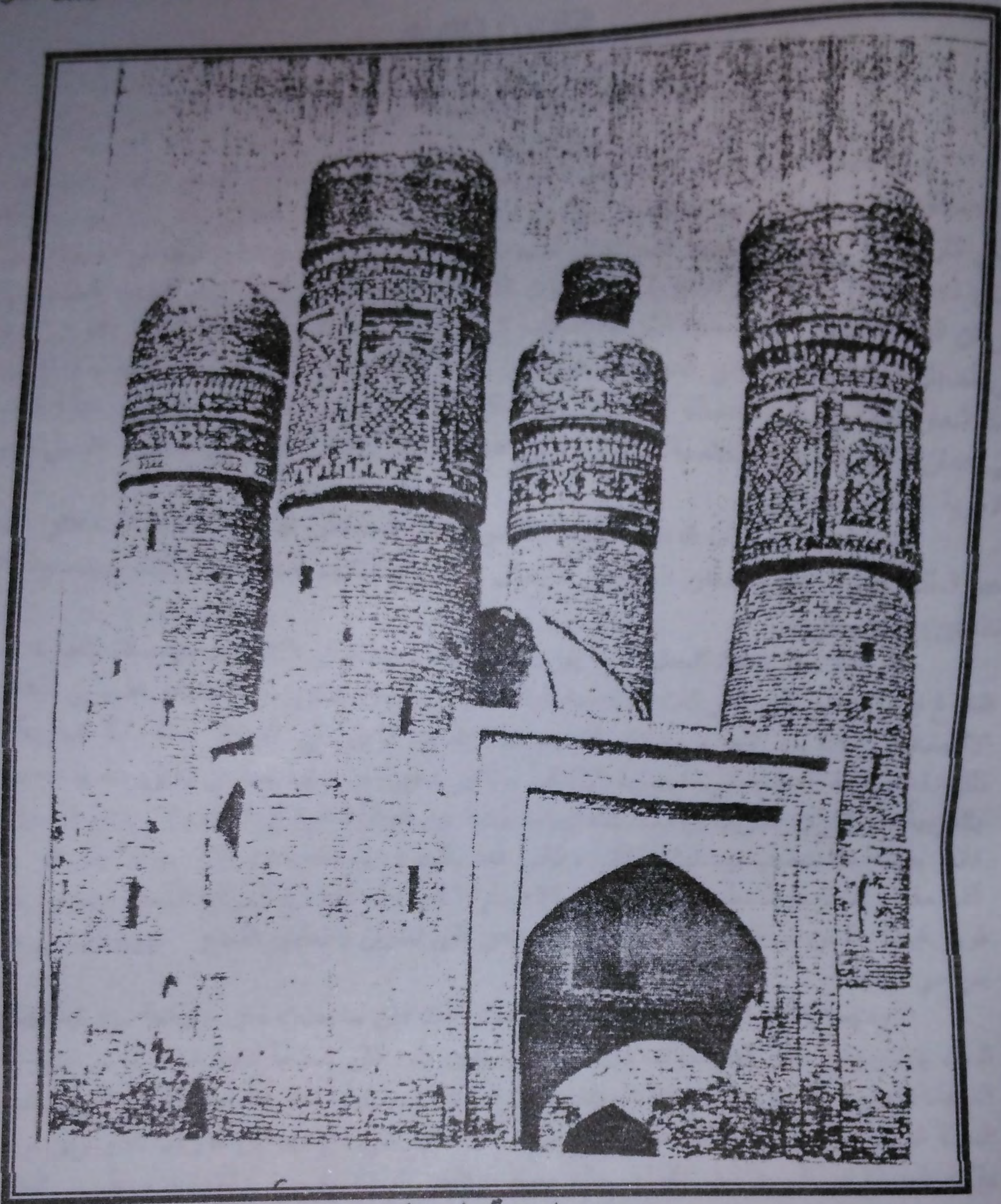

لوحة (٦٦)

مدينة الأمراء المحصنة بمدينة بخارى، وتتضح الثنائية في تكرار
الابراج وتوزيعها على جانبي المدخل

عن بهنسى